

# 交通安全教案手冊

國小篇



交通部 教育部(暫定)

財團法人靖娟兒童安全文教基金會 編製

# 目次

部長序(暫定)	1
---------	---

編輯序	1
-----	---

## 壹、交通安全教育課程架構

一、緣起	5
------	---

二、課程架構	5
--------	---

## 貳、交通安全教學模組運用說明

一、教學模組的特點	17
-----------	----

二、教學模組設計原則	17
------------	----

三、模組示例欄位說明	19
------------	----

## 參、教學模組示例簡介

.....	25
-------	----

## 肆、教學模組示例

一、第一學習階段	30
----------	----

二、第二學習階段	107
----------	-----

三、第三學習階段	181
----------	-----

研編團隊



# 編輯序

---

《交通安全教案手冊》（國小篇及國、高中篇，共二冊係交通部委託財團法人靖娟兒童安全文教基金會以下簡稱本會）依據交通安全教育課程架構編製而成，其目的為提供教師 交通安全教育教材，激發教師能以此為基礎，重新組裝、規劃以適合在地特性，進而實施全校性、年級性、班群之學習活動。

本手冊包含〈交通安全 教育 課程架構〉、〈交通安全教學模組運用說明〉、〈教學模組示例簡介〉及〈教學模組示例〉四部分。在〈交通安全教育課程架構〉章節介紹 交通安全教育課程架構制訂之緣起及內容在〈交通安全教學模組運用說明〉章節說明教學模組示例的設計原則及示例欄位內涵，讓教師能更易於運用模組示例。在〈教學模組示例

簡介〉，以類似課程地圖的概念，讓教師能一覽國小階段所有教學模組主題與綱要內容，能更易選擇、組裝合適的學習活動進行教學；最後，〈課程示例〉則收錄本案發展之交通安全教學模組，除了學習活動設計外，也提供 教具、學習單、影音等資源，以利教師 運用課程模組示例實施交通安全教育。

此外本會另編撰《交通安全教育指引手冊》，除作為課程的補充資源外，亦可以協助教師獲得更全面、更多元的 交通 安全教育知能，進一步增加教學時的深度與廣度。希冀藉由《交通安全教案手冊》，能提供教師完善的教材資源協助教師實施學校交通安全教育。

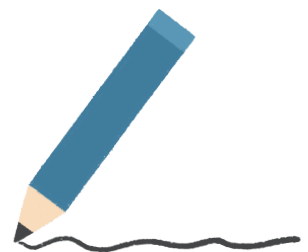



01

---

## 壹、交通安全教育課程架構

一、緣起

二、課程架構

---



# 壹、交通安全教育課程架構

---

## 一、緣起

交通事故長年位居於我國兒童及少年事故傷害死因首位，卻未納入十二年國民基本教育課程。直至 108 年，在交通部與教育部的共識下，鼓勵學校將交通安全教育納入校訂課程。同年底教育部國民及學前教育署以下簡稱：國教署決議為降低學生事故傷害，規劃以學生事故傷亡率較高的五大類型（交通、溺水、墜落、火災、中毒），發展各階段適齡適性之安全教育課程教材，且課程編寫將以「教學模組」形式進行，並將安全教育訂為交通、水域、防墜、防災與食藥安全五大主題。其中交通安全主題由交通部主責，國教署協助推薦專家學者參與各學習階段架構及教材編輯與審查工作。

為發展具整體性且系統性之教學模組，交通部於民國 109 年以我國 104 年至 108 年，6 至 17 歲兒童及少年交通事故數據資料，分析國小、國中及高中階段學生交通事故特性，擬定五學習階段交通安全教育重點項目。其次蒐整國外交通安全教育做法並辦理交通安全教育世界咖啡館，邀請 22 縣市交通局處、教育局處、警察單位、學校教師、教官、導護志工、家長及學生等交通安全教育利害關係人參與共識國內交通安全教育之做法與建議，最終經由教育與交通專家收斂、歸納共同研擬符合學生身心發展與交通特性之「高級中等學校以下五學習階段交通安全教育內容」作為學校規劃交通安全教育課程之參考。

## 二、課程架構

交通安全教育課程架構係依據國教署對於五大安全教育主題實施方式之規劃，分為「融入領域」與「校定課程」兩部分。

### （一）融入領域

盤點部定課程之相關領域課綱內容並檢視部定課程中與交通安全有關的學習內容，使教師能將「高級中等學校以下五學習階段交通安全教育內容」與部定課程結合進行教學的應用及延伸。

## (二) 校訂課程

鑒於國內未曾規劃系統性之交通安全課程內容，為銜接十二年國民教育中各學習階段，故經由緣起說明之脈絡，發展具縱向及橫向連貫性之「高級中等學校以下五學習階段交通安全教育內容」。

當中分別列出五個學習階段交通安全課程重點（內容重點），為讓使用者了解不同學習階段間的重點及銜接性，以編碼方式呈，說明如下：

五大面向	代碼			
	第一碼	第二碼	第三碼	
危險感知能力	A	I. 第一學習階段 (國民小學 1-2 年級)	「內容重點」及其 「補充說明」， 以阿拉伯數字 1,2, 3,4,5... 編號	
用路倫理與責任	B	II. 第二學習階段 (國民小學 3-4 年級)		
步行與運具使用	C	Ca：行人		III. 第三學習階段 (國民小學 5-6 年級)
		Cb：乘客		IV. 第四學習階段 (國民中學 7-9 年級)
		Cc：自行車		V. 第五學習階段 (高級中等學校 10-12 年級)
		Cd：機車		
交通知能與科技運用				
交通事件應變				

### 編碼範例與說明

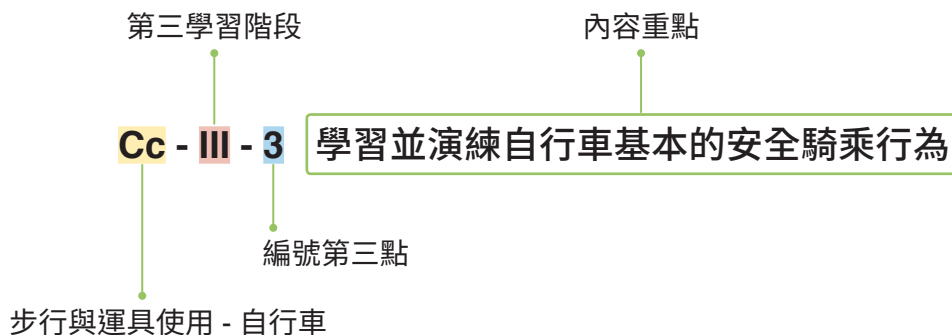

另外也進一步說明各內容重點的內涵（補充說明），以作為教師在發展交通安全校訂課程之依據。



## ● 第一學習階段（國小低年級）

交通安全教育課程架構		
	領域	健康與體育、生活課程
融入領域	學習內容	<ul style="list-style-type: none"> <li>● 健 Ba-I-1 遊戲場所與上下學情境的安全須知。</li> <li>● 生 A-I-2 事物變化現象的觀察。</li> <li>● 生 C-I-3 探究生活事物的方法與技能。</li> <li>● 生 E-I-1 生活習慣的養成。</li> <li>● 生 E-I-2 生活規範的實踐。</li> <li>● 生 E-I-3 自我行為的檢視與調整。</li> </ul>
校訂課程（8節）	內容重點	<ul style="list-style-type: none"> <li>● A-I-1 覺察自身生理限制對交通行為的影響。</li> <li>● A-I-2 辨識交通工具的危險區域。</li> <li>● A-I-3 辨識社區道路環境的常見危險。</li> <li>● B-I-1 遵守交通規則，學習禮讓他人、不爭先恐後。</li> <li>● B-I-2 知道行人、自行車騎士，汽機車與大眾運輸工具乘客的基本責任。</li> <li>● Ca-I-1 知道使用行人設施安全通行。</li> <li>● Ca-I-2 知道合宜的服裝、雨具與行人安全的關係。</li> <li>● Cb-I-1 知道私人交通工具的特性與安全搭乘方法。</li> <li>● D-I-1 知道遵守交通指揮人員的指揮。</li> <li>● D-I-2 認識常見的交通標誌、標線與號誌。</li> <li>● E-I-1 知道發生交通事故的求助方式。</li> </ul>

## 補充說明

1. 從身型、視野、動作能力、衝動性等因素，認識並覺察影響交通行為的個人生理特質。
2. 指認與辨識車輛周圍的危險區域（如：車輛前後方、車輛轉彎處）。
3. 認識道路環境的常見危險與注意事項 如：學校周圍路口、巷道、停車場出入口、公車站或無人行道之區域。
4. 知道遵守交通規則，並學習禮讓他人、守秩序、不爭先恐後，表現出對其他用路人的尊重。
5. 認識作為行人、自行車騎士、汽機車及大眾運輸工具乘客，應有遵守交通規則的責任（如：搭乘汽車不可任意打開車門等）。
6. 知道使用騎樓或人行道。
7. 知道遵循號誌，以及使用人行穿越設施（如：人行天橋、人行地下道等）、行人穿越道（如：枕木紋、斑馬紋、對角線等）通行，並宜與成人、兄姊或同學同行。
8. 能依據不同情境，挑選適當的服裝、配件和雨具，並了解 與安全的關聯性（如：夜間須穿著明亮衣物、雨衣須合身且扣緊、雨傘的使用時機等）。
9. 認識私人交通工具（如：小客車、機車、交通車等）的特性，並遵守乘車的安全行為（如：車輛行駛時避免干擾駕駛、上下車的安全行為、乘坐汽車後座並繫妥安全帶、乘坐機車跨座於後座並緊抱駕駛與戴妥安全帽等）。
10. 知道遵守交通指揮人員（如：警察、義交、導護老師、導護志工等）的指揮。
11. 認識日常生活中與步行相關之交通標誌、標線（如：行人穿越道線）與號誌（如：行車管制號誌、行人專用號誌等）。
12. 學習在遭遇交通事故時，如何尋求他人協助與撥打緊急電話。



## ● 第二學習階段（國小中年級）

交通安全教育課程架構		
融入領域	領域	健康與體育、生活課程
	學習內容	<p><b>健 Ba-II-1</b> 居家、交通及戶外環境的潛在危機與安全須知。</p> <p><b>健 Cd-II-1</b> 戶外休閒運動基本技能。</p> <p><b>健 Ca-II-1</b> 生活周遭潛藏危機的情境。</p> <p><b>綜 Ca-II-2</b> 生活周遭危機情境的辨識方法。</p> <p><b>綜 Ca-II-3</b> 生活周遭潛藏危機處理與演練。</p>
校訂課程（8節）	內容重點	<p><b>A-II-1</b> 說出自我身心狀況對交通行為的影響。</p> <p><b>A-II-2</b> 了解使用交通工具的潛在危險。</p> <p><b>A-II-3</b> 辨識各類道路環境的常見危險。</p> <p><b>A-II-4</b> 說出夜暗、雨天對交通的影響。</p> <p><b>B-II-1</b> 遵守交通規則，培養謹慎的用路行為與尊重他人的態度。</p> <p><b>B-II-2</b> 了解行人、自行車騎士，汽機車與大眾運輸工具乘客的責任。</p> <p><b>Ca-II-1</b> 學習並演練安全穿越路口的方法。</p> <p><b>Ca-II-2</b> 學習並演練安全行走於道路上的方法。</p> <p><b>Cb-II-1</b> 了解公共交通工具的特性與安全搭乘方法。</p> <p><b>Cc-II-1</b> 知道自行車的基本構造。</p> <p><b>Cc-II-2</b> 知道自行車安全裝備的意義與功能。</p> <p><b>Cc-II-3</b> 學習自行車的基本維護與騎乘技巧。</p> <p><b>D-II-1</b> 認識行人與自行車有關的交通標誌、標線與號誌。</p> <p><b>D-II-2</b> 認識通行空間的意義與重要性。</p> <p><b>E-II-1</b> 學習並演練交通事故的通報流程與方法。</p> <p><b>E-II-2</b> 學習並演練發生交通事故的避難與逃生方式。</p>
		補充說明

## 補充說明

6. 知道遵守交通規則的意義，並培養禮儀、謹慎的用路行為，進而學習從其他用路人的角度思考與調整自身的用路行為。
7. 了解自身的用路義務與責任，發揮同儕影響（如：騎乘自行車變換行向時須示警其他用路人、不任意停放自行車、搭乘汽車不可任意打開車門等）。
8. 知道遵循號誌，以及使用人行穿越設施（如：人行天橋、人行地下道等）、行人穿越道（如：枕木紋、斑馬紋、對角線等）通行，並觀察、預測與判斷穿越道路時的道路寬度、安全位置、時間、車輛動向，以及因應策略，展現安全穿越道路的行為。
9. 了解在不同狀況路段（如：無人行道、路邊停車、道路施工等）必須步行於車道旁時的潛在危險，並能加以因應，安全通行。
10. 認識公共交通工具（如：計程車、捷運、輕軌、市區公車、國道客運、高鐵、火車、交通船等），並遵守乘車的安全行為（如：乘坐計程車需繫妥安全帶、月臺候車的注意事項、上下車/船的安全行為、確認救生衣的位置等）。
11. 認識並指認自行車基本零件（如：輪胎、座墊、踏板、鈴號、煞車、車燈及反光裝置等）及其功能。
12. 學習挑選自行車安全帽與相關安全配備的方法，並依據不同交通情境，挑選合適的服裝與相關配備。
13. 學習自行車的基本維護技巧，並在安全的環境下，學習與練習基本的安全騎乘技巧。
14. 認識行人與自行車有關的交通標誌（如：常見的警告、禁制、指示與輔助標誌）、標線（如：雙黃線等）與號誌（如：行人專用號誌、行車管制號誌等）。
15. 認識車輛、行人、自行車騎士的通行空間。
16. 熟悉不同交通情境下（如：行人、大眾運輸、校車、汽機車與自行車等）事故發生時的基本通報流程與方法，並加以演練與操作。
17. 學習與演練搭乘各類交通工具（如：大眾運輸、小客車、校車、機車等）發生事故時的因應方式（如：避免二次事故傷害、緊急逃生、安全避難的方法等），並判斷與選擇正確與安全的避難路線，以及了解逃生工具的使用方式。

## ● 第三學習階段（國小高年級）

交通安全教育課程架構		
領域	健康與體育、生活課程	
融入領域	學習內容	<p><b>健 Ba-III-2</b> 校園及休閒活動事故傷害預防與安全須知。</p> <p><b>綜 Ca-III-1</b> 環境潛藏的危機。</p> <p><b>綜 Ca-III-2</b> 辨識環境潛藏危機的方法。</p> <p><b>綜 Ca-III-3</b> 化解危機的資源或策略。</p>
校訂課程（8節）	內容重點	<p><b>A-III-1</b> 了解自我身心狀況、生理限制、特定風險傾向與交通行為的關係。</p> <p><b>A-III-2</b> 了解交通工具與用路人行為可能導致的危險。</p> <p><b>A-III-3</b> 指出弱勢用路人的行為特性及其可能發生的危險。</p> <p><b>A-III-4</b> 了解道路環境、天氣與交通的關係。</p> <p><b>B-III-1</b> 培養理想的用路文化。</p> <p><b>B-III-2</b> 具備環境永續的意識。</p> <p><b>Ca-III-1</b> 學習並演練安全穿越特殊路口的方法。</p> <p><b>Ca-III-2</b> 學習並演練安全穿越路段的方法。</p> <p><b>Cc-III-1</b> 學習自行車的基本檢查與保養。</p> <p><b>Cc-III-2</b> 學習並演練自行車正確的操作方式。</p> <p><b>Cc-III-3</b> 學習並演練自行車基本的安全騎乘行為。</p> <p><b>Cc-III-4</b> 指出騎乘自行車常見的風險及其預防方法。</p> <p><b>Cc-III-5</b> 了解公共自行車系統的使用方式與注意事項。</p> <p><b>D-III-1</b> 認識行人與自行車有關的通行路權與道路交通規則。</p> <p><b>D-III-2</b> 了解兒童常見的交通事故及其發生原因。</p> <p><b>D-III-3</b> 規劃安全的上放學路線與方式。</p> <p><b>D-III-4</b> 採取行動解決日常生活中遇到的交通問題。</p> <p><b>E-III-1</b> 了解發生交通事故的處理方法與通報協助方式。</p> <p><b>E-III-2</b> 熟悉並演練交通工具的基本避難與逃生方式。</p> <p><b>E-III-3</b> 學習交通事故傷害的急救方式與設施。</p>
	補充說明	<p>1. 辨識與描述影響交通行為的個人特質（如：身型、視野、動作能力、情緒、注意力、疲勞程度等身心狀況），並了解同儕壓力與群體活動對於交通行為的影響。</p> <p>2. 辨識、判斷並預測行人、自行車騎士與乘客在道路環境可能發生的危險（如：行人在行人穿越號誌秒數不足時穿越道路的風險、行經障礙物或大型車輛對於視線的影響等）。</p>

## 補充說明

3. 認識幼童、孕婦、高齡、行動不便與視障等弱勢用路人的身心特性，及其在道路環境中無法及時因應而導致的危險。
4. 了解不同天氣因素（如：雨天、夜暗、眩光、多霧等情形）與交通環境變化、車輛移動特性之間的關係。
5. 了解禮讓、分享、尊重與謹慎等用路文化對交通安全的重要性。
6. 了解步行、自行車與大眾運輸工具如何提升生活品質，以及對於環境與健康的好處。
7. 觀察、預測與判斷穿越道路時的道路寬度、安全位置、時間、車輛動向，以及因應策略，展現安全穿越道路的行為。了解特殊狀況路口（如：無號誌路口、無行人穿越道路口、多岔路口等）的潛在危險，並能加以因應，安全穿越。
8. 辨別在路段可穿越的地點（如：未設有分隔島或護欄、未劃設雙黃線及100公尺內未劃設行人穿越道等）必須選擇無遮蔽物、光線充足、視線良好之處，並觀察來往車輛，以安全穿越路段。
9. 了解並指認自行車的零件（如：輪胎胎紋與胎壓、鍊條、座墊、踏板、鈴號、煞車、車燈、反光裝置、變速系統及車架等），並能操作基本的檢查與保養。
10. 在安全的情境下，演練並展現正確的自行車啟動、平衡、煞車與轉彎等騎乘技巧。
11. 了解自行車的交通法規與騎乘原則（如：遵守標誌、標線與號誌、可以騎乘的區域等），並在安全的情境下演練騎乘技巧（如：保持適當距離與間隔、組織團體車隊行進方式等），以及了解如何環視交通情境並使用信號手勢。
12. 了解常見的自行車交通事故型態及其發生原因（如：路邊車輛突然開啟車門、路口行車的優先順序、左右轉彎等），並能提出正確的預防方法。
13. 認識生活中公共自行車的使用方式與注意事項，並了解如何正確與安全的使用。
14. 認識行人與自行車有關的通行路權（如：空間、先後順序）與交通安全規則，包括行走與騎乘自行車的通行與禁制規定、自行車裝備的規定等。
15. 了解兒童常見的交通事故型態及其發生原因，藉此分析與評估日常生活中所處環境的風險因素，並探討與演練預防的方法。

補充說明

16. 規劃獨立上放學的路線，包括考量出發與花費時間、交通流量、道路特性、延遲因素與使用的交通工具等。
17. 發現與改善日常生活中遭遇的交通問題（如：家長接送區、校園周邊的交通環境等）。
18. 了解緊急交通事故的基本應對方法與注意事項（如：學習判斷是否有人傷亡、保留現場、尋求協助與報案的方法等）。
19. 熟悉與演練乘坐或駕駛不同類型交通工具時（大眾運輸、校車、汽機車與自行車）的避難與逃生之 SOP 流程與要領，並依據突發情境判斷與選擇正確安全的避難空間、路線、逃生出口位置、逃生出口開啟要領、逃生工具使用方式。
20. 學習不同交通工具（如：行人、自行車、機車、大眾運輸、校車等）事故發生時的基本急救方法與設施（如：外傷簡易急救等）。



／

／

／

02

---

## 貳、交通安全教學模組運用說明

- 一、教學模組的特點
  - 二、教學模組設計原則
  - 三、模組示例欄位說明
-

## 貳、交通安全教學模組運用說明

---

### 一、教學模組的特點

「教學模組」是一個主題式教學的教案，或稱為「大單元教學計畫」，為強調教師教學的主導性及學生學習的主體性，教學模組應具備以下幾個特點：

- (一) 以主題為主，具備統整教學的精神，儘量引用生活相關的題材。
- (二) 讓學生保有自主決定如何去進行研討的自由空間，教師可以視學生能力和需求，調整學習歷程。
- (三) 模組是一個有彈性，可重新組裝的形式，教師可運用這些「教學模組」加以裁剪、增刪、修改，使其成為適合自己教學的「教學模組」。

### 二、課程架構

安全教育分為交通、水域、防墜、防災及食藥五大安全主題，本冊編錄交通安全教學模組，係以「高級中等學校以下五學習階段交通安全教育內容」為基礎進行設計，為能達到落實安全教育之目標，採行以下幾點原則：

#### (一) 適性適齡的教學內容

依據國小學生交通型態特性，以行人、乘客、自行車三大類規劃教學模組，並從學生認知能力、生心理發展狀況，以三個學習階段分齡規劃模組內容。

#### (二) 情境引導學生思考策略

學生每天都會涉入交通行為，考量不同地區的交通環境差異極大，教學模組運用故事、影片、情境圖、照片等，激發學生思考、探究因應策略，將知識運用於不同情境中，展現學習成果。

### （三）議題融入

教學模組設計皆納入「十九項議題融入」，其中以「安全教育」為主要融入議題，部分涵蓋「戶外教育」，學校可視活動規劃融入。

### （四）適時的體驗活動

交通是日常生活的一環，學習活動適時設計體驗活動，讓學生從中學習，更易於理解與實踐。

### （五）教具及學習單設計提供

教學模組設計多樣化的教具及學習單等資源，均收錄於手冊附錄中，並放置於網路雲端空間，供教師下載使用，以便於運用教學。

### （六）交通安全知能及資源運用

為使本冊所編錄之教學課程模組，能於實施時更具完整性，本手冊亦可搭配《交通安全教育指引手冊》使用，指引手冊內容包含〈兒少交通事故分析〉、〈兒少身心發展與交通安全〉、〈交通安全知能與教學原則〉、〈家庭教育協力事項〉、〈補充資源〉等，提供教學者全面性的知能與資源。



### 三、模組示例欄位說明

主題類型		<input checked="" type="checkbox"/> 交通安全 <input type="checkbox"/> 水域安全 <input type="checkbox"/> 防墜安全 <input type="checkbox"/> 食藥安全	
單元名稱			
實施年級		節數	
總綱核心素養			
① 主題內容重點			
相關領域學習重點		【學習表現】	
		【學習內容】	
② 議題融入	議題		
	學習主題 / 實質內涵		
③ 學生起點行為			
④ 學習目標			
⑤ 教材來源			
⑥ 教學設備 / 資源			
學習活動設計			
⑦ 學習活動 (含時間)		⑧ 評量方式	⑨ 備註
⑩ 學習評量			

- 1 交通安全主題內容重點，完整版詳見「高級中等學校以下五學習階段交通安全教育內容」說明。唯受節數限制影響，模組示例內容重點優先選取學生最需具備或強化之內容，整體國小階段選取之內容重點以超過安全教育課程架構 2/3 為原則。
- 2 模組示例與 19 項議題中，適宜之議題融入。
- 3 模組示例教學前，學生已具備的知識與紀能。若教師評估班級學生的起點行為不足時，須先將其補足之後再進行教學。
- 4 學習目標是根據主題內容重點所撰寫，兩者能相互對應。
- 5 模組設計發想之參考資料。
- 6 模組中所使用之設備、教具、學習單及影片資源。
- 7 學習活動設計，含引起動機、發展活動及統整活動。
- 8 模組中之評量方式，統整於此欄位。
- 9 教師能依據評量方式，蒐集學生學習成效。
- 10 教學提醒、建議事項。

03

---

## 参、教學模組示例簡介

---

參、教學模組示例簡介

行人

交通安全起步走

1. 學校和社區的步行環境、常見的危險狀況與應注意事項。
2. 步行的常見危險行為（衝進道路中、任意穿越道路）。
3. 安全步行的好方法（使用行人設施，以及穿越道路「停、看、聽、想」原則）。

融入領域：  
健康與體育、  
生活課程

議題融入：  
安全教育

乘客

優質小乘客

1. 機車乘客的基本責任及安全行為。
2. 搭乘汽車的乘坐位置與安全帶的使用。
3. 正確開車門方式及被反鎖於車內的處理。

融入領域：  
健康與體育、  
生活課程

議題融入：  
安全教育

自行車騎士

無模組示例，低年級學生因生心理發展尚未成熟，有關自行車安全教育內容應於中年級起教學。

## 中 年 級

### 平安行，好心情

1. 道路可能發生的危險情境之列舉及發生事故的原因。
2. 內輪差知識及行人「停」的安全位置。
3. 穿越道路行人依循的順序及穿越道路所需的時間。
4. 車輛在路口的的行進方向。
5. 交通環境的聲音與因應做法。

融入領域：  
綜合活動

議題融入：  
安全教育

### 搭車小高手

1. 公車的特性與安全搭乘的方法。
2. 大客車的逃生工具與使用方式。
3. 大客車的避難與逃生方式。

融入領域：  
健康與體育

議題融入：  
安全教育

### 追風安全俠

1. 自行車騎士在交通中的角色定位、自己身心狀態的覺察。
2. 自行車車輛檢查、自行車騎士個人安全配備。
3. 自行車有關的交通標誌、標線、號誌、通行空間與交通法規。

融入領域：  
健康與體育、  
綜合活動

議題融入：  
安全教育、  
戶外教育

## 高 年 級

### 快樂平安行

1. 兒童交通事故概況與行為特性的關聯。
2. 行人通行空間不安全的原因及解決策略的發想。
3. 天氣對駕駛及行人通行安全的影響及解決策略的發想。
3. 穿越道路「停、看、聽、想」四原則在不同道路環境安全行走的運用。
4. 認識上下學路況及「停、看、聽、想」四原則的應用。

融入領域：  
健康與體育、  
綜合活動

議題融入：  
安全教育

無模組示例，建議教師可依學生通學型態與地區特性，彈性選用、複習並演練低、中年級相關內容。

### 自行車逍遙遊

1. 自行車的基本檢查與維修。
2. 自行車交通規則、常見危險及危險情境的解決方法。
3. 自行車戶外教育行程規劃及自行車騎乘體驗。

融入領域：  
健康與體育、  
綜合活動

議題融入：  
安全教育、  
戶外教育

04

---



## 肆、教學模組示例

一、第一學習階段

二、第二學習階段

三、第三學習階段

---

## 肆、教學模組示例

### ● 第一學習階段（國小低年級）

角色	模組名稱	課程名稱	學習單	教具	指引手冊
行人	交通安全起步走（5節）	安全上學我注意 -1			
		安全上學我注意 -2			
		行走安全我遵行			
		交通安全停看聽 -1			
		交通安全停看聽 -2			
乘客	優質小乘客（3節）	機車小乘客			
		汽車小乘客 -1			
		汽車小乘客 -2			

## 課 | 程 | 設 | 計 | 理 | 念

本模組課程主要以辨識社區道路環境中的常見危險狀況，以及知道如何利用行人設施安全通行為目標，學習內容包含三個面向：認識學校和社區附近的步行道路環境；察覺步行時的危險行為和成因；學習正確使用行人設施，以及安全步行的方法。

學習活動則包含危險預測、討論發表、體驗活動、影片觀賞、案例探討、歌曲律動、口訣誦讀等方式。透過多元的學習活動和實作體驗，在態度上能養成學生遵守交通規則，隨時注意四周環境、車輛動向的好習慣；在知識上能辨識道路環境、車輛四周圍的危險區域，以及察覺步行時常發生事故的危險行為；在技能上能學會如何利用人行道、交通號誌、標線、標誌等行人設施，以及正確過馬路五步驟的方法。期盼透過「交通安全起步走」課程，能增進低年級學生對危險環境和行為的辨識能力，促進學生了解於步行時，自身應採取的安全行為，並養成學生安全行走的好習慣，進而持之以恆的實踐於日常生活之中。

在城鄉或是地域性的差異下，道路狀況及交通號誌類型與出現頻率等皆不同，也會產生不同的交通安全行為，教師運用此課程時可以依照學校型態及學生實際生活情境需求，增減對於社區道路安全教學的類別或份量上的調整。

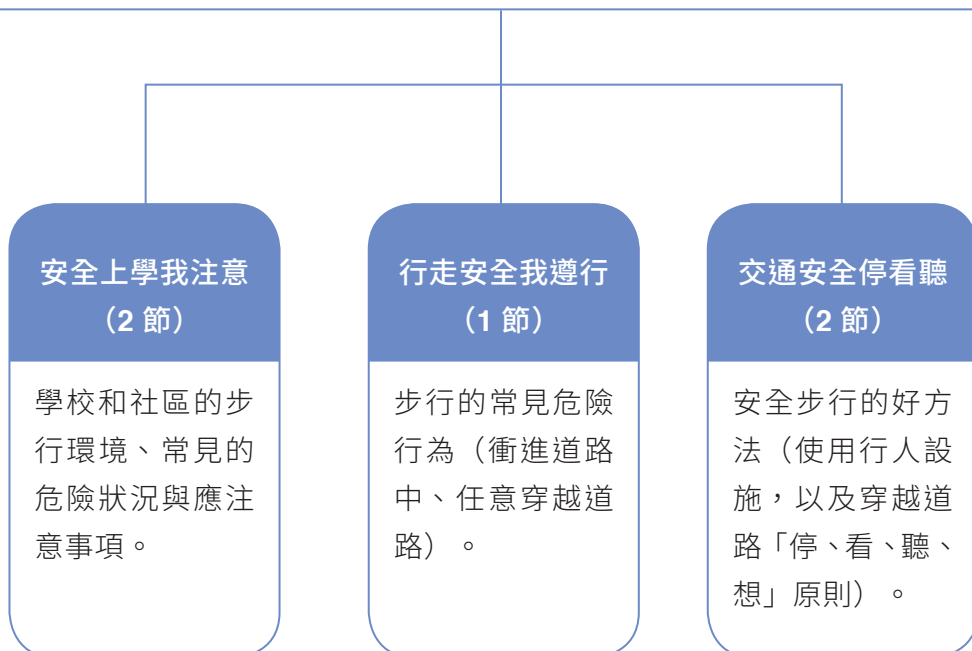

## 安全教育課程教學模組示例

<b>主題類型</b>	<input checked="" type="checkbox"/> 交通安全 <input type="checkbox"/> 水域安全 <input type="checkbox"/> 防墜安全 <input type="checkbox"/> 食藥安全		
<b>單元名稱</b>	交通安全起步走		
<b>實施年級</b>	1、2 年級	<b>節數</b>	5
<b>總綱核心素養</b>	<p><b>E-A2</b> 具備探索問題的思考能力，並透過體驗與實踐處理日常生活問題。</p> <p><b>E-C1</b> 具備個人生活道德的知識與是非判斷的能力，理解並遵守社會道德規範，培養公民意識，關懷生態環境。</p>		
<b>主題內容重點</b>	<p><b>A-I-3</b> 辨識社區道路環境的常見危險。</p> <p><b>Ca-I-1</b> 知道利用行人設施安全通行。</p> <p><b>D-I-2</b> 認識常見的交通標誌、標線與號誌。</p>		
<b>相關領域學習重點</b>	<p><b>【學習表現】</b></p> <p><b>生 2-I-1</b> 以感官和知覺探索生活中的人、事、物，覺察事物及環境的特性。</p> <p><b>生 2-I-3</b> 探索生活中的人、事、物，並體會彼此之間會相互影響。</p> <p><b>生 2-I-4</b> 在發現及解決問題的歷程中，學習探索與探究人、事、物的方法。</p> <p><b>生 6-I-1</b> 覺察自己可能對生活中的人、事、物產生影響，學習調整情緒與行為。</p> <p><b>生 6-I-3</b> 覺察生活中的規範與禮儀，探究其意義，並願意遵守。</p> <p><b>健 2b-I-1</b> 接受健康的生活規範。</p> <p><b>【學習內容】</b></p> <p><b>生 A-I-2</b> 事物變化現象的觀察。</p> <p><b>生 C-I-3</b> 探究生活事物的方法與技能。</p> <p><b>生 E-I-1</b> 生活習慣的養成。</p> <p><b>生 E-I-2</b> 生活規範的實踐。</p> <p><b>生 E-I-3</b> 自我行為的檢視與調整。</p> <p><b>健 Ba-I-1</b> 遊戲場所與上下學情境的安全須知。</p>		

議題 融入	議題	安全教育
	學習主題 / 實質內涵	<p><b>安全教育概論</b></p> <p>安 E1 了解安全教育。 安 E2 了解危機與安全。</p> <p><b>日常生活安全</b></p> <p>安 E4 探討日常生活應該注意的安全。 安 E5 了解日常生活危害安全的事件。</p>
學生起點行為		<ol style="list-style-type: none"> <li>六歲左右的孩子開始在動作肢體發展上逐漸成熟，行走於道路的機會增加，在大人的陪伴下，開始探索社區周邊環境。</li> <li>六歲左右的孩子除了行走在道路外，隨著肢體協調掌握度日漸成熟，也會開始騎乘玩具（例如：滑步車、三輪車）及腳踏自行車的活動。</li> <li>在孩子外出機會增加的狀況下，有乘坐汽機車、大眾交通運輸工具的經驗。</li> </ol>
學習目標		<ol style="list-style-type: none"> <li>以感官和知覺辨識社區、學校道路周邊環境，以及車輛周遭的危險區域。</li> <li>探索並察覺自身生理限制對交通行為的影響，以及步行時容易發生事故與危險的行為。</li> <li>在發現及解決問題的歷程中，知道遵循號誌、標誌、標線，以及運用行人設施安全通行的方法。</li> <li>能覺察周遭環境及自身危險行為會對生活中的人、事、物產生嚴重的影響，並以行動實踐課堂中所學的正确安全行為。</li> </ol>
教材來源		<ol style="list-style-type: none"> <li>財團法人靖娟兒童安全文教基金會（民 109）。109 年研訂各學習階段交通安全基本能力計畫。交通部委託之專題研究成果報告。臺北市：交通部。</li> <li>交通部（民 107）。兒童安全通過路口教學指引手冊。取自 <a href="https://168.motc.gov.tw/theme/child/post/1906121100732">https://168.motc.gov.tw/theme/child/post/1906121100732</a></li> </ol>
教材來源		<ol style="list-style-type: none"> <li>臺北市府教育局（民 100）。臺北市府交通安全教學電子書。取自 <a href="https://www-ws.gov.taipei/Download.ashx?u=LzAwMS9VcGxvYWQvNjExL3JlbGZpbGUvMjgwNzlvMzk5MTk0Ny81MzQxNjU1MjA3MS5wZGY%3D&amp;n=NTM0MTY1NTIwNzEucGRm">https://www-ws.gov.taipei/Download.ashx?u=LzAwMS9VcGxvYWQvNjExL3JlbGZpbGUvMjgwNzlvMzk5MTk0Ny81MzQxNjU1MjA3MS5wZGY%3D&amp;n=NTM0MTY1NTIwNzEucGRm</a></li> </ol>

## 教材來源

- 168 交通安全入口網。取用日期：110 年 5 月 27 日。取自 <https://168.motc.gov.tw/>
- 臺北市政府交通局網頁影音專區。取用日期：110 年 5 月 27 日。取自 [https://www.dot.gov.taipei/News\\_Content.aspx?n=49485DD B31F5CB17&s=988930FEAB727881](https://www.dot.gov.taipei/News_Content.aspx?n=49485DD B31F5CB17&s=988930FEAB727881)
- 兒童安全通過路口數位課程。取用日期：110 年 5 月 27 日。取自 <https://youtube.com/playlist?list=PLTIqZR9MAbCD8QWGO5 YCW3BciAwYeVdY1>
- POLI 安全小將系列 YouTube 影片。取用日期：110 年 5 月 27 日。取自 <https://youtu.be/xlJ7aNd9D9M>
- 小康軒幼教 YouTube 頻道。取用日期：110 年 5 月 27 日。取自 <https://www.youtube.com/watch?v=10tFMldEEFw>

## 教學設備 / 資源

- 設備：電腦、網路與投影機。
- 教具：
  - 【附件 I-1 走路上學去】故事圖。
  - 【附件 I-2 交通環境】照片。
  - 【附件 I-3 尋找安全區域】情境圖。
  - 【附件 I-4 安全的地方不安全】故事圖。
  - 【附件 I-5 人行道和騎樓被佔用】照片。
  - 【附件 I-6 不可以，有危險】故事圖。
  - 【附件 I-8 生活中的紅黃綠】故事圖。
  - 【附件 I-9 交通號誌、標線及標誌】圖片。
  - 【附件 I-11 過馬路危險多】故事圖。
  - 【附件 I-12 穿越道路停看聽想動作】圖片。
- 學習單：
  - 【附件 I-7 行走安全守則】學習單。
  - 【附件 I-10 交通安全停看聽】學習單。
- 影片：
  - 三立新聞網 SETN.com（民 109）。臨停突倒車！貨車「後輪重壓」輾過女童 同學目睹嚇傻。取自 <https://youtu.be/SSAHnEI0Lwc>

- (2) Robocar POLI TVPOLI (民 103) 。POLI 安全小將 | #05. 小心死角。取自  
<https://youtu.be/VldkPTPh5z8?list=PLfbFdPrWSIglY2zoYbNXd5hQC660AQgp3>
- (3) 交通部、靖娟基金會 (民 108) 。2-2 我看得見您，您看得見我 讓兒童被清楚看見。取自  
<https://youtu.be/oLE2zoco6fA>
- (4) Robocar POLI TVPOLI (民 103) 。POLI 安全小將 | #17. 走路時不要分心。取自  
<https://youtu.be/zH45b535nxE>
- (5) Robocar POLI TVPOLI (民 103) 。POLI 安全小將 | #20. 別在車子之間嬉鬧。取自  
<https://youtu.be/7esy9DhPcLQ?list=PLfb-FdPrWSIglY2zoYbNXd5hQC660AQgp3>
- (6) Robocar POLI TVPOLI (民 103) 。POLI 安全小將 | #08. 如何安全的玩球。取自  
[https://youtu.be/JsmN9\\_SEjbA?list=PLfb-FdPrWSIglY2zoYbNXd5hQC660AQgp3](https://youtu.be/JsmN9_SEjbA?list=PLfb-FdPrWSIglY2zoYbNXd5hQC660AQgp3)
- (7) 東森新聞 (民 103) 。下課興奮跑向媽媽 女童過馬路遭撞飛  
<https://youtu.be/jJE0t71iZ7U>
- (8) TVBS NEWS (民 109) 。10 歲童突 " 起跑 " 穿越馬路！騎士撞上慘摔。取自  
<https://youtu.be/VFkAbCwpKvs>
- (9) 康軒文教集團。小班主題故事：阿丹王子救公主。取自  
<https://www.youtube.com/watch?v=-NLKImBPo3Y>
- (10) 臺北市政府交通局 (民 107) 。Fight!Fight! 小綠人。取自  
[https://www.dot.gov.taipei/News\\_Content.aspx?n=49485DDB31F5CB17&s=988930FEAB727881](https://www.dot.gov.taipei/News_Content.aspx?n=49485DDB31F5CB17&s=988930FEAB727881)
- (11) 交通部、靖娟基金會 (民 108) 。3-2 認識交通設施。取自  
<https://youtu.be/2Jf2QVgME-k>
- (12) Robocar POLI TVPOLI (民 103) 。POLI 安全小將 | #01. 馬路如虎口。取自  
<https://youtu.be/xIJ7aNd9D9M>
- (13) 圓仔與小鳳梨兒童 (民 109) 。《紅綠燈 Traffic Light》官方版動畫 MV。取自  
<https://youtu.be/nqhF0sjWb8I>



## 學習活動設計

學習活動 (含時間)	評量方式	備註
<p><b>【第一節 安全上學我注意 -1】</b></p> <p><b>引起動機</b></p> <p><b>活動一 走路上學去 (10 分鐘)</b></p> <p>(一) 教師講述：<u>小蘋果</u>是一位小學二年級的女生，每天媽媽都會帶她走路上學，我們一起來看看，她上學經過哪些地方。</p> <p>(二) 教師展示「走路上學去」故事圖（附件 -I-1），並講述情境。</p>		
序號	情境圖	情境描述
1		<u>小蘋果</u> 家外面，是一條「小巷子」，出門後，媽媽會牽著她靠路邊行走。
2		走到巷口左轉，是一排商店， <u>小蘋果</u> 和媽媽會走商店外面的「騎樓」通過。
3		接著，來到一個「有紅綠燈的路口」，她們要過馬路到對面，媽媽會牽著 <u>小蘋果</u> ，按照導護爸爸、媽媽的指揮，等綠燈亮了，才走「斑馬線」到對面。
4		穿過馬路，沿著學校的圍牆，有一整排的「人行道」 <u>小蘋果</u> 和媽媽常在這裡遇到同學，大家會互相打招呼。
5		不久，她們走到了校門口， <u>小蘋果</u> 跟媽媽說再見後，就開心的走進學校。

學習活動（含時間）	評量方式	備註												
<p>(三) 教師進行提問討論。</p> <ol style="list-style-type: none"> <li>1. 教師提問：媽媽帶<u>小蘋果</u>走路上學，她們經過哪些地方？</li> <li>2. 學生自由回答：小巷子、騎樓、路口、斑馬線、人行道……。</li> <li>3. 教師提問：小朋友，你上學時，經過的地方和<u>小蘋果</u>一樣嗎？你會經過哪些地方呢？ (低年級學童通常會以店家來回答，如：經過超商、餐廳、飲料店等，要以學童的答案引導到主題)</li> <li>4. 學生自由回答。</li> <li>5. 教師將學生的回答內容，逐一寫在黑板上。</li> </ol>														
<p><b>發展活動</b></p> <p><b>活動二 安全和危險的地方（20分鐘）</b></p> <p>(一) 教師展示社區、學校附近步行區域的照片（附件1-2），並介紹各區域的名稱。如：人行道、騎樓、天橋、地下道、十字路口、路口、無人行道之小巷弄、停車場出入口、公車站、路口轉彎處、斜坡轉彎道路等。</p> <p>(下列圖片是提供教師「選用」，可依各校實際情形選擇適用的區域來展示，並對照學生前面「活動一」所回答的內容，優先選擇介紹。建議教師可自行拍攝學校和社區實際的環境照片進行教學。)</p>		<p>教師可依各校實際情形，自行拍照呈現，或選擇適合討論的區域。</p>												
<table border="1"> <tbody> <tr> <td data-bbox="212 1480 475 1688"></td> <td data-bbox="475 1480 738 1688"></td> <td data-bbox="738 1480 1002 1688"></td> </tr> <tr> <td data-bbox="212 1688 475 1742">人行道</td> <td data-bbox="475 1688 738 1742">標線型人行道</td> <td data-bbox="738 1688 1002 1742">騎樓</td> </tr> <tr> <td data-bbox="212 1742 475 1951"></td> <td data-bbox="475 1742 738 1951"></td> <td data-bbox="738 1742 1002 1951"></td> </tr> <tr> <td data-bbox="212 1951 475 2004">天橋</td> <td data-bbox="475 1951 738 2004">地下道</td> <td data-bbox="738 1951 1002 2004">十字路口</td> </tr> </tbody> </table>				人行道	標線型人行道	騎樓				天橋	地下道	十字路口		
														
人行道	標線型人行道	騎樓												
														
天橋	地下道	十字路口												

學習活動 (含時間)			評量方式	備註	
					
路口	小巷弄	停車場出入口			
					
公車站	路口轉彎處	斜坡轉彎道路			
					
鄉間道路	橋樑	山區道路			
<p>(二) 進行「安全！不安全！」活動。</p> <ol style="list-style-type: none"> <li>教師說明活動規則：教師展示「交通環境」照片 (附件 1-2)，或「活動一」中學生發表之地點，如果學生覺得是「安全」的區域，雙手高舉比出大圈圈；如果學生覺得是「不安全」的區域，雙手在胸前畫叉叉。</li> <li>教師逐一展示照片，並統計各區域「安全」與「不安全」的得票數。</li> <li>教師利用統計結果，引導學生將社區、學校附近步行區域分為「安全」與「不安全」兩類。</li> <li>教師依據統計結果提問：為什麼你們覺得這些地方是「安全」的呢？為什麼你們覺得那些地方是「不安全」的呢？</li> <li>學生自由回答。</li> <li>教師運用分類及學生回答的結果，引導學生思考，哪些因素會影響步行區域的安全，如：是否為行人專用？車流量多少？是否有號誌及標誌設施？是否有人員指揮交通？</li> </ol>					<p>實作評量： 能參與活動並分辨安全與危險的道路環境。</p> <p>口語評量： 能說出在各區域行走的經驗，以及影響道路是否安全的因素。</p>

學習活動（含時間）	評量方式	備註
<p><b>統整活動</b></p> <p><b>活動三 交安小偵探 - 尋找安全區域（10 分鐘）</b></p> <p>（一）教師展示「尋找安全區域」情境圖（附件 I-3）並提問：接下來，老師會給小朋友看一些圖片，是<u>小蘋果</u>和她的同學<u>阿吉</u>走在路上的情形，大家看一看，誰走在比較安全的地方呢？</p> <p>學生選擇答案並說明理由。</p> <ol style="list-style-type: none"> <li>1. 情境一：人行道 vs. 車道</li> <li>2. 情境二：枕木紋行人穿越道線 vs. 無標線路段</li> <li>3. 情境三：騎樓 vs. 車道</li> <li>4. 情境四：天橋 vs. 無標線路口</li> <li>5. 情境五：有導護 vs. 無導護</li> <li>6. 情境六：鄉間道路走路中間 vs. 鄉間道路靠邊行走</li> </ol> <p>（二）教師總結：小朋友行走時，要選擇較安全的區域，避免危險的路段，應注意以下幾個重點。</p> <ol style="list-style-type: none"> <li>1. 道路是大家共同使用的地方，不是個人專用的空間，所以存在一定的危險，如果又有人不遵守大家共同的用路規矩，不用安全的方式通行或走路，危險隨時就可能出現。</li> <li>2. 走路時，應該走在騎樓和人行道區域才安全。</li> <li>3. 過馬路時，應該走斑馬線（行人穿越道線）通過。</li> <li>4. 在學校附近有導護爸爸、媽媽及學校老師時，要遵守指揮行走。</li> </ol>		



學習活動 (含時間)	評量方式	備註
<p><b>【第二節 安全上學我注意 -2】</b></p> <p><b>引起動機</b></p> <p><b>活動一 走路上學去 (10 分鐘)</b></p> <p>(一) 教師展示「安全的地方不安全」故事圖 (附件 I-4) ， 講述：星期六早上，<u>小蘋果</u>的學校舉辦校慶活動，一早，<u>小蘋果</u>被爸爸牽著，<u>小蘋果</u>的弟弟<u>柚子</u>坐在娃娃車裡，由媽媽推著，一家人走向學校參加校慶活動，但他們走到一半，發現前方的人行道停放了很多的機車，所有的人都擠在又小又窄的通道行走，而娃娃車根本過不去，還有人因此繞到馬路上行走。小朋友，你是不是也有類似<u>小蘋果</u>一家人的經驗呢？我們都認為走在人行道或騎樓是比較安全的區域，但有時候也會出現一些狀況，讓安全的地方變得不安全。</p> <p>(二) 教師展示「人行道和騎樓被占用」照片 (附件 I-5) 。</p>  <p>(三) 問題討論</p> <ol style="list-style-type: none"> <li>1. 教師提問：故事中或照片中的人行道和騎樓有什麼狀況？行人走在這樣的人行道和騎樓安全嗎？可能會發生什麼問題？</li> <li>2. 學生討論及回答。</li> </ol> <p>(四) 教師講述：如果身邊的大人佔用行人走路的空間，可以提醒他們這個行為會造成行人的不方便和危險，要保護行人的安全。如果小朋友走路時，沒有人行道、騎樓可以走或被佔用，必須走在道路旁時，應該「靠邊行走」且隨時「觀察來車」，並注意佔用或停放在道路上的汽機車是否會移動。</p>		<p>教師可依各校實際情形，自行拍照呈現，或選擇適合討論的區域。</p>

學習活動（含時間）	評量方式	備註
<p><b>發展活動</b></p> <p><b>活動二 車子前後，要小心（22 分鐘）</b></p> <p>（一）教師講述：<u>小蘋果</u>一家人吃完晚餐後，在客廳一起看電視新聞，他們看到一則貨車倒車撞倒小朋友的報導，這個交通意外讓<u>小蘋果</u>覺得很可怕，爸爸媽媽溫柔的拍拍她，但很嚴肅的告訴<u>小蘋果</u>，車子的周圍是很危險的區域，走路時，一定要注意停在路旁的車子，保持安全的距離。接下來，老師要播放這個新聞報導，看完後，我們再一起來討論。</p> <p>（二）教師播放影片。  <b>臨停突倒車！貨車「後輪重壓」輾過女童 同學目睹嚇傻</b></p>  <p>影片來源：三立新聞網 SETN  <a href="https://youtu.be/SSAHnEI0Lwc">https://youtu.be/SSAHnEI0Lwc</a>            影片時間：00:00-01:00</p> <p>（三）問題討論            教師提問：影片中，發生了什麼意外？小女孩為什麼被貨車撞呢？司機坐在駕駛座上看得見小女孩嗎？            學生討論及回答。</p> <p>（四）進行「司機看得見嗎？」體驗活動。</p> <ol style="list-style-type: none"> <li>請 4-5 位學生上臺，搭成一行火車（車頭學生雙手插腰，中間學生手搭前面同學肩上，車尾學生向後轉。</li> </ol>	<p>口語評量： 能參與討論並說出交通事故發生的原因。</p>	<p>報導影片是實際發生車禍的影像，教師應評估學生的接受程度。</p>

學習活動（含時間）	評量方式	備註
<p>2. 教師交給車尾學生一樣物品（教室內容易取得的物品皆可），要避免車頭學生事先看到。</p> <p>3. 由車頭學生擔任司機，可轉頭向左後方、右後方查看。</p> <p>4. 請車頭學生說一說，車尾學生手裡拿的物品是什麼。</p> <p>5. 各組學生輪流上臺體驗。</p> <p>6. 教師請學生發表活動心得。</p> <div data-bbox="437 792 826 999" data-label="Image"> </div>	<p>實作評量：能參與活動並了解車輛周圍是危險區域的原因。</p>	<p>教師可準備兩面鏡子，請兩名同學拿著，站在車頭同學兩側，模擬車輛的後照鏡。</p>
<p>(四) 教師播放影片。</p> <p><b>POLI 安全小將 I #05. 小心死角</b></p> <div data-bbox="293 1126 992 1509" data-label="Image"> </div> <p>影片來源：Robocar POLI TV  <a href="https://youtu.be/VIdkPTPh5z8?list=PLfb-FdPrWSIlgY2zoYbNXd5hQC660AQgp3">https://youtu.be/VIdkPTPh5z8?list=PLfb-FdPrWSIlgY2zoYbNXd5hQC660AQgp3</a>  影片時間：02:50-05:17</p> <p>(五) 教師歸納重點：因為小朋友個子小，不容易被司機看見，所以走路時，小朋友遇到停放路邊的車子，要注意車輛有沒有發動，也不要蹲在車子的「前面、後面或下方」，因為這些地方是司機看不見的「死角」。</p>		

學習活動（含時間）	評量方式	備註
<p><b>統整活動</b></p> <p><b>活動三 我看得見您，您看得見我（10分鐘）</b></p> <p>（一）教師講述：有許多交通意外發生，是因為小朋友和司機雙方，沒有完全看清楚對方，所以，要避免車禍發生，就要想辦法讓你被司機清楚的看見，還有，你能清楚看見車子，也就是「被看見」以及「看見」兩個重點。</p> <p>（二）進行「讓自己被看見」危險預測活動。</p> <ol style="list-style-type: none"> <li>1. 教師講述：現在，我們來玩一個「讓自己被看見」的交通安全小遊戲，小朋友要注意看影片，想一想，畫面中有什麼危險呢？</li> <li>2. 教師播放影片，並在危險情境出現時暫停播放，讓學生思考接下來會發生什麼事，進行危險預測。</li> </ol> <p><b>我看得見您，您看得見我 讓兒童被清楚看見</b></p>  <p>影片來源：靖娟基金會  <a href="https://youtu.be/oLE2zoco6fA">https://youtu.be/oLE2zoco6fA</a>            影片時間：01:53-11:23</p> <ol style="list-style-type: none"> <li>3. 教師總結：小朋友要記住影片中，介紹的六種「如何被清楚看見」的方法，而且要在生活中真正的做到唷！</li> </ol>		<p>影片有多種情境，教師可依各校實際情形選用。</p>



學習活動（含時間）	評量方式	備註
<p><b>【第三節 行走安全我遵行】</b></p> <p><b>引起動機</b></p> <p><b>活動一 不可以，有危險！（12 分鐘）</b></p> <p>（一）教師展示「不可以，有危險」故事圖（附件 I-6），講述：  <u>小蘋果</u>放學，跟著媽媽走在回家的路上，在等紅綠燈時，看見同學<u>阿吉</u>追著他的哥哥，要搶哥哥手上的球，一不小心，球掉在地上並滾到馬路上，<u>阿吉</u>的哥哥就衝去撿球，這時，正好有車子開過來，還好，<u>小蘋果</u>媽媽一把抓住<u>阿吉</u>哥哥的手臂，阻止他衝出去，不然，他可能就會被車子撞到。小朋友，你曾經看過或發生過像<u>阿吉</u>哥哥這樣的危險嗎？小朋友要注意，在馬路上奔跑，或是突然衝到路上，都是非常危險的行為。老師現在播放兩個影片，我們一起來看一看、想一想，畫面中有什麼危險呢？</p> <p>（二）教師播放影片，並在危險情境出現時暫停播放，讓學生思考接下來會發生什麼事，進行危險預測。</p> <p>1. <b>危險行為一：走路不專心</b></p> <p><b>POLI 安全小將 I #17. 走路時不要分心</b></p>  <p>影片來源：Robocar POLI TV  <a href="https://youtu.be/zH45b535nxE">https://youtu.be/zH45b535nxE</a>  影片時間：02:30-03:39（危險預測）、03:39-04:46（解說）</p>		

學習活動（含時間）	評量方式	備註
<p>1. 危險行為二：在車子間玩耍、衝出</p> <p><b>POLI 安全小將 I #20. 別在車子之間嬉鬧</b></p>  <p>影片來源：Robocar POLI TV  <a href="https://youtu.be/7esy9DhPcLQ?list=PLfb-FdPrWSlgY2zoYbNXd5hQC660AQgp3">https://youtu.be/7esy9DhPcLQ?list=PLfb-FdPrWSlgY2zoYbNXd5hQC660AQgp3</a>            影片時間：02:48-03:25（危險預測）、03:26-04:45（解說）</p> <p>(三) 教師進行提問，引導學生察覺學童常見危險行為的類型，並思考造成危險行為的原因。</p> <ol style="list-style-type: none"> <li>1. 教師提問：影片中，小朋友差點發生車禍，他們有哪些危險的行為？</li> <li>2. 學生自由回答：一邊走路一邊玩電動、和朋友在車子間玩耍追逐、突然從車子間衝出馬路……。</li> <li>3. 教師提問：影片中的小朋友走在路上，是專心在走路，還是專心在玩？他們有沒有注意四周的環境，有沒有看到車子要開過來呢？</li> <li>4. 學生自由回答：他們只專注在自己有興趣的事情，卻沒注意周圍的環境。</li> <li>5. 教師提問：小朋友在什麼情況下，過馬路會用衝的呢？</li> <li>6. 學生自由回答：對面有親友呼喊、雨天避雨、撿拾滾進馬路的物品等。</li> <li>7. 教師提問：我們應該如何避免這些危險呢？</li> <li>8. 學生自由回答：專心走路、不要突然衝出馬路、隨時注意四周的環境。</li> </ol>		

學習活動 (含時間)	評量方式	備註
<p>(四) 教師歸納重點：</p> <ol style="list-style-type: none"> <li><b>安全守則一</b>：在路上行走時，要專心走路。 小朋友不要邊走路邊滑手機、打電動、和人聊天、看書，或想事情，應該要注意四周的環境，和觀察有沒有車子開過來。</li> <li><b>安全守則二</b>：不要在車子間玩耍、衝出巷弄。 當小朋友在玩遊戲、追逐或玩球時，通常你只會注意朋友跑到哪裡，或球滾動到哪裡，而沒注意四周的環境，尤其，如果你是突然從車子間衝到馬路上，司機很可能來不及反應而撞到你。就像之前我們提過的重點，要避免車禍發生，就要想辦法讓你被司機清楚的看見，還有，你能清楚看見車子。</li> </ol> <p><b>發展活動</b></p> <p><b>活動二 過馬路，不「衝」動 (20 分鐘)</b></p> <p>(一) 教師講述：小朋友走路最常發生危險的情況就是在「過馬路」時，但有時候，過馬路發生意外的原因，是小朋友自己沒有遵守交通規則，或者沒注意四周環境中有一些不安全的情形。</p> <p>(二) 探討「學童過馬路遭車輛撞飛」案例。</p> <ol style="list-style-type: none"> <li>教師播放影片報導一 <b>下課興奮跑向媽媽，女童過馬路遭撞飛</b></li> </ol>  <p>影片來源：東森新聞  <a href="https://youtu.be/jJE0t71iZ7U">https://youtu.be/jJE0t71iZ7U</a>  影片時間：02:04</p>		<p>報導影片是實際發生車禍的影像，教師應評估學生的接受程度。</p>

學習活動（含時間）	評量方式	備註
<p>2. 教師提問：影片中，小朋友為什麼會被車子撞呢？ 如果小朋友怎麼做，就不會被車子撞到了？如果小朋友身邊的大人怎麼做，就不會發生車禍了？</p> <p>3. 學生討論和發表。</p> <p>4. 教師播放影片 <u>報導二</u></p> <p><b>10 歲童突 " 起跑 " 穿越馬路！騎士撞上慘摔</b></p>  <p>影片來源：TVBS NEWS <a href="https://youtu.be/VFkAbCwpKvs">https://youtu.be/VFkAbCwpKvs</a> 影片時間：01:40</p> <p>5. 教師提問：影片中，小朋友為什麼會被機車撞呢？ 小朋友有看到機車要騎過來嗎？機車騎士看得到小朋友正在過馬路嗎？如果小朋友怎麼做，就不會被機車撞到了？</p> <p>6. 學生討論及回答。</p> <p>(三) 教師歸納重點：</p> <p>1. <b>安全守則三：過馬路時快步走，不要用衝的！</b> 小朋友雖然要快步走，但也要給自己足夠的時間穿越馬路，不要因為時間不夠而用衝的；也不要從路邊突然衝入馬路，應該走斑馬線；當馬路對面有家人或朋友叫你時，請小朋友不要立刻衝過去，快步走過去就可以。</p>	<p>口語評量： 能參與討論並說出交通事故發生的原因，以及穿越道路的注意事項。</p> <p>口語評量： 能參與討論並說出交通事故發生的原因，以及穿越道路的注意事項。</p>	<p>報導影片是實際發生車禍的影像，教師應評估學生的接受程度</p>

學習活動 (含時間)	評量方式	備註
<p>2. <b>安全守則四</b>：我看得見您，您看得見我，交通最安全。過馬路時，小朋友要養成左右察看的習慣，注意和觀察有沒有車子開過來，並留意來車的視線是否被擋住；也不要從擁擠車陣間、中央分隔島等地方過馬路。也就是，小朋友要「清楚看見」車子，司機也要看得到小朋友，人車才會都平安。</p> <p><b>統整活動</b></p> <p><b>活動三 我們的行走安全守則 (8 分鐘)</b></p> <p>(一) 教師講述：走路時的危險行為，常常會讓小朋友發生意外，造成受傷甚至死亡，為了避免意外發生，我們一起來討論和約定，全班要共同遵守的「行走安全守則」。</p> <p>(二) 教師舉例引導學生思考，例如：我們可以約定「不要在馬路上玩球和奔跑」。</p> <p>(三) 教師指導學生完成「行走安全守則」學習單 (附件 I-7)</p>		<p>學習單：第 3 題是讓學生進行 7 天的自我檢核，建議於課程實施一週後，再請學生繳交。</p>
<p><b>【第四節 交通安全停看聽 -1】</b></p> <p><b>引起動機</b></p> <p><b>活動一 生活中的紅黃綠 (8 分鐘)</b></p> <p>(一)  教師展示「生活中的紅黃綠」故事圖 (附件 I-8)，講述：晚上，<u>小蘋果</u>跟家人走去公園散步，半路上，她看到馬路被很多三角錐圍起來，還有很多紅色和黃色的燈在閃，她好奇的問：「爸爸，那裡為什麼被圍起來了？為什麼有紅色和黃色的燈？」爸爸說：「因為那邊正在施工，而且現在是晚上，所以要用警示燈提醒行人和駕駛，不要靠近。」<u>小蘋果</u>又問：「爸爸，為什麼三角錐和警示燈是紅色和黃色的呢？」小朋友，你是不是也跟<u>小蘋果</u>一樣，想過同樣的問題呢？是不是也很好奇，為什麼紅綠燈是「紅黃綠」三種顏色呢？接下來，就讓我們來討論生活中的紅黃綠吧！</p>		

學習活動（含時間）	評量方式	備註
<p>(二) 進行「尋找紅黃綠家族」活動。</p> <ol style="list-style-type: none"> <li>1. 教師提問：小朋友的日常生活中，在哪裡會發現紅色、黃色和綠色呢？</li> <li>2. 學生自由回答：               <ol style="list-style-type: none"> <li>(1) 紅色：三角錐、鞭炮、警示燈、消防車、火焰、血、麻辣鍋、熱狗、番茄醬。</li> <li>(2) 黃色：蜜蜂、輻射告示牌、工地帽、防滑告示牌、警戒線、黃色雨衣、炒飯、蘇打餅乾、波羅麵包。</li> <li>(3) 綠色：草地、幸運草、青山、樹木、綠茶、花椰菜、青菜、芭樂、小黃瓜。</li> </ol> </li> <li>3. 教師將學生的答案依照紅色、黃色和綠色分類，記錄在黑板上。</li> <li>4. 教師提問：紅色、黃色和綠色的物品或食物給你什麼感覺？</li> <li>5. 學生自由回答：               <ol style="list-style-type: none"> <li>(1) 紅色：危險、禁止、不健康。</li> <li>(2) 黃色：注意、小心、警告。</li> <li>(3) 綠色：安全舒適、健康、有益處。</li> </ol> </li> </ol> <p>(三) 教師歸納重點：在生活中，小朋友可以多觀察，許多紅色的交通設施，如紅燈、閃紅燈、三角錐、紅色的標誌，都是在告訴我們「不可以」或「很危險」；黃色的交通設施，如：黃燈、閃黃燈、警戒線，都是在提醒我們「有危險」或「要注意」；而綠色的交通設施，如綠燈、標線行人行道，通常是表示「允許」或「相對比較安全」的時間或區域。</p>		<p>教師也可以事先準備相關的圖片，讓學生依照紅、黃、綠三種顏色，進行分類。</p>







學習活動 (含時間)	評量方式	備註
<p><b>發展活動</b></p> <p><b>活動二 誰能來幫忙？ (10 分鐘)</b></p> <p>(一) 教師提問：在道路上，我們最常看到的交通設施就是紅綠燈和斑馬線，它們通常出現在哪裡呢？為什麼道路上要有紅綠燈和斑馬線呢？接下來，老師要播放一個影片，讓我們來看一看、想一想。</p> <p>(二) 教師播放影片。</p> <p><b>小康軒小班主題故事 阿丹王子救公主</b></p>  <p>影片來源：小康軒幼教 (康軒文教集團)  <a href="https://www.youtube.com/watch?v=10tFMldEEFw">https://www.youtube.com/watch?v=10tFMldEEFw</a>  影片時間：04:12</p> <p>(三) 教師提問並引導學生思考交通設施的功能。</p> <ol style="list-style-type: none"> <li>1. 教師提問：阿丹王子用什麼辦法才順利走出亂亂國，救回公主呢？</li> <li>2. 學生自由回答：在路上畫斑馬線，在路旁放紅綠燈，訂定出交通規則。</li> <li>3. 為什麼紅綠燈、斑馬線和交通規則，能讓亂亂國的交通變得有秩序呢？</li> <li>4. 學生自由回答。</li> <li>5. 教師歸納重點： <ol style="list-style-type: none"> <li>(1) 紅綠燈來幫忙：能幫助我們將不同方向人與車可以走的時間分出來，所以，人車才能有秩序的在路上通行。</li> </ol> </li> </ol>	<p>口語評量：</p> <p>能說出生活中常見交通設施的功能和重要性。</p>	

學習活動（含時間）	評量方式	備註
<p>(2) 斑馬線來幫忙：能幫我們把人可以走的地方用線畫出來，車子才知道那裡有行人會出現，要注意。行人也能知道在那裡通過，人和車才不會撞在一起。</p> <p>(3) 交通規則來幫忙：我們要在路上安全又順利的行走，只有紅綠燈、斑馬線還不夠，還需要大家「遵守」交通規則。</p>		
<p><b>活動三 守護交通安全小幫手（17分鐘）</b></p> <p>(一) 教師講述：生活中有一些「交通安全小幫手」可以幫助行人安全行走，它們就是「交通標誌、號誌和標線」，現在我們就一起來認識它們吧！</p> <p>(二) 介紹生活中常見的交通號誌：行人專用號誌、紅綠燈。</p> <p>1. 行人專用號誌：教師介紹小綠人、小紅人，並說明其意義。</p> <p>(1) 教師播放影片。</p> <p><b>Fight!Fight! 小綠人</b></p>  <p>影片來源：臺北市政府交通局，影音專區  <a href="https://www.dot.gov.taipei/News_Content.aspx?n=49485DDB31F5CB17&amp;s=988930FEAB727881">https://www.dot.gov.taipei/News_Content.aspx?n=49485DDB31F5CB17&amp;s=988930FEAB727881</a>            影片時間：00:30</p> <p>(2) 教師講述：小綠人就是專門幫助行人過馬路的小幫手，所以，當小朋友過馬路時，一定要注意看小綠人唷！</p>		

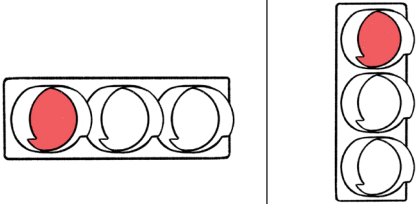
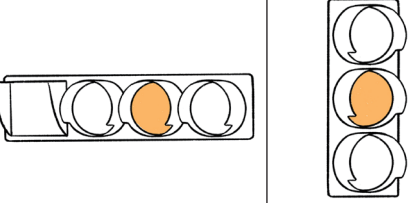
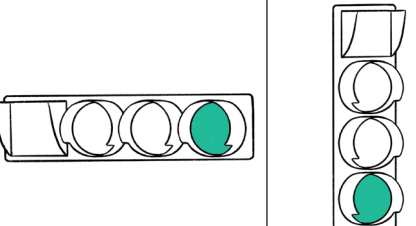

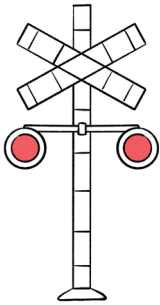
學習活動（含時間）	評量方式	備註												
<p>(3) 教師展示「行人專用號誌（小綠人燈）」圖片（附件 1-9），並進行介紹。</p> <table border="1" data-bbox="370 427 997 1216"> <thead> <tr> <th>號誌</th> <th>樣式</th> <th>意義</th> </tr> </thead> <tbody> <tr> <td>小綠人</td> <td></td> <td>看見小綠人，行人可以通行。</td> </tr> <tr> <td>小紅人</td> <td></td> <td>看見小紅人，行人停下來，不可以通行。</td> </tr> <tr> <td>倒數秒數</td> <td></td> <td>倒數秒數是表示行人剩下幾秒鐘可以通行。</td> </tr> </tbody> </table> <p>(4) 教師播放影片。</p> <p><b>認識交通設施</b></p>  <p>影片來源：靖娟基金會  <a href="https://youtu.be/2Jf2QVgME-k">https://youtu.be/2Jf2QVgME-k</a>  影片時間：01:32-03:15</p> <p>(5) 教師講述：當我們看到小綠人「閃燈」時，就表示快要換成小紅人了。這時，如果小朋友還沒有開始過馬路，要等下一個綠燈才安全；如果你已經過馬路過到一半，就需要左右觀察車輛快步穿越。</p>	號誌	樣式	意義	小綠人		看見小綠人，行人可以通行。	小紅人		看見小紅人，行人停下來，不可以通行。	倒數秒數		倒數秒數是表示行人剩下幾秒鐘可以通行。		
號誌	樣式	意義												
小綠人		看見小綠人，行人可以通行。												
小紅人		看見小紅人，行人停下來，不可以通行。												
倒數秒數		倒數秒數是表示行人剩下幾秒鐘可以通行。												

學習活動 (含時間)		評量方式	備註
<p>(6) 教師提問：小朋友，當你過馬路時，看到倒數秒數只剩下 5 秒鐘，你會通過嗎？</p> <p>(7) 學生自由回答。</p> <p>(8) 教師解說：秒數不足時，不要強行通過，應該要等待下一個完整的綠燈再走，才安全。</p> <p>2. 紅綠燈：教師介紹紅綠燈的功能、樣式和意義。</p> <p>(1) 教師講述：小朋友，當你發現你要過馬路的路口，並沒有小綠人、小紅人的時候，你就要請另外一個小幫手「紅綠燈」來幫忙。</p> <p>(2) 教師展示「行車管制號誌 (紅綠燈)」圖片 (附件 1-9)，並進行介紹。</p>		<p>口語評量： 能說出秒數不足，不要強行通過馬路的安全行走原則。</p>	
號誌	樣式	意義	
紅燈		<p>看見紅燈，行人不可以通行。</p>	
黃燈		<p>1. 行人還沒有開始過馬路時，看見黃燈應等下一個綠燈才安全。</p> <p>2. 如果行人走到一半變黃燈，則需左右觀察車輛快步穿越。</p>	
綠燈		<p>看見綠燈，行人可以行走。</p>	

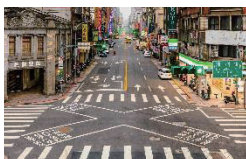
學習活動 (含時間)		評量方式	備註
<p>(3)教師講述：紅綠燈的樣式有的是從左到右，順序為紅黃綠；也有的是從上到下，順序是紅黃綠。大家知道為什麼紅綠燈的順序不能調換呢？是因為有些人沒辦法分辨顏色，所以紅綠燈的順序要固定，他們才能從燈亮的「位置」知道是哪一種燈。</p> <p>3. 其他與行人相關的號誌（附件 I-9）：下列號誌教師可依各校實際環境選擇介紹。</p>			
號誌	樣式	意義	
平交道號誌		雙盞紅燈開始交替閃爍時，表示行人及車輛禁止進入平交道，並應停止於停止線前，如已在平交道中，應迅速離開。	
紅綠燈內的箭頭號誌		行人過馬路是跟同向的直行車一致，所以通常是看「箭頭直行燈」才可走。	
<p>(三) 介紹生活中常見的行人穿越道線：枕木紋、斑馬紋、對角線。</p> <p>1. 教師展示照片（附件 I-9）並介紹行人穿越道線的樣式。</p>			
			教師介紹「行人穿越道線」給低年級學童時，可用「斑馬線」說明即可。
枕木紋	斑馬紋	對角線	

學習活動（含時間）	評量方式	備註												
<p>2. 教師提問：這些斑馬線，也都是幫忙行人安全過馬路的小幫手，但小朋友，你知道為什麼行人過馬路要走斑馬線呢？</p> <p>3. 學生自由回答。</p> <p>4. 教師解說：斑馬線能幫我們把人可以走的地方用線畫出來。所以，當司機看到斑馬線，就會被提醒，可能有行人正在穿越馬路或等候過馬路，而司機必須停讓正走在斑馬線上的行人，但行人也要懂得保護自己，不可以任意穿越馬路，以免發生意外。</p> <p>(四) 介紹生活中與行人相關的交通標誌（教師可依各校實際環境選擇介紹）。</p> <p>1. 教師展示「交通標誌」圖片（附件 I-9），並進行介紹和說明。</p>	<p>口語評量：能說出過馬路要走斑馬線的安全行走原則。</p>	<p>若學校及社區道路「沒有」斑馬線設施，教師可指導學生，過馬路應該由大人帶領穿越。</p>												
<table border="1" style="width: 100%; text-align: center;"> <tr> <td data-bbox="336 1010 603 1256"></td> <td data-bbox="603 1010 869 1256"></td> </tr> <tr> <td data-bbox="336 1256 603 1308">天橋</td> <td data-bbox="603 1256 869 1308">地下道</td> </tr> <tr> <td data-bbox="336 1308 603 1541"></td> <td data-bbox="603 1308 869 1541"></td> </tr> <tr> <td data-bbox="336 1541 603 1592">地鐵</td> <td data-bbox="603 1541 869 1592">街道名</td> </tr> <tr> <td data-bbox="336 1592 603 1809"></td> <td data-bbox="603 1592 869 1809"></td> </tr> <tr> <td data-bbox="336 1809 603 1861">行人徒步區</td> <td data-bbox="603 1809 869 1861">人車共道</td> </tr> </table>			天橋	地下道			地鐵	街道名			行人徒步區	人車共道		<p>教師可依各校實際周遭環境，挑選需要介紹的標誌。</p>
														
天橋	地下道													
														
地鐵	街道名													
														
行人徒步區	人車共道													
<p>2. 教師提問：小朋友在哪裡看過這些交通標誌呢？</p> <p>3. 學生自由回答。</p>	<p>口語評量：能說出生活中常見的交通標誌。</p>													

學習活動 (含時間)	評量方式	備註
<p><b>統整活動</b></p> <p><b>活動四 交安小偵探 - 尋找交通標誌、標線、號誌 (5分鐘)</b></p> <p>(一) 教師歸納重點：我們認識了許多「交通安全小幫手」，例如：小綠人、小紅人、紅綠燈這些交通號誌，以及斑馬線和交通標誌，也了解了它們的功用，小朋友可多觀察學校或家裡附近，有哪些交通號誌、標線和標誌。但最重要的還是小朋友要遵守交通規則，才能保護好自己的安全。</p> <p>(二) 教師指導學生完成「交通安全停看聽」學習單 (附件 I-10)。</p>		
<p><b>【第五節 交通安全停看聽 -2】</b></p> <p><b>引起動機</b></p> <p><b>活動一 過馬路危險多 (8分鐘)</b></p> <p>(一) 教師展示「過馬路危險多」故事圖 (附件 I-11)，講述：一天下午，媽媽牽著<u>柚子</u>去家附近的便利商店買東西，走到巷口，有一隻小狗從他們面前跑過去，<u>柚子</u>看見小狗很興奮，就甩開媽媽的手追過去，但是，沒跑幾步就不小心跌倒，痛得他坐在地上哇哇大哭，還好當時沒有車子開過來，否則<u>柚子</u>很可能會被撞倒。小朋友，你是不是也曾和<u>柚子</u>一樣，走路時，沒有好好的牽著爸媽的手呢？接下來，我們一起來看影片，想一想，怎麼做才安全呢？</p>		

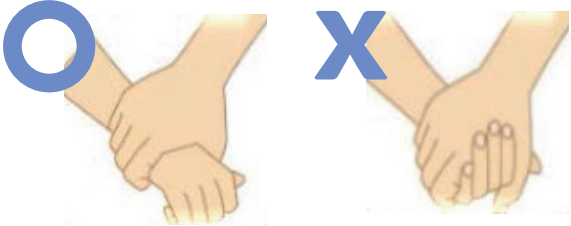
學習活動（含時間）	評量方式	備註
<p>(二) 教師播放影片。</p> <p><b>POLI 安全小將 I #01. 馬路如虎口</b></p>  <p>影片來源：Robocar POLI TV  <a href="https://youtu.be/xIJ7aNd9D9M">https://youtu.be/xIJ7aNd9D9M</a>            影片時間：02:21~03:48</p> <p>(三) 教師依據影片內容引導學生討論和進行實作練習。</p> <ol style="list-style-type: none"> <li>1. 教師提問：影片中的大人和小朋友有什麼危險的行為？應該怎麼做才安全呢？</li> <li>2. 學生自由回答。</li> <li>3. 教師歸納重點（可搭配上上述影片 03:48-05:17 片段）：行人不可以任意穿越馬路，應該要走斑馬線，並遵守紅綠燈的指示；小朋友在走路和過馬路時，要請大人或大哥哥大姐姐這樣牽著你，如果你長大有機會牽比你更小的小朋友過馬路時，也要這樣牽著他們。</li> <li>4. 教師示範正確安全的牽手姿勢：大人牽小朋友手腕。</li> <li>5. 小朋友兩兩一組練習牽手姿勢。</li> </ol> 		

學習活動 (含時間)	評量方式	備註																	
<p><b>發展活動</b></p> <p><b>活動二 安全過馬路 (22 分鐘)</b></p> <p>(一) 教師說明綠燈行走在斑馬線上可能的危險。</p> <ol style="list-style-type: none"> <li>1. 教師提問：行人綠燈走斑馬線過馬路就一定安全嗎？</li> <li>2. 學生自由回答。</li> </ol> <p>(二) 教師介紹行人安全過馬路的方法。</p> <ol style="list-style-type: none"> <li>1. 教師提問：我們過馬路時，怎麼過才安全呢？</li> <li>2. 教師介紹「停看聽想」四字口訣的重點和內涵。</li> </ol> <table border="1" data-bbox="204 855 1003 1359"> <thead> <tr> <th>口訣</th> <th>重點</th> <th>內涵</th> </tr> </thead> <tbody> <tr> <td>停</td> <td>停下來</td> <td>在安全的地方停等。</td> </tr> <tr> <td rowspan="2">看</td> <td>看號誌</td> <td>看綠燈或小綠人號誌亮起。</td> </tr> <tr> <td>看車輛</td> <td>穿越前，左看右看再左看，穿越時，持續觀察車輛。</td> </tr> <tr> <td>聽</td> <td>聽聲音</td> <td>聆聽周圍的聲音，可能會在看見車輛前先聽到警示聲，或是交通指揮人員的指示聲。</td> </tr> <tr> <td>想</td> <td>想一想</td> <td>採取交通行為前，都要想清楚這些行為能夠保護自己與他人的生命安全。</td> </tr> </tbody> </table> <p>(三) 教師進行「停看聽想」的提問和討論。</p> <ol style="list-style-type: none"> <li>1. 教師提問：安全過馬路的第一個重點「停下來」，在安全的地方停等，請問小朋友，什麼是安全的地方呢？</li> <li>2. 學生自由回答：人行道上、光線充足的地方、視野良好，沒有被樹叢、燈桿、變電箱、車輛等遮住的地方。</li> <li>3. 教師提問：安全過馬路的第二個重點「看」，我們在路上要看什麼呢？</li> <li>4. 學生自由回答：看號誌綠燈和小綠人、看車輛，左看右看再左看，四面八方一直察看。</li> <li>5. 教師提問：我們過馬路時，如果只看一個方向會發生什麼事呢？</li> </ol>	口訣	重點	內涵	停	停下來	在安全的地方停等。	看	看號誌	看綠燈或小綠人號誌亮起。	看車輛	穿越前，左看右看再左看，穿越時，持續觀察車輛。	聽	聽聲音	聆聽周圍的聲音，可能會在看見車輛前先聽到警示聲，或是交通指揮人員的指示聲。	想	想一想	採取交通行為前，都要想清楚這些行為能夠保護自己與他人的生命安全。		
口訣	重點	內涵																	
停	停下來	在安全的地方停等。																	
看	看號誌	看綠燈或小綠人號誌亮起。																	
	看車輛	穿越前，左看右看再左看，穿越時，持續觀察車輛。																	
聽	聽聲音	聆聽周圍的聲音，可能會在看見車輛前先聽到警示聲，或是交通指揮人員的指示聲。																	
想	想一想	採取交通行為前，都要想清楚這些行為能夠保護自己與他人的生命安全。																	

學習活動（含時間）	評量方式	備註
<p>6. 學生自由回答。</p> <p>7. 教師提問：安全過馬路的第三個重點「聽聲音」，我們要仔細聽周圍的聲音，在馬路上，小朋友曾經聽過哪些交通的聲音呢？聽到這些聲音後，要怎麼做才安全呢？</p> <p>8. 學生自由回答：</p> <p>(1) 聲：指揮人員或導護的哨音。</p> <p>(2) 車聲：車輛引擎聲、車輛警示聲（倒車聲、喇叭聲、轉彎的蜂鳴聲、緊急救護車聲、消防車聲等）。</p> <p>9. 教師提問：安全過馬路的第四個重點「想一想」。我們過馬路要做出任何動作前，先思考，這時候過馬路安全嗎？怎麼做才安全呢？現在讓我們一起來「想一想」下面的問題吧！</p> <p><b>（教師可依各校實際交通狀況和教學需要，自行調整和「選用」以下提問，並非全部都需運用。）</b></p> <p>(1) 馬路上哪裡是安全的地方呢？</p> <p>(2) 我們在路上要注意看什麼？過馬路前注意看什麼？過馬路時注意看什麼？</p> <p>(3) 看到黃燈或小綠人燈號倒數時我可以怎麼做呢？</p> <p>(4) 要怎麼做才能讓司機容易看見我呢？</p> <p>(5) 如果我們只看一個方向會發生什麼事呢？</p> <p>(6) 如果沒有左看右看再左看，會發生什麼事呢？</p> <p>(7) 我們要怎麼做才能觀察四面八方的來車呢？</p> <p>(8) 在交通環境中，我們會聽到什麼聲音呢？聽到什麼車聲要特別注意呢？</p> <p>(9) 行人需要仔細聽哪些聲音或聽從哪些指示呢？</p> <p>(10) 為什麼我們過馬路要「停看聽」呢？</p> <p>(11) 如果用衝的過馬路，會發生什麼事呢？</p> <p>(12) 一條安全的通行路線要注意哪些事呢？</p>		<p>教師可事先準備「指揮聲、交通警示聲及各式車輛聲」相關的圖片和聲音檔，讓學生體驗和辨認。</p>



學習活動（含時間）	評量方式	備註
<p>(四) 教師帶領學童誦讀「停看聽想」口訣和重點內容。</p> <ol style="list-style-type: none"> <li>1. 停：停在安全的地方</li> <li>2. 看：看看號誌綠燈亮、左看右看看車輛</li> <li>3. 聽：聽聽交通的聲音</li> <li>4. 想：想想安全的做法</li> </ol> <p>(五) 教師展示「穿越道路停看聽想動作」圖片（附件 I-12），帶領學童實踐操作「停看聽想」口訣，並歸納重點。</p> <p>停看聽想過馬路， 眼睛看、耳朵聽， 邁開腳步安全行。</p> <p><b>統整活動</b></p> <p><b>活動三 平安回家去（8 分鐘）</b></p> <p>(一) 教師播放影片。</p> <p><b>紅綠燈 Traffic Light</b></p>  <p>影片來源：圓仔與小鳳梨兒童  <a href="https://youtu.be/nqhF0sjWb8I">https://youtu.be/nqhF0sjWb8I</a>  影片時間：03:51</p> <p>(二) 教師指導學生進行歌曲演唱和律動。</p>	<p>口語評量： 能說出行 人安全過 馬路「停 看聽想」 四字口訣 的重點和 內涵。</p> <p>實作評量： 能正確做 出「停看 聽想」四 字口訣的 動作。</p>	<p>教師可運 用簡單的 樂器或拍 手的方式， 增加誦讀 的節奏性。</p> <p>教師可自 行設計簡 易且符合 「停看聽 想」四字 口訣的律 動動作。</p>
<p><b>學習評量</b></p>	<p>一、口語評量 二、實作評量 三、紙筆評量</p>	

附件 I-1 走路上學去 故事圖

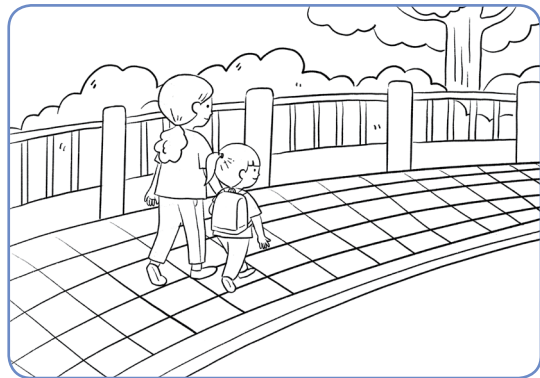
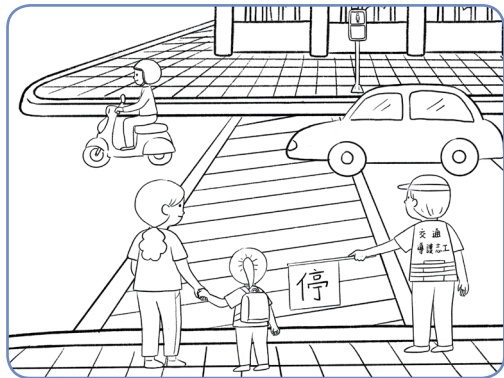
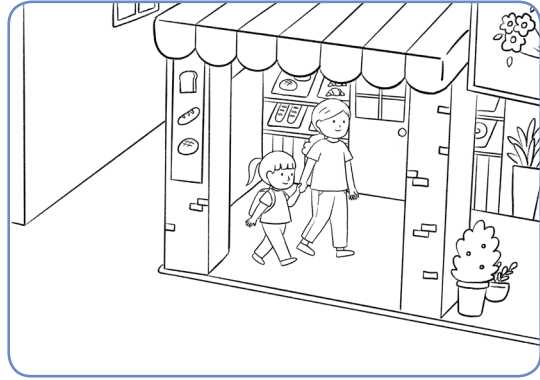
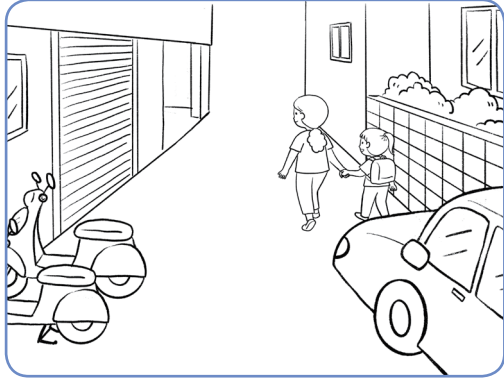

附件 I-2 交通環境 照片

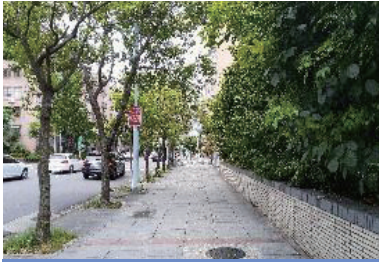

人行道



標線人行道

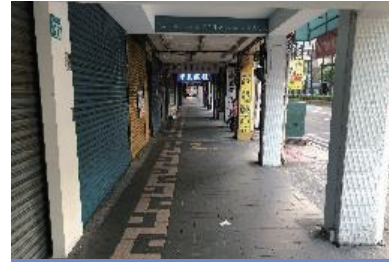

騎樓



天橋



地下道



十字路口



路口

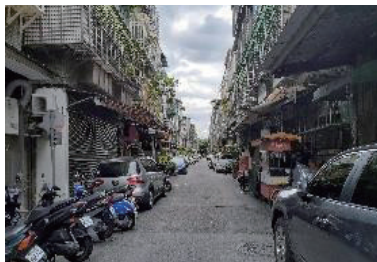

小巷弄



停車場路口



公車站

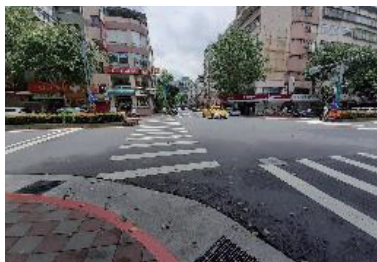

路口轉彎處



斜坡轉彎道路



鄉間道路



橋樑



山區道路



附件 I-3 尋找安全區域 情境圖

情境一

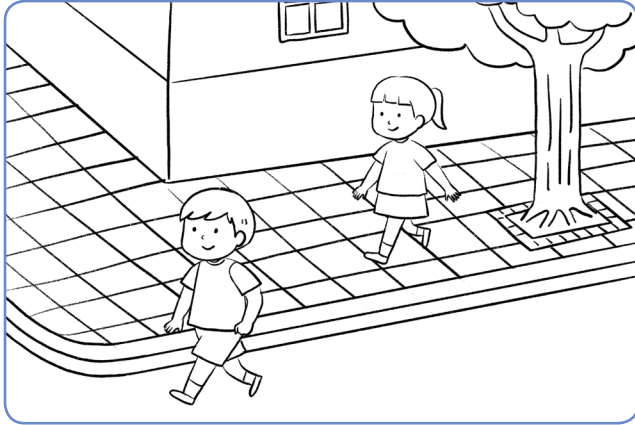

人行道  
VS.  
車道

情境二

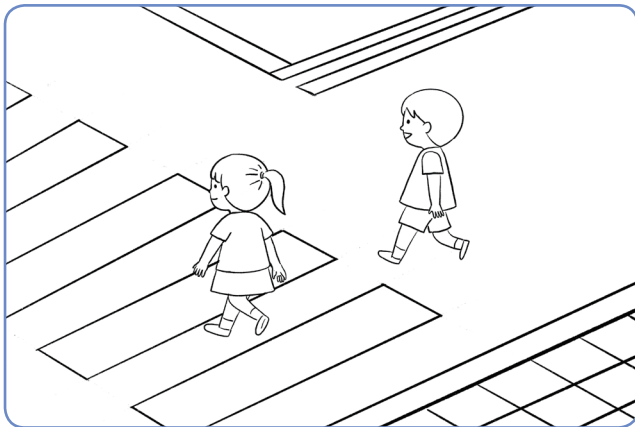

枕木紋行人穿越道線  
VS.  
無標線路段

情境三



騎樓  
VS.  
車道

情境四

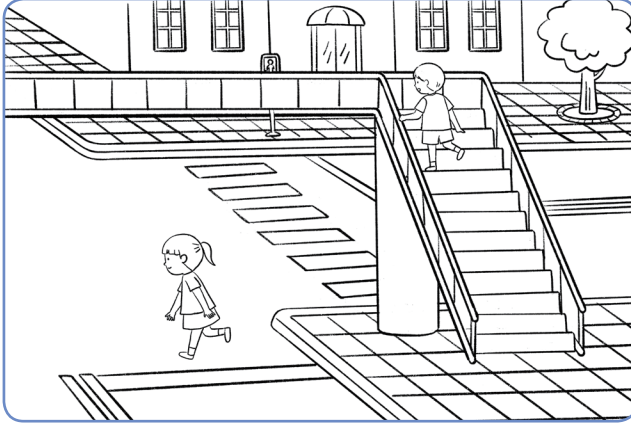

天橋  
VS.  
無標線路口

情境五

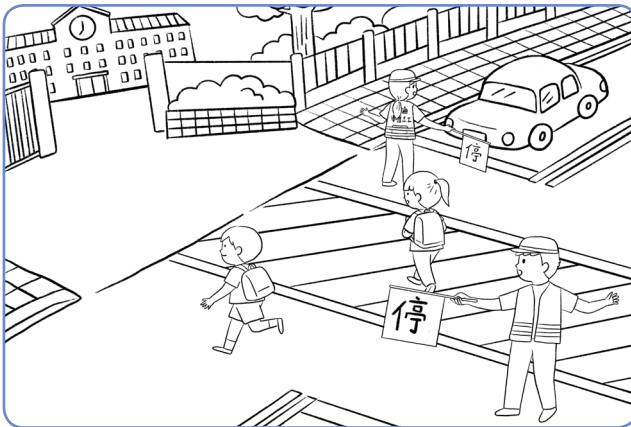

有導護  
VS.  
無導護

情境六

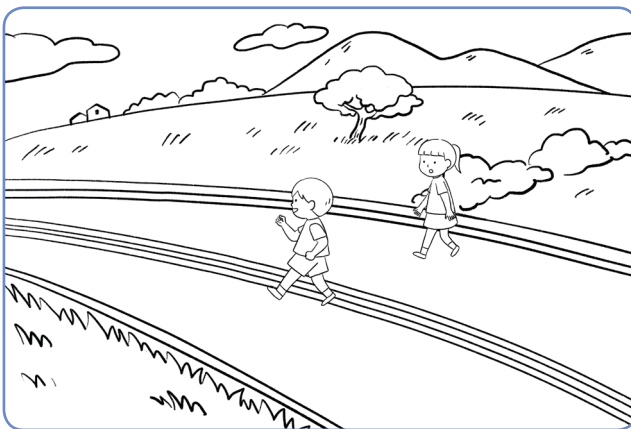

鄉間道路走路中間  
VS.  
鄉間道路靠邊行走

附件 I-4 安全的地方不安全 故事圖

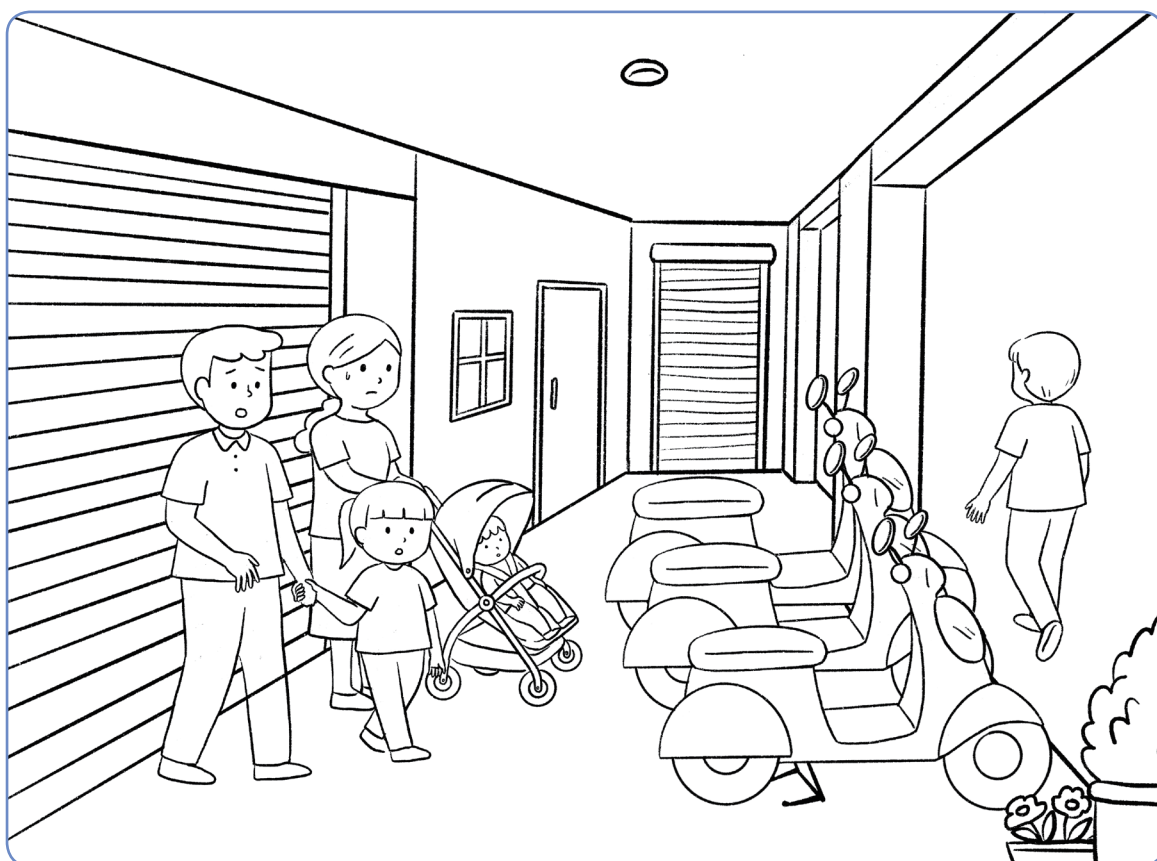

附件 I-5 人行道和騎樓被佔用 照片



騎樓被占用 1



騎樓被占用 2

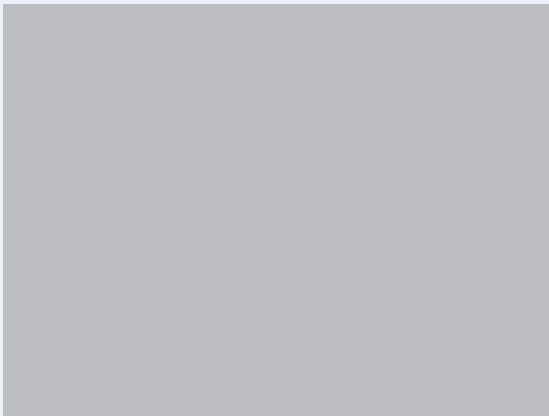

人行道被占用

附件 I-6 不可以，有危險 故事圖

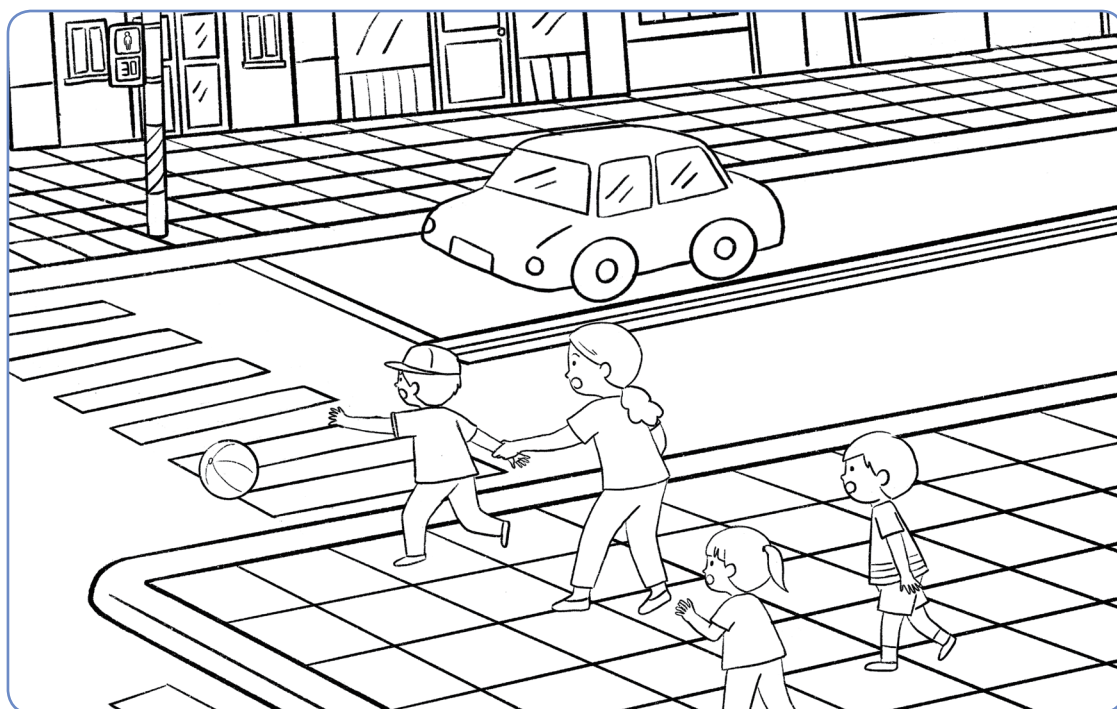
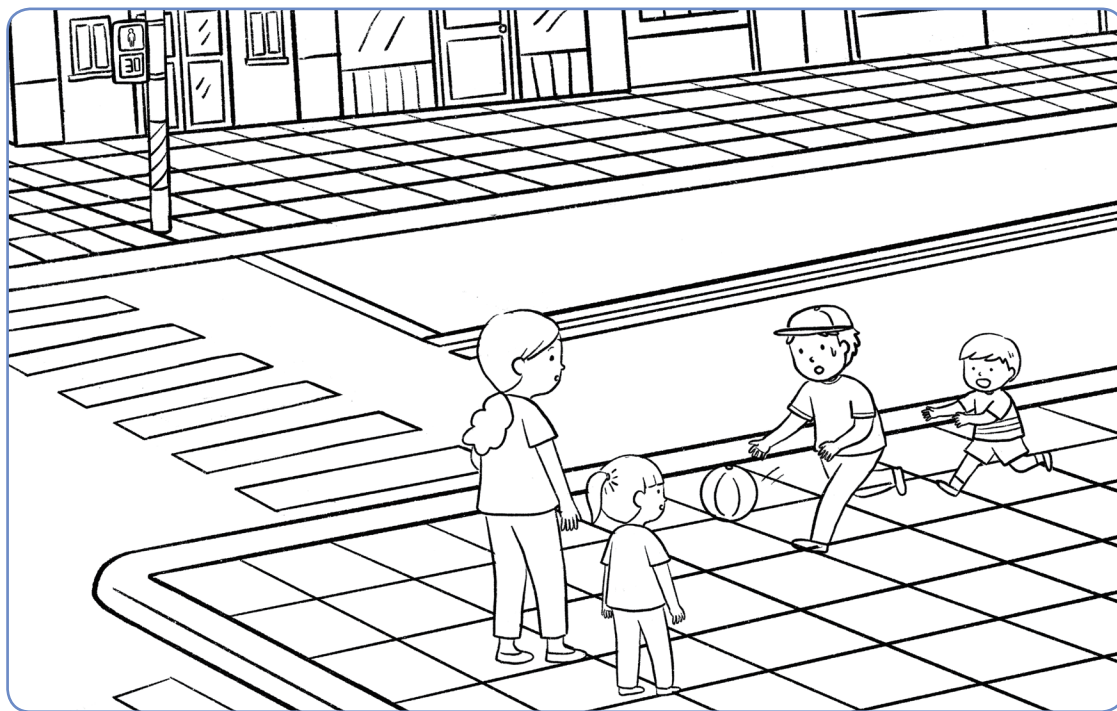



## 行走安全守則

班級： 座號： 姓名：

1. 哪些小朋友的行為是危險的？請在( )中畫“X”



( )

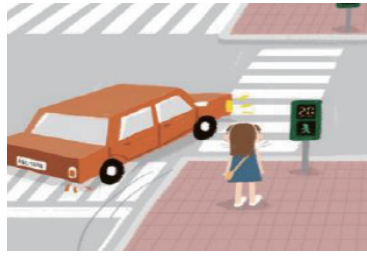

( )



( )



( )



( )



( )

2. 寫出三個你認為很重要的行走安全守則。

安全守則 1

安全守則 2

安全守則 3

3. 小朋友，請從今天起，每天做紀錄，如果沒有遵守安全守則，就可以將一顆星星塗上顏色唷！！





一、行人專用號誌



小綠人

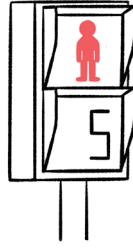

小紅人



倒數秒數

二、行車管制號誌

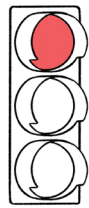

紅燈

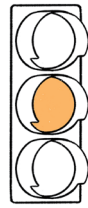
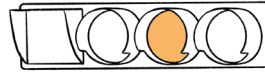

黃燈

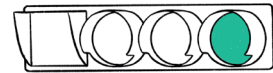

綠燈

※補充：其他行人有關號誌

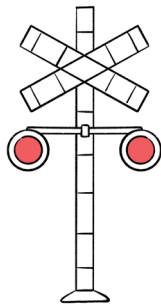

平交道



紅綠燈內的箭頭號誌

三、行人穿越道線



枕木紋



斑馬紋

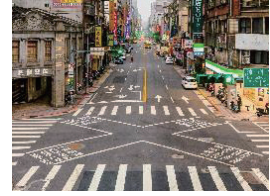

對角線

四、交通標誌



天橋



地下道



捷運



街道名



行人徒步區



人車共道

## 交通安全停看聽

班級： 座號： 姓名：

1. 塗一塗：按照題目的，在正確的位置塗上顏色。

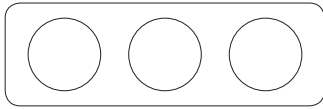

紅燈

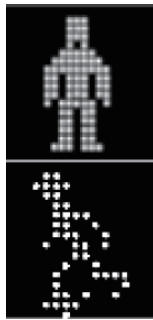

小綠人

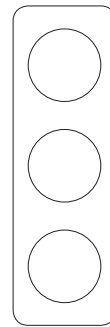

黃燈

2. 選一選：按照題目的意思，選出正確的答案。

(1) 【 】當你正要過馬路時，看到小綠人快速閃爍，怎麼做才安全呢？

- ① 剩下時間不多，要快走通過。
- ② 秒數不夠，等下一個完整的綠燈再走。

(2) 【 】你要過馬路的地方沒有斑馬線時，怎麼做才安全呢？

- ① 多走幾步，到附近有斑馬線的地方再過。
- ② 繞路太麻煩，直接快步穿越馬路就好了。

3. 連一連：把圖片和符合的意思連起來。



天橋

地下道

街道名

斑馬線

紅綠燈

附件 I-11 過馬路危險多 故事圖

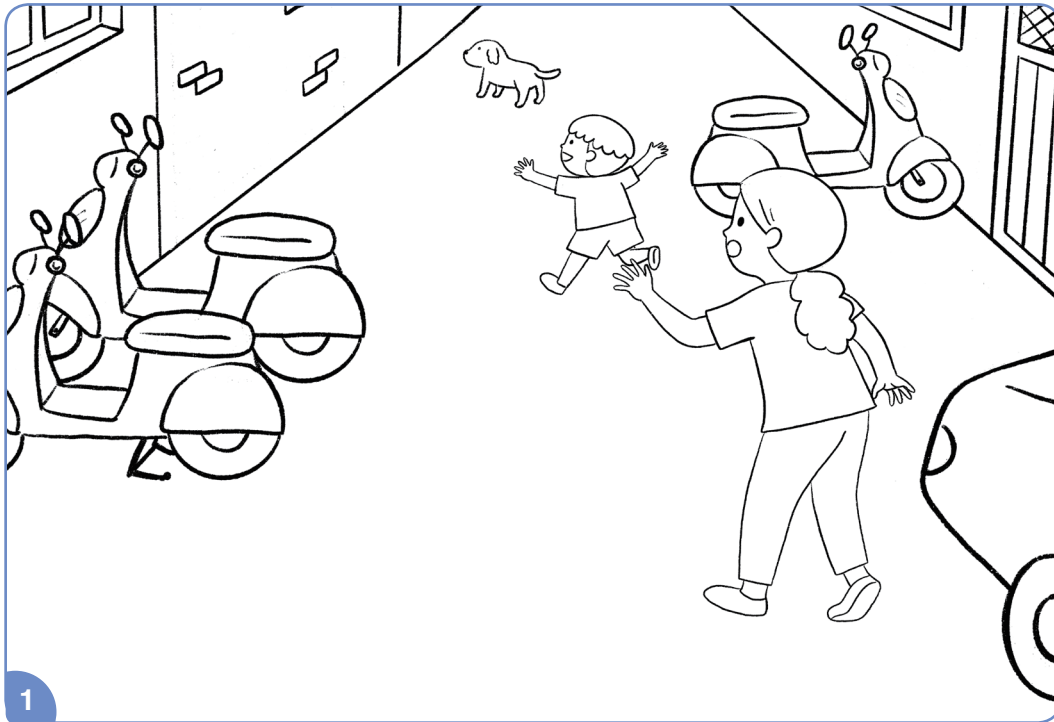

媽媽牽著柚子往巷口走，柚子看到前方有狗狗，甩開媽媽的手。



柚子跌坐在巷口哭

停



看

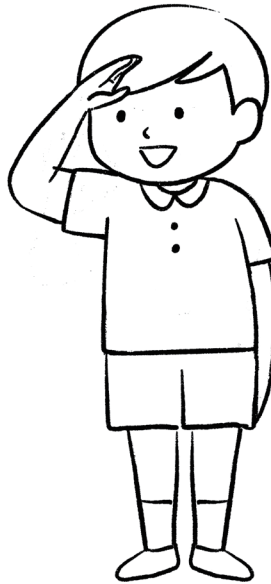

聽



想



## 課 | 程 | 設 | 計 | 理 | 念

本模組課程主要以引導學生做一位優質的機車及汽車乘客為目標。學習活動包含兩個層面：一是機車乘客的基本責任及安全行為，包括正確的機車乘坐位置、安全帽的選用等；另一則是汽車乘客的基本責任及安全行為，包括正確的乘坐位置、安全帶的使用、正確開車門的方式及被反鎖車內的應變處理。

學習活動則是透過教師引導、實作活動、問題討論、影片介紹及真實案例的探討，在態度上，能夠體會到許多錯誤的乘車行為是會造成自己及他人受傷，會造成終身難以彌補的遺憾，進而學會在搭乘交通工具時更加謹慎小心。在知識上，能學會乘車規則，包含認識搭乘機車時乘車位置及姿勢，安全帽的正確選用；搭乘汽車時，能正確繫上安全帶，或使用適合的增高墊或安全座椅作為輔助。在技能上，能實際操作正確戴安全帽的方式及安全開啟車門的方法。教師可以依照實際生活情境需求，增減汽、機車乘客之教學內容。

學習評量採多元的方式進行，包括討論發表、實作活動、影片觀賞、案例探討、口訣誦讀、學習單等方式。期盼透過「優質小乘客」課程，能培養低年級學童安全乘車的好習慣，並能實踐於日常生活之中。

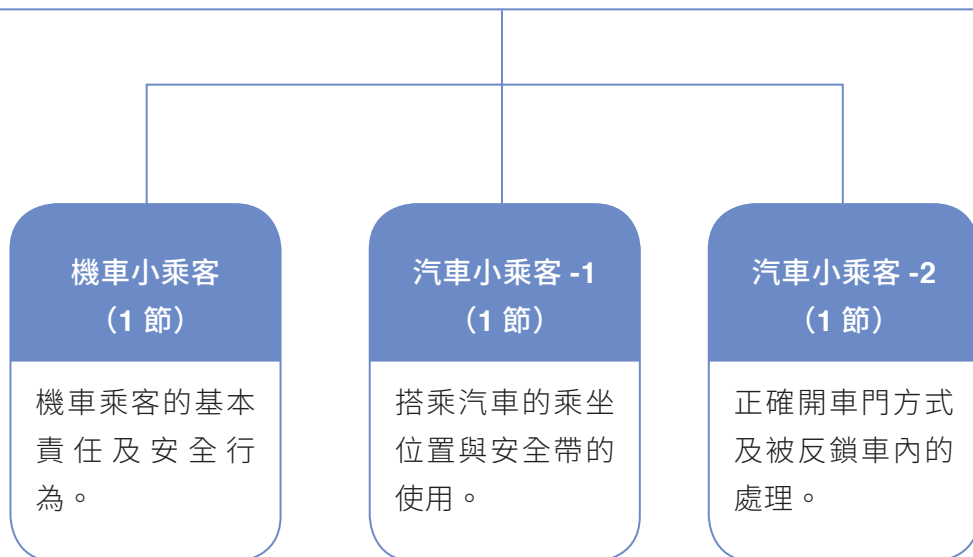



## 安全教育課程教學模組示例

<b>主題類型</b>	<input checked="" type="checkbox"/> 交通安全 <input type="checkbox"/> 水域安全 <input type="checkbox"/> 防墜安全 <input type="checkbox"/> 食藥安全		
<b>單元名稱</b>	優質小乘客		
<b>實施年級</b>	1、2 年級	<b>節數</b>	3
<b>總綱核心素養</b>	<p><b>E-A2</b> 具備探索問題的思考能力，並透過體驗與實踐處理日常生活問題。</p> <p><b>E-C1</b> 具備個人生活道德的知識與是非判斷的能力，理解並遵守社會道德規範，培養公民意識，關懷生態環境。</p>		
<b>主題內容重點</b>	<p><b>B-I-2</b> 知道行人、自行車騎士，汽機車與大眾交通工具乘客的基本責任。</p> <p><b>Cb-I-1</b> 知道私人交通工具的特性與安全搭乘方法。</p>		
<b>相關領域學習重點</b>	<p><b>【學習表現】</b></p> <p><b>生 2-I-1</b> 以感官和知覺探索生活中的人、事、物，覺察事物及環境的特性。</p> <p><b>生 2-I-3</b> 探索生活中的人、事、物，並體會彼此之間會相互影響。</p> <p><b>生 2-I-4</b> 在發現及解決問題的歷程中，學習探索與探究人、事、物的方法。</p> <p><b>生 6-I-3</b> 覺察生活中的規範與禮儀，探究其意義，並願意遵守。</p> <p><b>健 2b-I-1</b> 接受健康的生活規範。</p> <p><b>【學習內容】</b></p> <p><b>生 A-I-2</b> 事物變化現象的觀察。</p> <p><b>生 C-I-3</b> 探究生活事物的方法與技能。</p> <p><b>生 E-I-1</b> 生活習慣的養成。</p> <p><b>生 E-I-2</b> 生活規範的實踐。</p> <p><b>生 E-I-3</b> 自我行為的檢視與調整。</p> <p><b>健 Ba-I-1</b> 遊戲場所與上下學情境的安全須知。</p>		

議題 融入	議題	安全教育
	學習主題 / 實質內涵	<p><b>安全教育概論</b></p> <p>安 E1 了解安全教育。</p> <p>安 E2 了解危機與安全。</p> <p><b>日常生活安全</b></p> <p>安 E4 探討日常生活應該注意的安全。</p> <p>安 E5 了解日常生活危害安全的事件。</p>
學生起點行為		<ol style="list-style-type: none"> <li>1. 六歲左右的孩子開始在動作肢體發展上逐漸成熟，行走及搭乘交通工具於道路上的機會增加。</li> <li>2. 在孩子外出機會增加的狀況下，具有乘坐汽機車或大眾交通運輸工具的經驗。</li> <li>3. 目前家長以機車接送孩子上下學的比例偏高，孩子多有搭乘機車的經驗，若無搭乘經驗，也能於道路上觀察到騎乘或搭乘機車的各類行為。</li> </ol>
學習目標		<ol style="list-style-type: none"> <li>1. 探索並察覺自身安全意識對交通行為的影響，以及乘坐機車及汽車時容易發生事故的危險行為。</li> <li>2. 在發現及解決問題歷程中，知道搭乘汽機車時須遵守的乘車則。</li> <li>3. 能覺察周遭環境及自身危險行為會對生活中的人、事、物產生影響，並以行動實踐課堂所學的安全行為。</li> </ol>
教材來源		<ol style="list-style-type: none"> <li>1. 財團法人靖娟兒童安全文教基金會（民 109）。109 年研討各學習階段交通安全基本能力計畫。交通部委託之專題研究成果報告。臺北市：交通部。</li> <li>2. 黃信裕（民 101）。車輛研測資訊 088 期「繫」上安全，再出發。財團法人車輛研究測試中心。取自 <a href="https://www.artc.org.tw/upfiles/ADUupload/knowledge/tw_knowledge_399336024.pdf">https://www.artc.org.tw/upfiles/ADUupload/knowledge/tw_knowledge_399336024.pdf</a></li> </ol>

1. 設備：電腦、網路與投影機。
2. 教具：
  - (1) 【附件 I-13 搭乘機車小撇步】故事圖。
  - (2) 【附件 I-14 搭乘汽、機車】情境圖。
  - (3) 【附件 I-15 配戴 安全帽】說明圖。
  - (4) 【附件 I-16 對與錯大挑戰】情境圖。
  - (5) 【附件 I-18 搭乘汽車該坐哪裡】故事圖。
  - (6) 【附件 I-19 正確選擇乘車位置】對照圖。
  - (7) 【附件 I-20 正確繫安全帶的方式】說明圖。
  - (8) 【附件 I-22 安全開車門】說明圖。
  - (9) 【附件 I-23 緊急時候怎麼辦】說明圖。
  - (10) 【附件 I-24 優質小乘客】情境快閃卡。
3. 學習單：
  - (1) 【附件 I-17 機車小乘客】學習單。
  - (2) 【附件 I-21 汽車小乘客】學習單。
  - (3) 【附件 I-25 我是優質小乘客】學習單。
4. 影片：
  - (1) 華視新聞 CH52 (民 103) 玩小孩的命！2 童坐機車全無防護。取自  
<https://www.youtube.com/watch?v=cccCKWfm8xU>
  - (2) TVBS NEWS (民 104) 。安全帽勒斷頸？正確戴法緊閉「遮風罩」。取自  
<https://www.youtube.com/watch?v=zQqgQQpm7FY>
  - (3) 三立 iNEWS 新聞網 (民 108) 。駕駛座比較危險？" 沒繫安全帶 " 是主因 " 美研究發現後座乘客致死率高。取自  
<https://www.youtube.com/watch?v=KtVlhbPXC5w>
  - (4) 華視新聞 CH52 (民 101) 。後座童繫安全帶 注意別勒到脖子！。取自  
<https://www.youtube.com/watch?v=wenqYO9MmJ8>
  - (5) 北市好行交大隨行 (民 109) 開車門 請注意！！。取自  
<https://www.youtube.com/watch?v=aShT3hmHm4E>
  - (6) 華視新聞 CH52 (民 110) 。2 歲女童單獨困內消防員破窗救人。取自  
<https://www.youtube.com/watch?v=NiUmBY0gYPo>

## 學習活動設計

學習活動 (含時間)	評量方式	備註												
<p><b>【第一節 機車小乘客】</b></p> <p><b>引起動機</b></p> <p><b>活動一 你是怎麼上學的呢？（8分鐘）</b></p> <p>(一) 教師提問「你是怎麼上學的呢？」，請學生發表上學的方式，並將座號填入黑板上的統計表中。（舉例說明如下）</p> <table border="1"> <thead> <tr> <th>上學方式</th> <th>走路</th> <th>坐機車</th> <th>坐汽車</th> </tr> </thead> <tbody> <tr> <td>座號</td> <td>1,3,5,7,9, 25,27,30, 31,32</td> <td>2,6,22,23, 22,23,24, 29,33</td> <td>4,8,10,21, 26,28</td> </tr> <tr> <td>統計結果</td> <td>10人</td> <td>7人</td> <td>6人</td> </tr> </tbody> </table> <p>(二) 教師請學生發表搭乘機車的經驗，包括是否戴安全帽、乘坐的位置（有戴安全帽 / 未戴安全帽；坐後座 / 站在駕駛前方踏板上）。</p> <p><b>發展活動</b></p> <p><b>活動二 搭乘機車小撇步（25分鐘）</b></p> <p>(一) 搭乘機車的乘客位置及姿勢</p> <ol style="list-style-type: none"> <li>教師播放影片。</li> </ol> <p><b>玩小孩的命！2童坐機車全無防護</b></p>  <p>影片來源：華視新聞 CH52  <a href="https://www.youtube.com/watch?v=cccCKWfm8xU">https://www.youtube.com/watch?v=cccCKWfm8xU</a>            影片時間：01 13</p>	上學方式	走路	坐機車	坐汽車	座號	1,3,5,7,9, 25,27,30, 31,32	2,6,22,23, 22,23,24, 29,33	4,8,10,21, 26,28	統計結果	10人	7人	6人	<p>實作評量： 會填入上學時的交通方式</p> <p>口語評量： 能說出搭乘機車的經驗</p>	統計表
上學方式	走路	坐機車	坐汽車											
座號	1,3,5,7,9, 25,27,30, 31,32	2,6,22,23, 22,23,24, 29,33	4,8,10,21, 26,28											
統計結果	10人	7人	6人											

學習活動（含時間）	評量方式	備註
<p>2. 影片結束後，教師請學生思考並回答 3 個問題：</p> <p>(1) 在影片中看到了什麼？（學生可能回答：站在前方踏板、未戴安全帽、做危險動作）</p> <p>(2) 乘坐機車沒坐好（站在前方踏板）或未戴安全帽，會發生什麼事情？（學生可能回答：煞車會飛出去、發生車禍時頭部沒有保護……）</p> <p>(3) 影片中的騎士能專心騎車嗎？會不會容易發生意外呢？</p> <p>3. 教師說故事（附件 I-13）</p> <p>(1) 故事內容</p> <p>a. <u>安安</u>是快樂國小一年級的學生，每天上下學都是由媽媽騎機車接送。某個週二放學時，<u>安安</u>背著重重的書包，拿著餐袋及美勞盒在校門口等媽媽。等了一段時間，媽媽終於來了！媽媽的機車停在學校對面 <u>安安</u>一見到媽媽，興奮地就想衝過去找她。這時，出現了一位小天使對著她喊：「<u>安安</u>，不要衝過去！」小天使的話，讓<u>安安</u>停下了腳步，一直等到「小綠人號誌」也開始走時，<u>安安</u>才跟著導護志工的指導過馬路。</p> <p>b. 當<u>安安</u>到了媽媽的機車旁戴好安全帽後，就背著書包、手拿著餐袋及美勞盒坐上了後座。<u>安安</u>想抓緊媽媽，卻因為手上拿著餐袋及美勞盒而無法抓緊。當媽媽啟動機車要出發時，<u>安安</u>身體搖晃不已。這時，小天使又出現了，對著<u>安安</u>說：「<u>安安</u>，趕快把書包及物品交給媽媽，並抓緊媽媽。」<u>安安</u>趕緊對媽媽說：「媽媽，可以幫我把書包及用品放在機車置物箱嗎？我想抱緊您會比較安全！」</p>	<p>口語評量： 能說出影片的錯誤乘車行為。</p>	

學習活動（含時間）	評量方式	備註
<p>c. <u>安安</u>坐在機車後座吹著涼涼的風，覺得好舒服也好像睡覺，漸漸地就打起瞌睡來了！抱緊媽媽的手也漸漸鬆開了！可愛的小天使趕緊搖醒<u>安安</u>，<u>安安</u>一醒來，告訴媽媽自己因為周二上整天課太累了而在機車上打起了瞌睡。媽媽告訴<u>安安</u>就快到家了，請她打起精神，並在接下來的車程中不斷提醒<u>安安</u>保持清醒。媽媽與<u>安安</u>終於平安到家。</p> <p>(2) 教師提問</p> <p>a. 為什麼<u>安安</u>不能直接衝到學校對面去找媽媽呢？<u>安安</u>應該如何讓自己安全到達媽媽身邊呢？</p> <p>b. <u>安安</u>背著書包，拿著許多東西搭乘機車，可能會遇到什麼危險呢？該怎麼處理手中的東西讓自己更安全呢？</p> <p>c. <u>安安</u>為什麼不能在機車上打瞌睡呢？當你搭乘機車時想睡覺時，可以怎麼辦呢？</p> <p>4. 教師總結</p> <p>(1) 乘客搭乘機車前，必須先觀察道路及路上車輛情況，遵守交通規則安全地到達接送處。</p> <p>(2) 乘客必須坐在後座，且僅能搭載 1 人，並應抱緊駕駛（手中不要拿著物品），腳踩踏板。</p> <p>(3) 在車上也不要做危險動作（打瞌睡、喧嘩、亂動等）。</p> <p>(二) 安全帽的選擇與使用</p> <p>1. 教師展示「搭乘汽、機車」情境圖（附件 I-14），並提問：為何乘坐機車需要戴安全帽，乘坐汽車則不需要戴安全帽？（學生可能回答：因為機車沒辦法保護頭部；汽車可以）</p> <p>2. 教師準備一頂安全帽，請一位同學上台戴看看。</p> <p>3. 教師請全班學生觀察並發表同學使用安全帽的方式是否正確？（安全帽大小、帽扣扣上、繫帶鬆緊）</p>	<p>口語評量： 能說出錯誤乘車行為造成的後果及解決辦法。</p>	

學習活動 (含時間)	評量方式	備註
<p>4. 教師播放影片。</p> <p><b>安全帽勒斷頸？ 正確戴法緊閉「遮風罩」</b></p>  <p>影片來源：TVBS NEWS  <a href="https://www.youtube.com/watch?v=zQggQQpm7FY">https://www.youtube.com/watch?v=zQggQQpm7FY</a>  影片時間：01:49</p> <p>5. 影片結束後，教師提問：我們選擇及使用安全帽時的重點為何？</p> <p>6. 學生自由發表，教師以「配戴安全帽」說明圖（附件 I-15）歸納重點。</p> <ol style="list-style-type: none"> <li>(1) 安全帽要有認證標章。</li> <li>(2) 選擇適合頭部大小的安全帽。</li> <li>(3) 安全帽顏色選擇亮色，以便其他駕駛人辨識。</li> <li>(4) 戴安全帽時要緊緊扣環。</li> <li>(5) 安全帽扣上之後不能上下左右搖動。</li> <li>(6) 安全帽繫帶與下巴間有一指寬的間隙。</li> </ol> <p><b>統整活動</b></p> <p><b>活動三 對與錯大挑戰 (7 分鐘)</b></p> <p>(一) 教師展示「對與錯大挑戰」情境圖（附件 I-16）。請全班學生選擇答案，並說明理由。</p> <ol style="list-style-type: none"> <li>1. 機車可以坐幾個人？（2 人 vs.3 人）</li> <li>2. 搭乘機車要坐在那裡呢？（站在前踏板 vs. 坐在後座，緊抱駕駛）</li> <li>3. 那一種乘坐方式是正確的呢？（側坐於後座 vs. 跨坐於後座且緊抱駕駛）</li> </ol>	<p>實作評量： 能正確戴好安全帽。</p> <p>口語評量： 能說出選擇及戴安全帽的重點。</p> <p>實作評量： 能選出正確的搭乘機車的行為。</p> <p>口語評量： 能說明正確搭乘機車行為的理由。</p>	<p>教師可準備不同大小的安全帽，以比較安全帽是否適合學生頭部大小。</p>

學習活動（含時間）	評量方式	備註
<p>4. 那一種是正確戴安全帽的方式呢？（安全帽符合頭部大小且扣緊扣環 vs. 安全帽過大且未扣上扣環）</p> <p>(二) * 唸謠時間：教師可搭配響板或拍手，自訂節奏（教師可依教學時間彈性教學）</p> <p>乘坐機車要小心 坐在後座像騎馬 緊抱騎士不要放 記得戴上安全帽 戴好戴滿沒煩惱</p> <p>(三) 教師歸納本節課學習重點：</p> <ol style="list-style-type: none"> <li>1. 搭乘機車必須坐在後座，並且緊抱駕駛。</li> <li>2. 選擇符合頭部大小、顏色為亮色的安全帽。</li> <li>3. 乘坐機車時扣緊安全帽扣環，並調整頭帶鬆緊。</li> <li>4. 教師補充乘客手上避免拿物品，雨天穿上雨衣。</li> </ol> <p>(四) 延伸學習：教師解說「機車小乘客」學習單（附件I-17）書寫方式，請學生利用課餘或回家做延伸學習。</p> <ol style="list-style-type: none"> <li>1. 正確及錯誤的乘坐機車方式。</li> <li>2. 安全帽塗上亮色系顏色。</li> <li>3. 和家人分享上課內容，請家人做檢核。</li> </ol>	<p>實作評量： 能配合節奏念出唸謠。</p> <p>紙筆評量： 完成學習單。</p>	

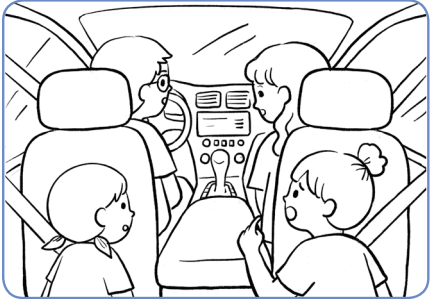

學習活動 (含時間)	評量方式	備註
<p><b>【第二節 汽車小乘客 -1】</b></p> <p><b>引起動機</b></p> <p><b>活動一 搭乘汽車該坐哪裡？ (5 分鐘)</b></p> <p>(一) 教師說故事 (附件 I-18)</p> <p>今天早上爸爸、媽媽、<u>安安</u>、和妹妹一起開車去上學及上班。出家門時，<u>安安</u>吵著要坐在前座（副駕駛座），爸爸告訴<u>安安</u>：小朋友不可以坐在前座，是很危險的！但是，<u>安安</u>心想：為什麼不可以呢？一定是因為爸爸想和媽媽一起坐，才會不准他們坐在前座的。當<u>安安</u>要換坐到車子後座時，發現妹妹早已先坐進車中。所以，在車子裡，爸爸駕駛、媽媽坐副駕駛座，<u>安安</u>及妹妹分別坐在右側及左側（如圖所示）。<u>安安</u>心裡一直想著為什麼不能坐前座，想著想著就睡著了！</p>  <p>夢中的<u>安安</u>發現自己坐在前座，他好開心！驚喜地大叫了一聲！爸爸被<u>安安</u>的聲音嚇了一大跳，方向盤不自主地向右猛力轉了一下，讓坐在後座的媽媽和妹妹變得東倒西歪。</p> <p><u>安安</u>一直好想坐在前座，因為他常常看到爸爸開車時的帥氣模樣（用手操控著方向盤及手煞車），想著想著手竟不自覺地握在手煞車上，猛力的向上一拉，整台車子猛然停止，全家人都因此猛力的向前傾，<u>安安</u>覺得脖子好痛，原來是安全帶勒到自己的脖子，要不是因為全家都有繫上安全帶，可怕的意外就會發生！<u>安安</u>被突然的搖晃給驚醒，原來剛剛一切的危險都是夢，是妹妹叫醒<u>安安</u>，因為妹妹的幼兒園快到了，希望<u>安安</u>趕快起來，讓自己下車。<u>安安</u>還想睡，無法移動身體，後面的車輛不停地按喇叭！</p>		



學習活動（含時間）	評量方式	備註
<p>2. 小朋友乘坐在後座要注意：不要亂動車上設備（如：門鎖開關、窗戶開關、照明設備開關等），避免造成車門突然打開、窗戶打開頭手伸出車外、影響駕駛專注力等問題。</p> <p>3. 晚下車的乘客先坐進車裡（左側），讓下車更流暢、安全。</p> <p>4. 乘車禮貌很重要（正確選擇乘車位置、不亂動車上設備、下車前先將隨身物品準備好），有禮貌的乘客，才能夠保護自己跟他人的安全。</p>		
<p><b>活動三 正確使用安全帶（10 分鐘）</b></p> <p>（一）教師引導：今天老師介紹安全規則：「上車安全帶」，意思是說「上車必須繫好安全帶」。</p> <p>（二）教師播放影片。</p> <p><b>汽車後座更危險！未繫安全帶致死率最高</b></p>  <p>影片來源：三立 iNEWS  <a href="https://www.youtube.com/watch?v=KtVlhbPXC5w">https://www.youtube.com/watch?v=KtVlhbPXC5w</a>  影片時間：01:39</p> <p>（三）教師請學生發表自己的發現和心得。（小型汽車乘客因未繫安全帶才會造成傷害；繫上安全帶會降低車禍所帶來的傷害）</p>	<p>口語評量： 能說出未繫安全帶造成的危險。</p>	

學習活動（含時間）	評量方式	備註
<p>(四) 教師解說正確繫安全帶的方式（附件 I-20）</p> <ol style="list-style-type: none"> <li>1. 拉起安全帶，扣住舌片與帶扣。</li> <li>2. 確認安全帶落在肩部，斜向通過胸前。</li> <li>3. 確認腰部安全帶位在骨盆處。</li> <li>4. 注意安全帶應平整，不可扭曲或反轉。</li> </ol> <div data-bbox="301 624 844 1032" data-label="Image"> </div> <p><b>* 延伸學習 安全保護裝置的選用（6 分鐘）</b></p> <p>本學習活動教師可依教學時間彈性教學</p> <ol style="list-style-type: none"> <li>(一) 教師提問：繫上安全帶就一定安全嗎？</li> <li>(二) 教師播放影片。</li> </ol> <p><b>後座童繫安全帶 注意別勒到脖子</b></p> <div data-bbox="304 1379 1003 1753" data-label="Image"> </div> <p>影片來源：華視新聞 CH52  <a href="https://www.youtube.com/watch?v=wengYO9MmJ8">https://www.youtube.com/watch?v=wengYO9MmJ8</a>          影片時間：01:28</p> <ol style="list-style-type: none"> <li>(三) 教師強調「安全帶勒住小朋友脖子的危險性」，說明使用安全座椅的重要性。（如果小朋友身高不足，安全帶勒在脖子上，反而更容易割傷脖子，導致受傷。）</li> </ol>		

學習活動（含時間）	評量方式	備註
<p>(四) 教師引導影片重點：從影片當中，除了安全帶之外，還有不同的安全裝置，例如：學童用座椅、增高型座墊等。並介紹安全座椅以及正確選用的方式。</p> <p>(五) 教師提問：你適合那一種安全座椅呢？請學生發表。</p> <p>(六) 教師總結：強調「安全帶勒住小朋友脖子的危險性」，如果小朋友直接使用安全帶會勒住脖子，一定要請爸媽準備「學童用座椅」或「增高型座墊」。</p> <p><b>統整活動</b></p> <p><b>活動四 學習單考驗（5分鐘）</b></p> <p>(一) 教師歸納本節課學習重點</p> <ol style="list-style-type: none"> <li>1. 兒童搭乘汽車時，必須坐在後座，繫上安全帶或使用安全輔助裝置，不能坐在副駕駛座。</li> <li>2. 乘坐於後座時，不嬉鬧也不亂動車上設備（門鎖裝置、窗戶開關等）。</li> </ol> <p>(二) 教師指導學生完成「汽車小乘客」學習單（附件 I-21）。</p> <p>※ 檢核題請孩子回家與家人共同討論平日搭乘車輛時的行為是否正確（選擇正確的乘車座位、正確繫上安全帶、良好乘車禮儀（不亂動車上設備），藉此將學習課程帶到日常生活。</p>	<p>口語評量： 能說出適合自己的安全輔助裝置</p> <p>紙筆評量： 完成學習單。</p>	

學習活動（含時間）	評量方式	備註
<p><b>【第三節 汽車小乘客 -2】</b></p> <p><b>引起動機</b></p> <p><b>活動一 錯誤開車門（5 分鐘）</b></p> <p>（一）教師播放影片。</p> <p>開車門 請注意</p>  <p>影片來源：北市好行交大隨行  <a href="https://www.youtube.com/watch?v=aShT3hmHm4E">https://www.youtube.com/watch?v=aShT3hmHm4E</a>            影片時間：00:00-01:25</p> <p>（二）教師提問：</p> <ol style="list-style-type: none"> <li>1. 影片中發生了什麼事情？（汽車駕駛突然開車門）</li> <li>2. 導致了什麼後果？（導致後方騎機車的騎士摔車受傷）</li> <li>3. 接著還可能發生什麼危險呢？（摔倒的騎士被後方車輛撞上）</li> </ol> <p><b>發展活動</b></p> <p><b>活動二 正確開啟車門的方法（15 分鐘）</b></p> <p>（一）教師引導：根據上面的影片得知，未確認後方來車情況而開啟車門，會造成自己及其他用路人的危險及傷害。</p> <p>（二）教師說明：今天要介紹安全規則：「確定安全才開門」，意思是說：「下車開門前，必須先確定自己及其他用路人的安全後，才可以開啟車門」。</p>	<p>口語評量： 能說出影片中出現的錯誤行為及造成的結果。</p>	

學習活動 (含時間)	評量方式	備註
<p>(三) 教師以「安全開車門」說明圖 (附件 I-22) , 解說並示範安全開車門的方式。</p> <p>(教師可用教室前、後門做示範)</p> <ol style="list-style-type: none"> <li>1. 看看後方, 禮讓人車 (確認後方無人車通過)</li> <li>2. 運用遠手, 拉開把手</li> <li>3. 再次回頭, 再推開門</li> </ol> <p>(四) 教師請幾位學生利用教室門, 練習看看如何安全的開啟車門。</p> <p><b>活動三 緊急時候怎麼辦? (15 分鐘)</b></p> <p>(一) 教師播放影片。</p> <p><b>2 歲女童單獨困車內 消防員破窗救人</b></p>  <p>影片來源：華視新聞 CH52  <a href="https://www.youtube.com/watch?v=NiUmBY0gYPo">https://www.youtube.com/watch?v=NiUmBY0gYPo</a>  影片時間：01:19</p> <p>(二) 教師提問</p> <ol style="list-style-type: none"> <li>1. 影片當中, 小朋友是什麼原因被關在車內呢?</li> <li>2. 如果是你被反鎖在車內, 可以怎麼解決呢? (發出聲響引起別人注意, 如: 拍打玻璃、大力的按喇叭……)</li> </ol>	<p>實作評量： 能實際練習安全的開車門的方式</p> <p>口語評量： 能說出被反鎖車中的原因及脫困辦法</p>	



學習活動（含時間）	評量方式	備註										
<p>(三) 教師以（附件 I-23）說明小朋友被反鎖在車內時，可以引起他人注意，幫忙逃生的做法：</p> <ol style="list-style-type: none"> <li>1. 拍打玻璃。</li> <li>2. 用力長按喇叭。</li> <li>3. 閃爍汽車大燈（方向盤後方有一個搖桿，做前後撥動，就可以閃爍車燈）。</li> </ol> <p>(四) 教師提醒：當發生被反鎖在車內狀況時，上述三種方式都可以協助脫困，當一種方式無法引起他人注意時，不要慌張，再嘗試另一種方式，輪流使用直到自己脫困為止。</p>												
<p><b>統整活動</b></p>												
<p><b>活動四 優質小乘客（5 分鐘）</b></p>												
<p>(一) 教師引導：當搭乘汽車時，常常因為不小心或好玩做出一些危險的行為，造成自己、同車乘客與其他用路人的傷害及危險。只要多多留心，確實遵守乘車規則，就能避免意外的發生。</p> <p>(二) 迅速判斷是與非：</p> <ol style="list-style-type: none"> <li>1. 教師展示「優質小乘客」情境快閃卡（附件 I-24），上面有正確或錯誤的乘客行為，如下表所示，先請全班學生逐一檢視，並比出正確（雙手上舉成圈）或錯誤（雙手胸前交叉）的動作。</li> </ol>	<p>實作評量： 能判斷正確或錯誤的乘客行為，並比出來。</p>											
<table border="1"> <tbody> <tr> <td data-bbox="210 1489 370 1697"> <p><b>X</b> 坐前座繫好安全帶</p> </td> <td data-bbox="370 1489 529 1697"> <p><b>O</b> 坐在後座</p> </td> <td data-bbox="529 1489 689 1697"> <p><b>X</b> 突然開車門</p> </td> <td data-bbox="689 1489 849 1697"> <p><b>O</b> 隨便碰觸車內設備</p> </td> <td data-bbox="849 1489 1008 1697"> <p><b>X</b> 頭手伸出車外</p> </td> </tr> <tr> <td data-bbox="210 1697 370 1921"> <p><b>O</b> 開車門前先留意後方人車</p> </td> <td data-bbox="370 1697 529 1921"> <p><b>X</b> 喧嘩嬉戲</p> </td> <td data-bbox="529 1697 689 1921"> <p><b>X</b> 沒繫安全帶</p> </td> <td data-bbox="689 1697 849 1921"> <p><b>O</b> 被反鎖車內時，拍打玻璃求救</p> </td> <td data-bbox="849 1697 1008 1921"></td> </tr> </tbody> </table>	<p><b>X</b> 坐前座繫好安全帶</p>	<p><b>O</b> 坐在後座</p>	<p><b>X</b> 突然開車門</p>	<p><b>O</b> 隨便碰觸車內設備</p>	<p><b>X</b> 頭手伸出車外</p>	<p><b>O</b> 開車門前先留意後方人車</p>	<p><b>X</b> 喧嘩嬉戲</p>	<p><b>X</b> 沒繫安全帶</p>	<p><b>O</b> 被反鎖車內時，拍打玻璃求救</p>			
<p><b>X</b> 坐前座繫好安全帶</p>	<p><b>O</b> 坐在後座</p>	<p><b>X</b> 突然開車門</p>	<p><b>O</b> 隨便碰觸車內設備</p>	<p><b>X</b> 頭手伸出車外</p>								
<p><b>O</b> 開車門前先留意後方人車</p>	<p><b>X</b> 喧嘩嬉戲</p>	<p><b>X</b> 沒繫安全帶</p>	<p><b>O</b> 被反鎖車內時，拍打玻璃求救</p>									



學習活動（含時間）	評量方式	備註
<p>2. 教師可依照教學時間，進行小組競賽。</p> <p>(三) 教師歸納本節課上課重點：</p> <p>1. 下車時要先回頭注意後方人車狀況後再開車門。</p> <p>2. 當被反鎖車內，可以用拍打玻璃、按喇叭、閃大燈等方式引起他人注意，幫助自己脫困。</p> <p>(四) 教師指導學生完成「我是優質小乘客」學習單（附件 I-25）。</p>	<p>紙筆評量： 完成學習單。</p>	
<p>學習評量</p>	<p>一、口語評量。</p> <p>二、實作評量。</p> <p>三、紙筆評量。</p>	

附件 I-13 搭乘機車小撇步 故事圖

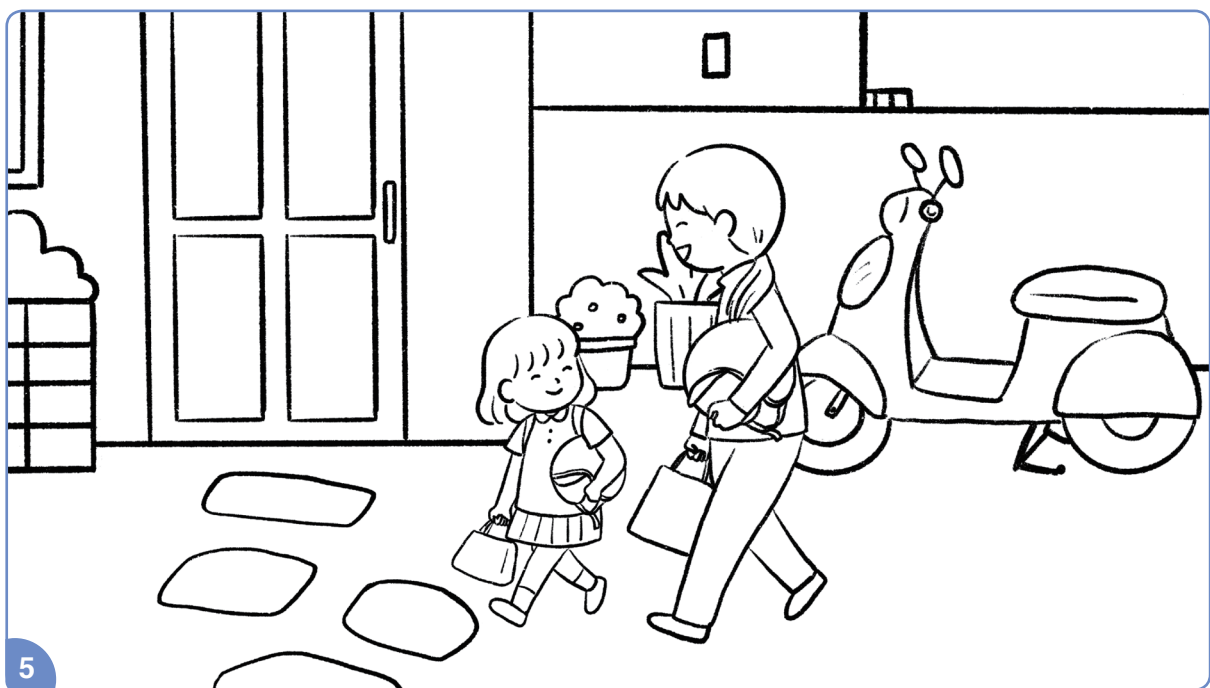
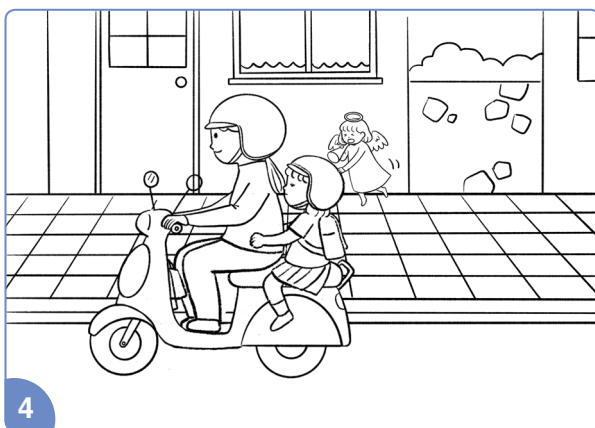
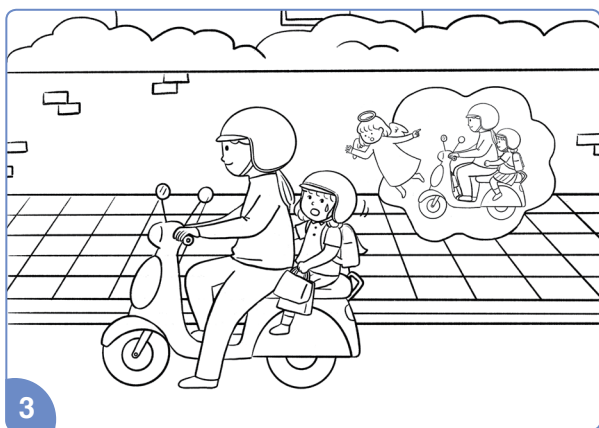
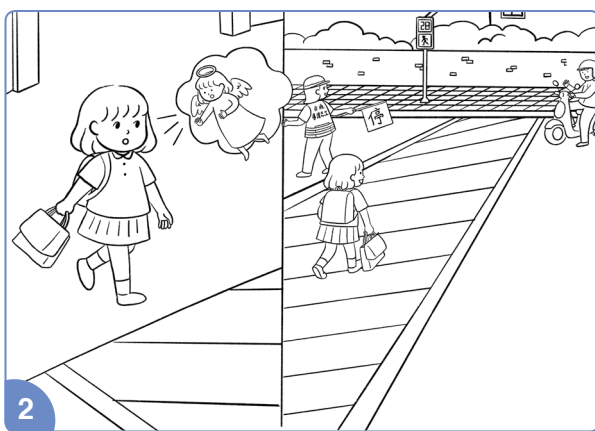
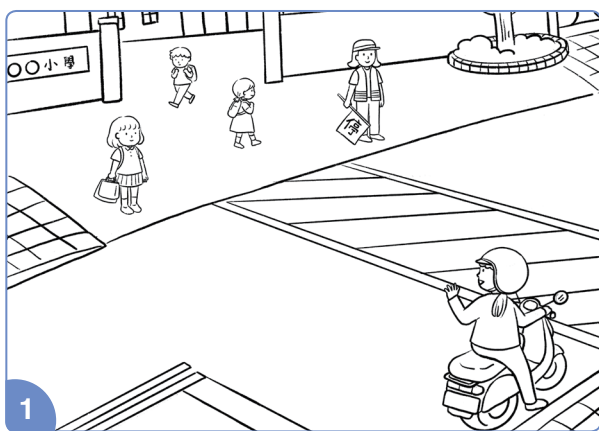

壹、交通安全教育課程架構

／ 貳、交通安全教學模組運用說明

／ 參、教學模組示例簡介

／ 肆、教學模組示例

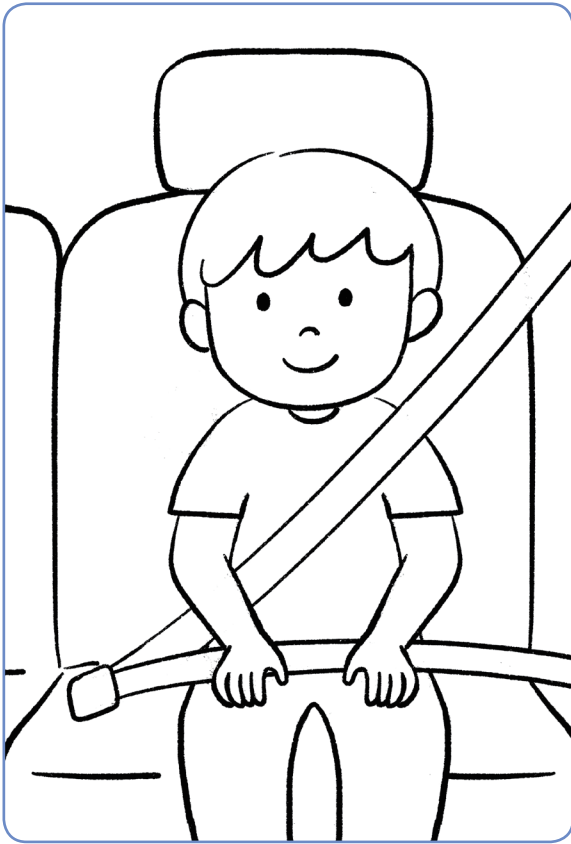

乘坐汽車



乘坐機車

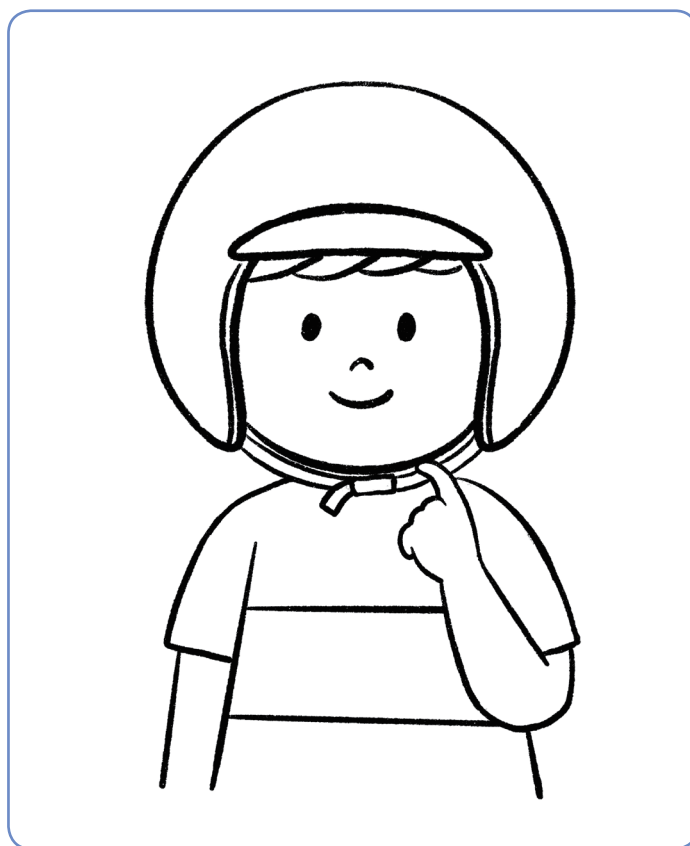

機車可以坐幾個人？



2 人



3 人

搭乘機車要坐在那裡呢？



站在前踏板



坐在後座，緊抱駕駛

那一種乘坐方式是正確的呢？



側坐於後座



坐於後座且緊抱駕駛

那一種是正確戴安全帽的方式呢？



安全帽符合頭部大小  
且扣緊扣環



安全帽過大且  
未扣上扣環

## 機車小乘客學習單

親愛的的小朋友：

這節課中學會了機車小乘客需要遵守的乘車規則及安全知識，希望你可以在生活中做到唷！下面有三個考驗，請一一完成，並與家人一起分享！

1. 搭乘機車禮儀：正確的搭配乘機車禮儀在 ( ) 中畫○；錯誤的行為打×。



1 側坐 ( )

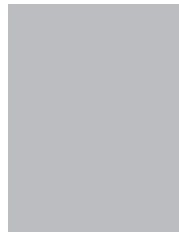

2 戴安全帽 ( )



3 抱緊駕駛 ( )



4 睡覺 ( )



5 未戴安全帽 ( )



6 乘客站前方 ( )

2. 安全帽漂亮又安全：

安全帽應該選擇什麼樣的顏色呢？

請你塗塗看！



3. 我會分享哪些是正確的乘車禮儀。請在□中打“V”，並與家人分享。

機車乘客的位置

站在前踏板上

坐在後座

安全帽配戴

需要，並繫緊

不需要

乘坐禮儀 1

抱緊駕駛

手拿東西

乘坐禮儀 2

乘坐時動來動去

兩腳跨坐好



附件 I-18 搭乘汽車該坐哪裡？ 故事圖

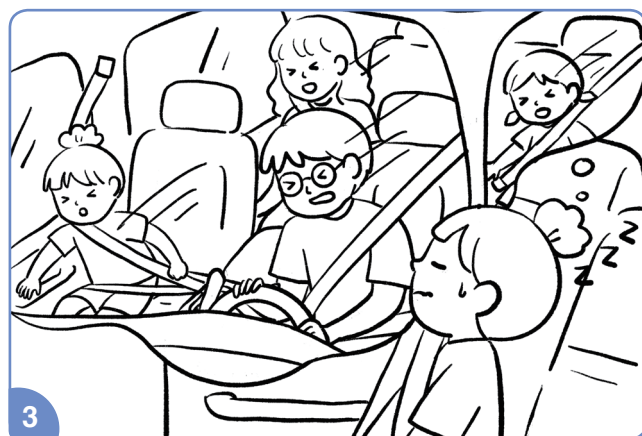
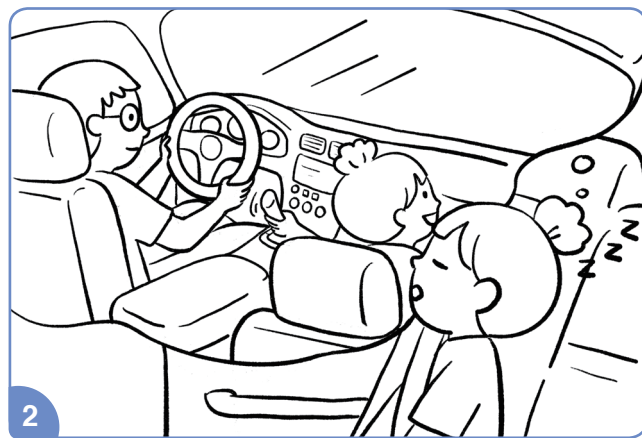
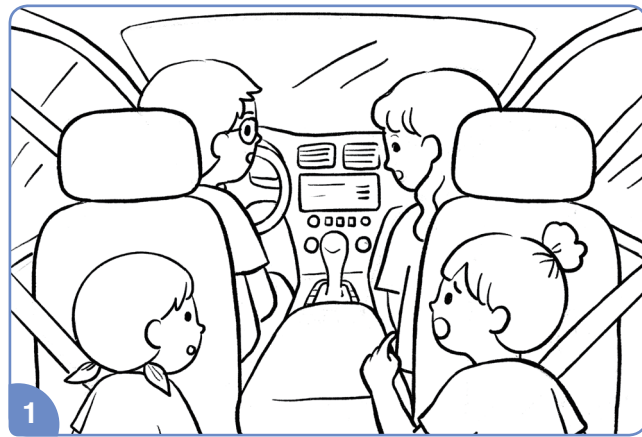

附件 I-19 正確選擇乘車位置 故事圖

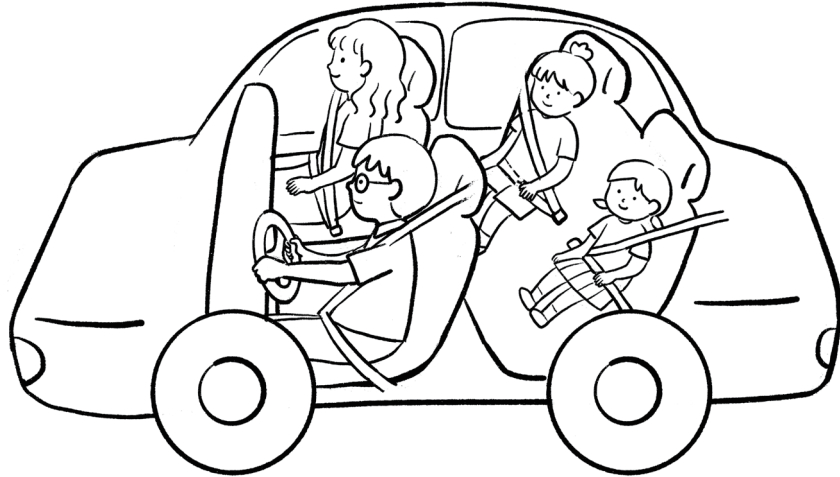

甲圖

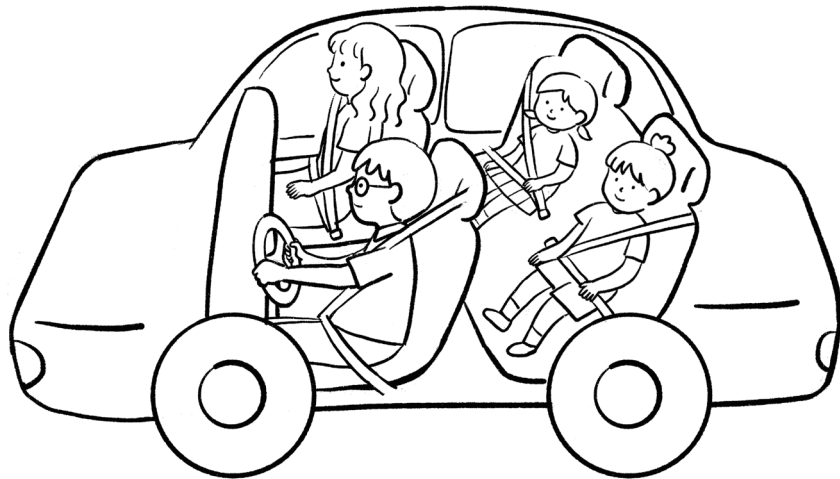

乙圖

錯誤繫安全帶：

1. 安全帶扭曲或反轉。
2. 安全帶 卡到脖子。
3. 安全帶在肚子上



X

正確繫安全帶：

1. 安全帶平整
2. 安全帶落在肩部，斜向通過胸前。
3. 安全帶位在骨盆處



O

## 汽車小乘客

學校： 國小 班級： 年 班 姓名：

親愛的的小朋友：

這節課中學會了汽車乘客需要遵守的乘車規則及安全知識，希望你可以在日常生活中做到唷！下面有四個考驗，請一一完成，並與家人一起分享！

1. 後座乘客應該從哪邊下車？先下車的乘客應該坐哪個位置？請在□中打V。

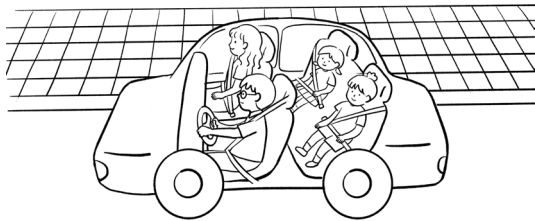

① 後座乘客應該從哪邊下車？

左邊  右邊

② 先下車的乘客應該坐在幾號位置比較恰當？

1號  2號

③ 12歲以下孩童可不可以坐前座？

可以  不可以

2. 我們搭乘哪些交通工具需要繫安全帶？請在□中打V。

①  腳踏車 ②  捷運 ③  汽車 ④  遊覽車 ⑤  機車

3. 下列哪一種為正確繫安全帶的方式？請在□中打V。

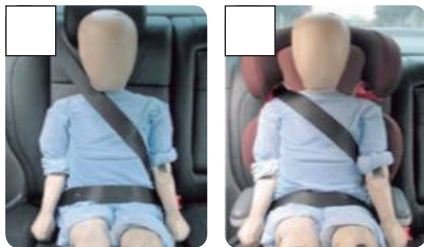

務必檢查

- 舌片與帶扣必須扣緊。
- 安全帶在肩部，而不是脖子旁。
- 安全帶必須是平整的，不扭曲。

4. 我會選出哪些是正確的乘車禮儀，並在□中打V。

搭乘的位置

- 坐副駕駛座  
 坐後座

安全裝置

- 繫安全帶  
 不需繫安全帶

乘坐禮儀

- 不嬉鬧  
 亂動車內設備

附件 I-22 安全開車門 說明圖

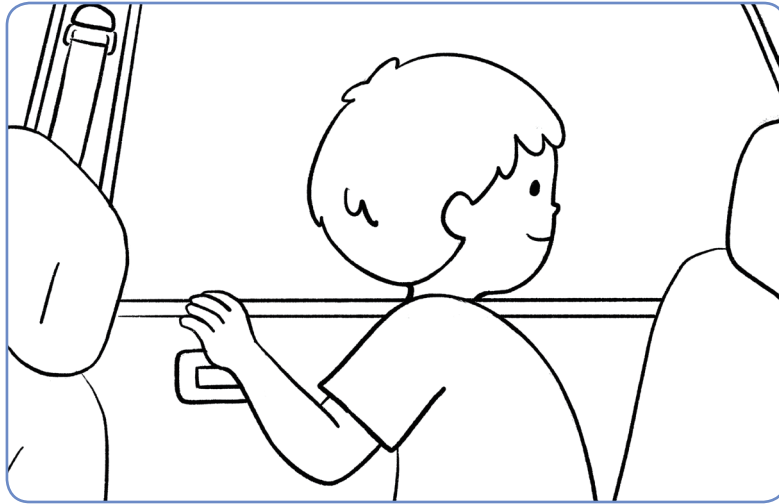

看看後方，禮讓人車確認後方無人車通過

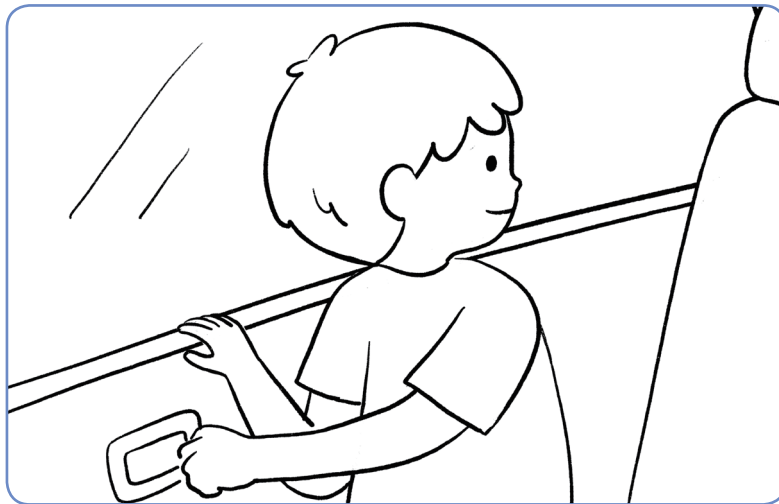

運用遠手，拉開把手



再次回頭，再推開門

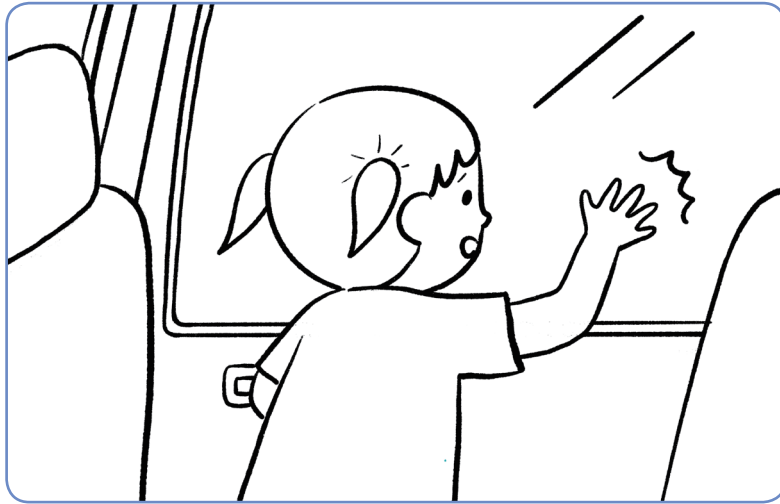

拍打玻璃

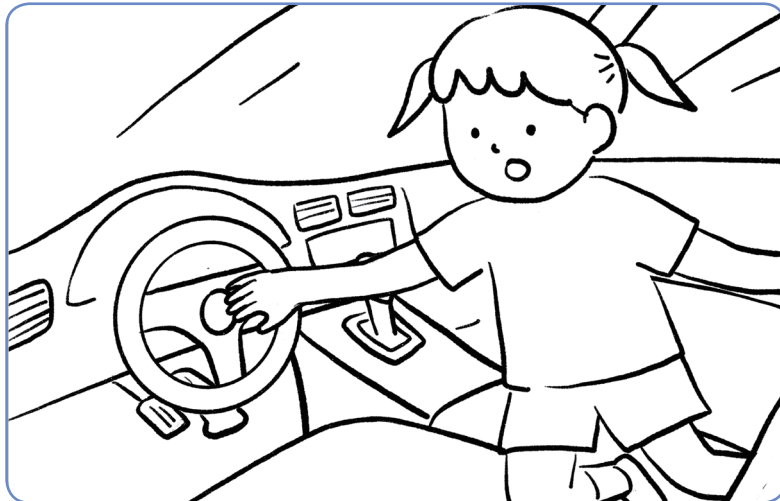

用力長按喇叭

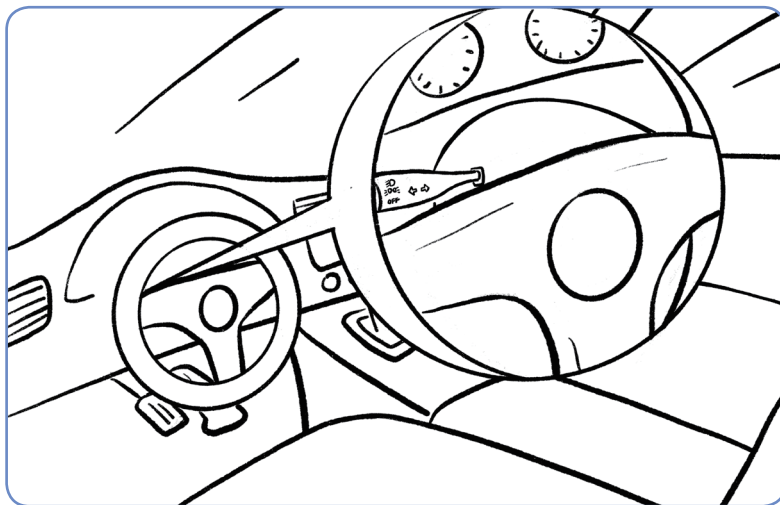

閃爍汽車大燈（方向盤後方有一個搖桿，做前後撥動，就可以閃爍車燈）

附件 I-24 優質小乘客 情境快閃卡

		
<p>兒童（低年級）繫好安全帶，坐前座</p>	<p>兒童（低年級）坐在後座，繫好安全帶</p>	<p>兒童（低年級）突然開車門（副駕後方位置），後方車子差點撞上</p>
		
<p>兒童（低年級）坐在後座，隨便碰觸車內設備或往前座碰一些設備</p>	<p>兒童（低年級）坐在後座，頭手伸出車外</p>	<p>開車門前先留意後方人車</p>
		
<p>兒童（低年級）坐在後座，兩人喧嘩嬉戲、沒繫安全帶</p>	<p>兒童（低年級）坐在後座，沒繫安全帶</p>	<p>被反鎖車內時，拍打玻璃求救</p>



## 我是優質小乘客

學校： \_\_\_\_\_ 國小 班級： \_\_\_\_\_ 年 班 姓名： \_\_\_\_\_

親愛的小朋友：

搭乘汽車時有許多要注意、做到的事情， 上完這堂課後你學會了嗎？一起來挑戰看看吧！

1. 順序排排看：請將安全下車的先後順序用 1~3 寫在 ( ) 中。

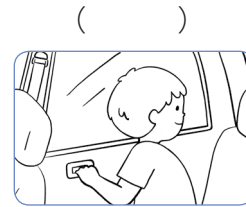
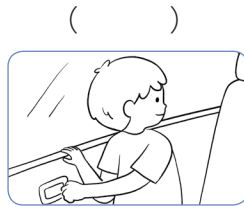

2. 連連看：判斷正確及錯誤的乘車行為

正確  
乘車行為

錯誤  
乘車行為

- 繫好安全帶
- 開車門前先察看  
後方人車
- 坐在後座
- 隨便碰觸車內設備
- 喧嘩嬉戲
- 車輛停妥後再下車
- 頭、手不隨意  
伸出車外

3. 優質乘客宣言

我願意做一位優質的乘客。搭乘汽車時，會表現出正確的行為，我承諾會做到：（能做到的塗上顏色）

甲、上車繫好安全帶

丙、從正確的車門上下車

乙、在車上保持安靜，讓駕駛專心開車

丁、下車時會先留心後方人車再開門

優質乘客（寫下自己的名字） 謹致

● 第二學習階段（國小中年級）

角色	模組名稱	課程名稱	學習單	教具	指引手冊
行人	平安行，好心情（4節）	行人危險知多少			
		停在安全的地方			
		過馬路時看一看			
		穿越道路停看聽			
乘客	搭車小高手（3節）	安全乘車我遵守			
		安全逃生我知道			
		安全乘車我最行			
自行車騎士	追風安全俠（3節）	負責任，保平安			
		能安心，才開心			
		守規則，自在騎			

## 課 | 程 | 設 | 計 | 理 | 念

本模組課程主要以辨識各類道路環境的常見危險，認識車輛特性與危險，學習並演練安全穿越路口的方法為目標。學習內容包含了解用路行為的重要；能辨識道路環境與不同路口型態、不同狀況的潛藏危險；認識視野死角與內輪差。

學習活動則包含危險預測、討論發表、體驗活動、影片觀賞、案例探討、實驗操作等方式。透過多元的學習活動和實作體驗，在態度上能遵守交通規則與培養謹慎用路行為的習慣；在知識上能辨識道路環境與不同路口狀況的潛藏危險，以及認識車輛特性；在技能上能學習危險環境和行為的辨識能力，演練安全穿越道路的方法，展現安全穿越道路的行為。

### 行人危險知多少 (1 節)

道路可能發生的危險情境之列舉及發生事故的原因。

### 停在安全的地方 (1 節)

內輪差知識及行人「停」的安全位置。

### 過馬路時看一看 (1 節)

穿越道路行人依循的順序及穿越道路所需的時間。

### 穿越道路停看聽 (1 節)

1. 車輛在路口的的行進方向。
2. 交通環境的聲音與因應做法。

## 安全教育課程教學模組示例

<b>主題類型</b>		<input checked="" type="checkbox"/> 交通安全 <input type="checkbox"/> 水域安全 <input type="checkbox"/> 防墜安全 <input type="checkbox"/> 食藥安全	
<b>單元名稱</b>		平安行，好心情	
<b>實施年級</b>		3、4 年級	<b>節數</b> 4
<b>總綱核心素養</b>		E-A3 具備擬定計畫與實作的能力，並以創新思考方式，因應日常生活情境。	
<b>主題內容重點</b>		<p>A-II-2 了解使用交通工具的潛在危險。</p> <p>A-II-3 辨識各類道路環境的常見危險。</p> <p>B-II-1 遵守交通規則，培養謹慎的用路行為與尊重他人的態度。</p> <p>Ca-II-1 學習並演練安全穿越路口的方法。</p>	
<b>相關領域學習重點</b>		<b>【學習表現】</b>	
		綜 3a-II-1 覺察生活中潛藏危機的情境，提出並演練減低或避免危險的方法。	
<b>【學習內容】</b>		綜 Ca-II-1 生活周遭潛藏危機的情境。	
		綜 Ca-II-2 生活周遭危機情境的辨識方法。	
<b>【學習內容】</b>		綜 Ca-II-3 生活周遭潛藏危機處理與演練。	
<b>議題融入</b>	<b>議題</b>	安全教育	
	<b>學習主題 / 實質內涵</b>	<p><b>安全教育概論</b></p> <p>安 E2 了解危機與安全。</p> <p><b>日常生活安全</b></p> <p>安 E4 探討日常生活應該注意的安全。</p> <p>安 E5 了解日常生活危害安全的事件。</p>	
<b>學生起點行為</b>		低年級學生已學習過辨識社區道路環境的常見危險，知道利用行人設施安全通行，並認識 與行人相關， 常見的交通標誌、標線與號誌。	

學習目標	<ol style="list-style-type: none"> <li>1. 能分享行人穿越道路可能發生的危險情境，了解用路行為的重要。</li> <li>2. 能表達車輛特性（內輪差）的知識，並提出行人避免潛藏危險的方法。</li> <li>3. 能歸納行人穿越道路遵循的順序，並估算穿越道路所需的時間。</li> <li>4. 能分辨交通環境中車輛的行進方向，並辨識交通環境的聲音。</li> </ol>
教材來源	<ol style="list-style-type: none"> <li>1. 財團法人靖娟兒童安全文教基金會（民 109）。109 年研訂各學習階段交通安全基本能力計畫。交通部委託之專題研究成果報告。臺北市：交通部。</li> <li>2. 交通部（民 107）。兒童安全通過路口教學指引手冊。取自 <a href="https://168.motc.gov.tw/theme/child/post/1906121100732">https://168.motc.gov.tw/theme/child/post/1906121100732</a></li> <li>3. 交通部道路交通安全督導委員會（民 102）。交通安全—行人篇（行人的交通安全，你了解多少？）。取自 <a href="https://168.motc.gov.tw/theme/video/post/1906121100118">https://168.motc.gov.tw/theme/video/post/1906121100118</a></li> <li>4. 交通部（民 108）。兒童安全過路口第 2 章交通安全四大守則與穿越道路。取自 <a href="https://www.youtube.com/watch?v=fITmESgLK_o">https://www.youtube.com/watch?v=fITmESgLK_o</a></li> <li>5. 交通部（民 108）。大型車視野死角及內輪差宣導影片（完整版）。取自 <a href="https://www.youtube.com/watch?v=t3aTG8f3-10">https://www.youtube.com/watch?v=t3aTG8f3-10</a></li> </ol>
教學設備 / 資源	<ol style="list-style-type: none"> <li>1. 設備：電腦、網路與投影機。</li> <li>2. 教具： <ol style="list-style-type: none"> <li>(1) 內輪差實驗 活動：海報紙、玩具車、印泥 紅、藍各一、尺。</li> <li>(2) 【附件 II-2 穿越道路有依循】狀況題。</li> <li>(3) 「安全評估穿越道路」體驗活動：捲尺或皮尺。</li> <li>(4) 【附件 II-3 這樣穿越道路可以嗎】故事圖。</li> <li>(5) 【附件 II-4 穿越道路看車輛】情境圖。</li> <li>(6) 聲音檔。</li> </ol> </li> <li>3. 學習單： <ol style="list-style-type: none"> <li>(1) 【附件 1 危險行為知多少】學習單。</li> <li>(2) 【附件 5 穿越道路停看聽】學習單。</li> </ol> </li> </ol>

4. 影片：

(1) 交通安全入口網 (民 108) 。兒童安全過路口第 4 章認識視野死角及內輪差 。取自

<https://www.youtube.com/watch?v=rHjIW141INs&t=1s>

(2) 東森新聞 CH51 (民 109) 。真「馬路如虎口」危險人行道大車右轉恐輾行人 。取自

[https://www.youtube.com/watch?v=ex\\_bJVT0usQ](https://www.youtube.com/watch?v=ex_bJVT0usQ)

(3) udn video (民 110) 。交警好忙！全台停電號誌燈停擺駕駛如無頭蒼蠅 。取自

<https://www.youtube.com/watch?v=a9FgObLWsrQ>

(4) 熊平安 (民 108) 。兒童安全過路口第 3 章 穿越道路的基礎知識與方法 。取自

<https://www.youtube.com/watch?v=2Uhlmray5Fw>

## 學習活動設計

學習活動 (含時間)	評量方式	備註
<p><b>【第一節 行人危險知多少】</b></p> <p><b>引起動機</b></p> <p><b>活動一 馬路如虎口 (5 分鐘)</b></p> <p>(一) 教師提問：「小蘋果有一天她看到書裡面提到『馬路如虎口，駕駛、行人當心走』，她不太懂『馬路如虎口』的意思是什麼？知道這個意思的同學，請用手比圈，不太知道的，請用手比叉。」教師邀請比圈的同學說說自己的想法。</p> <p>(二) 學生自由發表想法。</p> <p>(三) 教師統整學生想法並歸納：馬路本身沒有危險，但如果我們自己或其他人沒有注意交通安全，馬路就像老虎的嘴巴，車輛就像牙齒，一咬（撞）下去就可能奪取我們的生命。</p> <p><b>發展活動</b></p> <p><b>活動二 行人穿越道路的危險行為 (27 分鐘)</b></p> <p>(一) 教師引導：「你曾經看過或聽過行人穿越道路時，有哪些危險的行為呢？這些危險行為可能導致事故發生的原因是什麼呢？」自己先思考 30 秒的時間，再進行分一得一的活動。</p> <p>(二) 學生運用「分一得一」的學習方法，彼此分享行人穿越道路時可能的危險行為。</p> <ol style="list-style-type: none"> <li>1. 教師發下「危險行為知多少」學習單（附件 II-1）。</li> <li>2. 學生於「自己想法」格子中，寫下自己曾經看過或聽過行人穿越道路時的危險行為及這些行為可能導致事故發生的原因。</li> </ol>	<p>口語評量： 能分享行人穿越道路時可能發生的危險行為。</p>	<p>教師可控制時間，如果沒有收集到四個不同的想法，時間到，仍請學生先回座。</p>



學習活動（含時間）	評量方式	備註						
<p>3. 完成一格的書寫後，再完成其他三格「同學想法」的任務：找三個不同的人分享，並收集三個不同的想法（不能重複相同的例子）。</p> <p>※ 每次只找一個人，兩兩分享，聽完對方的想法或經驗後，把對方的想法記錄下來，並記錄對方的姓名或座號。</p> <p>※ 透過分享一個想法，得到一個想法，就能收集到四個行人穿越道路時可能的危險行為。</p> <p>（三）師生共同整理行人穿越道路時的危險行為及可能導致事故發生的原因。（以下答案供教師參考）</p> <table border="1" data-bbox="213 837 1007 1256"> <thead> <tr> <th data-bbox="213 837 611 898">行人穿越道路時的危險行為</th> <th data-bbox="611 837 1007 898">可能導致事故發生的原因</th> </tr> </thead> <tbody> <tr> <td data-bbox="213 898 611 1050"> <ul style="list-style-type: none"> <li>● 跟同學在打鬧。</li> <li>● 邊穿越道路邊聊天。</li> <li>● 邊穿越道路邊滑手機。</li> </ul> </td> <td data-bbox="611 898 1007 1050">                     專注力降低，未能注意周圍車輛動向（行人沒看見車輛）。                 </td> </tr> <tr> <td data-bbox="213 1050 611 1256"> <ul style="list-style-type: none"> <li>● 突然衝進路中。</li> <li>● 在不可穿越的地方任意穿越道路。</li> <li>● 闖紅燈。</li> </ul> </td> <td data-bbox="611 1050 1007 1256">                     駕駛看到行人會來不及反應（駕駛沒看見行人）。                 </td> </tr> </tbody> </table> <p><b>統整活動</b></p> <p><b>活動三 思考與討論（8分鐘）</b></p> <p>（一）教師引導全班學生討論與分享：要怎麼做才可以避免或減低危險發生？</p> <p>（二）學生自由發表（如：遵守交通號誌、走行人穿越道、觀察左右來車再穿越道路等）。</p> <p>（三）教師總結同學想法，並予以統整歸納：</p> <ol style="list-style-type: none"> <li>1. 保持專心過馬路，隨時觀察左右來往的車輛。</li> <li>2. 不任意衝進路中，讓駕駛有足夠的時間看見行人。</li> <li>3. 遵守交通規則、遵循號誌、指揮人員指示、走行人穿越道。</li> </ol>	行人穿越道路時的危險行為	可能導致事故發生的原因	<ul style="list-style-type: none"> <li>● 跟同學在打鬧。</li> <li>● 邊穿越道路邊聊天。</li> <li>● 邊穿越道路邊滑手機。</li> </ul>	專注力降低，未能注意周圍車輛動向（行人沒看見車輛）。	<ul style="list-style-type: none"> <li>● 突然衝進路中。</li> <li>● 在不可穿越的地方任意穿越道路。</li> <li>● 闖紅燈。</li> </ul>	駕駛看到行人會來不及反應（駕駛沒看見行人）。	<p>口語評量： 能說出穿越道路時避免發生危險的作法。</p>	
行人穿越道路時的危險行為	可能導致事故發生的原因							
<ul style="list-style-type: none"> <li>● 跟同學在打鬧。</li> <li>● 邊穿越道路邊聊天。</li> <li>● 邊穿越道路邊滑手機。</li> </ul>	專注力降低，未能注意周圍車輛動向（行人沒看見車輛）。							
<ul style="list-style-type: none"> <li>● 突然衝進路中。</li> <li>● 在不可穿越的地方任意穿越道路。</li> <li>● 闖紅燈。</li> </ul>	駕駛看到行人會來不及反應（駕駛沒看見行人）。							

學習活動 (含時間)	評量方式	備註
<p><b>【第二節 停在安全的地方】</b></p> <p><b>引起動機</b></p> <p><b>活動一 路口處有危險 (5 分鐘)</b></p> <p>(一) 教師講述：「<u>小蘋果</u>與媽媽一起去超市買東西，走著走著，走到十字路口，<u>小蘋果</u>在路口處很興奮的跳來跳去，媽媽提醒<u>小蘋果</u>車輛轉彎時，有可能會撞上你喔！<u>小蘋果</u>疑惑的問為什麼呢？」「各位同學，你覺得<u>小蘋果</u>媽媽說話的內容同意的請比圈，不同意的請比叉，請作答。</p> <p>(二) 教師請學生自由發表同意或不同意的原因。</p> <p>(三) 教師歸納：有些小朋友覺得車輛轉彎會撞上行人，有些小朋友覺得不會，接下來我們一起來做個實驗。</p> <p><b>發展活動</b></p> <p><b>活動二 認識內輪差 (27 分鐘)</b></p> <p>(一) 內輪差實驗活動</p> <ol style="list-style-type: none"> <li>1. 準備教具：道路圖（海報紙），大小不一的玩具車（實驗不同車長的車輛的內輪差之差異），印泥（藍、紅）各一個。</li> <li>2. 玩具車前輪塗上藍色印泥，後輪塗上紅色印泥。</li> <li>3. 手持玩具車在道路圖上行駛（手抓車頭），緩緩轉彎後，看前後輪的印泥軌跡。</li> <li>4. 測量前輪（藍色）和後輪（紅色）軌跡之間，最大的寬度是多少。</li> </ol> <p>※ 教師視時間規劃，可於講臺實驗，或解說實驗步驟後，讓各組進行實驗。</p>	<p>實作評量：進行內輪差實驗，了解內輪差的原理，並知道避免危險的方法。</p>	<p>請學生從家裡帶玩具車到校做內輪差實驗。若能有大小不一的玩具車，更可以實驗出不同車長的車子內輪差之差異。</p>

學習活動（含時間）	評量方式	備註
<p><b>實驗結果</b></p> <ol style="list-style-type: none"> <li>① 車輛轉彎時，內側的前、後輪軌跡會不一樣。</li> <li>② 後輪軌跡（紅色）會在前輪軌跡（藍色）的內側。</li> <li>③ 車輛愈長，兩個軌跡中間的寬度也愈大。</li> </ol> <div data-bbox="338 546 1007 851"> </div> <p style="text-align: center;">▲ 實驗圖示</p> <p>(二) 學生觀看影片，了解內輪差知識（車身愈長，前後車輪軸距的長度也就愈長，內輪差愈大）及可能帶來的危險。</p> <p><b>兒童安全過路口第四章 - 認識視野死角與內輪差</b></p> <div data-bbox="304 1144 1007 1487"> </div> <p>影片來源：熊平安  <a href="https://www.youtube.com/watch?v=rHjIW141INs&amp;t=1s">https://www.youtube.com/watch?v=rHjIW141INs&amp;t=1s</a>            影片時間：03：44-05：17</p>		

學習活動 (含時間)	評量方式	備註
<p><b>統整活動</b></p> <p><b>活動三 回顧與統整 (8 分鐘)</b></p> <p>(一) 學生回想內輪差知識重點及避免危險的方法，並與同學分享。</p> <p>(二) 教師提問：「主角<u>小蘋果</u>等待過馬路時，停在哪裡才安全呢？」</p> <p>(三) 學生自由發表。</p> <p>(四) 教師統整歸納與補充：</p> <ol style="list-style-type: none"> <li>1. 在有人行道的路口等待穿越道路時，站在人行上等侯。</li> <li>2. 有些路口人行道有無障礙設計，路緣間設有緩坡，行人會下意識走至車道與人行道交界處，可能落入內輪差的範圍，遭車輛捲入。</li> <li>3. 在沒有人行道的路口等待穿越道路時，站在路面邊緣線內，遠離車道的地方等待。</li> </ol> <p>★ 參考影片 (教師視情況播放)</p> <p><b>危險人行道大車右轉恐輾行人</b></p>  <p>影片來源：東森新聞 CH51  <a href="https://www.youtube.com/watch?v=ex_bJVT0usQ">https://www.youtube.com/watch?v=ex_bJVT0usQ</a>  影片時間：01:54</p>		

學習活動（含時間）	評量方式	備註
<p><b>【第三節 過馬路時看一看】</b></p> <p><b>引起動機</b></p> <p><b>活動一 交通規則有保障（7分鐘）</b></p> <p>（一）教師引導思考：「<u>小蘋果</u>有天看到新聞『台灣電力公司興達發電廠因不明原因全廠停機，高雄市左營區許多路口號誌連帶受影響，在許多路口無號誌的形況，不少駕駛行經路口時，宛如無頭蒼蠅，警方派出部分警力到各路口維持秩序……』<u>小蘋果</u>問爸爸：為什麼沒有號誌後交通會混亂？」</p> <p>★ 參考影片（教師視情況播放）</p> <p><b>全台停電號誌燈停擺 駕駛如無頭蒼蠅</b></p>  <p>影片來源：udn video  <a href="https://www.youtube.com/watch?v=a9FgObLWsrQ">https://www.youtube.com/watch?v=a9FgObLWsrQ</a>            影片時間：00:59</p> <p>（二）教師請每一位同學想想「為什麼沒有號誌後交通會混亂？」自己先想30秒，再找人交流想法。</p> <p>（三）學生進行兩兩配對分享後，教師再邀請幾位同學說說想法。</p> <p>（四）教師統整學生想法：因為有號誌的指示，道路上的人、車才能更有秩序的通行，所以我們要遵循號誌，才能保障自己和他人的安全。</p>		

學習活動（含時間）	評量方式	備註
<p><b>發展活動</b></p> <p><b>活動二 穿越道路有依循（8 分鐘）</b></p> <p>（一）教師提問：當路上有號誌又有交通指揮人員，我們要遵循哪一個指示呢？</p> <p>（二）教師發下「穿越道路有依循」狀況題（附件 II-2），請各組同學討論行人穿越道路時，優先遵循的順序。</p> <ul style="list-style-type: none"> <li>● 狀況題 1「如果我們來到路口，準備穿越道路，這個路口有交通指揮人員，有行車管制號誌（紅綠燈），也有行人專用號誌（小綠人燈），我們要優先遵循那一個指示呢？」</li> <li>● 狀況題 2「如果我們來到路口，準備穿越道路，這個路口有交通指揮人員，有行車管制號誌（紅綠燈），我們要優先遵循那一個指示呢？」</li> <li>● 狀況題 3「如果我們來到路口，準備穿越道路，這個路口有交通指揮人員，有行人專用號誌（小綠人燈），我們要優先遵循那一個指示呢？」</li> <li>● 狀況題 4「如果我們在有行車管制號誌（紅綠燈）和行人專用號誌（小綠人燈）的路口，準備穿越道路，要遵循那一個指示來穿越道路呢？」</li> <li>● 狀況題 5「如果我們來到有交通指揮人員、行車管制號誌（紅綠燈）及行人專用號誌（小綠人燈）的路口，但行車管制號誌（紅綠燈）、行人專用號誌（小綠人燈）都故障，我們要遵循那一個指示來穿越道路呢？」</li> </ul> <p>（三）各組同學發表。</p> <p>（四）教師統整學生想法，並予以歸納。</p> <p>1. 狀況題 1：有交通指揮人員且設有行車管制號誌（紅綠燈）、行人專用號誌（小綠人燈）及行人穿越道線的路口，行人優先遵循交通指揮人員的指揮，並行走於行人穿越道線。</p>	<p>口語評量： 說出行人 穿越道路 時遵循的 優先順序。</p>	



學習活動（含時間）	評量方式	備註
<p>2. 狀況題 2：有交通指揮人員且設有行車管制號誌（紅綠燈）的路口，行人優先遵循交通指揮人員的指揮，並行走於行人穿越道線。</p> <p>3. 狀況題 3：有交通指揮人員且設有行人專用號誌（小綠人燈）的路口，行人優先遵循交通指揮人員的指揮，並行走於行人穿越道線。</p> <p>4. 狀況題 4：設有行車管制號誌（紅綠燈）、行人專用號誌（小綠人燈）及行人穿越道線之路口，行人要以行人專用號誌（小綠人燈）為主，並行走於行人穿越道線。</p> <p>5. 狀況題 5：我們要遵循交通指揮人員的指揮，並行走於行人穿越道。</p> <p>(五) 師生共同整理穿越道路，行人遵循的優先順序： 交通指揮人員的指揮 → 行人專用號誌（小綠人燈） 行車管制號誌（紅綠燈）</p> <p>★ 參考影片（教師視情況播放）</p> <p><b>兒童安全過路口第 3 章 - 穿越道路的基礎知識與方法</b></p>  <p>影片來源：熊平安  <a href="https://www.youtube.com/watch?v=2Uhlmray5Fw">https://www.youtube.com/watch?v=2Uhlmray5Fw</a>            影片時間：13:39-15:54</p>		

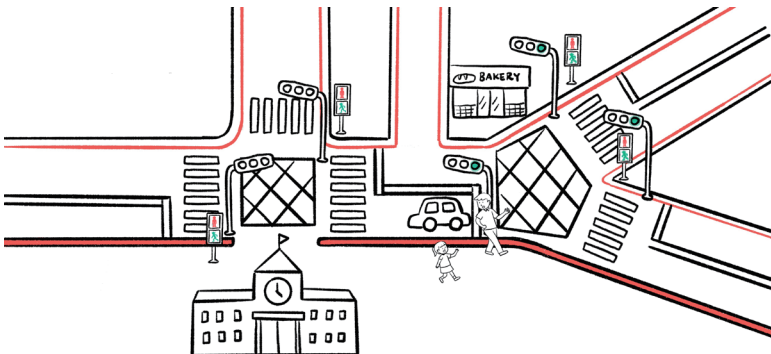

學習活動 (含時間)	評量方式	備註
<p><b>活動三 過馬路看秒數 (20 分鐘)</b></p> <p>(一) 「安全評估穿越道路」體驗活動</p> <ol style="list-style-type: none"> <li>1. 教師提問：「如果穿越道路時，你看到行人號誌燈的小綠人剩下 5 秒，你會通過嗎？你是如何評估的？說說看你的想法。」</li> <li>2. 學生自由回答。</li> <li>3. 教師小結「要不要穿越道路」判斷依據有： <ol style="list-style-type: none"> <li>(1) 路有多寬？</li> <li>(2) 我走多快？</li> </ol> </li> <li>4. 教師提問：你知道一個車道有多寬嗎？</li> <li>5. 學生自由發表。</li> <li>6. 教師說明一個車道約 3-3.5 公尺寬，並請學生實際測量 3 公尺寬的道路（在走廊或校園空曠處，選擇適合測量的位置）。</li> <li>7. 學生估算：過 1 個車道所花費的時間。</li> <li>8. 學生實測：過 1 個車道所花費的時間。</li> <li>9. 模擬情境：如果準備通過 4 個車道時，你看到小綠人剩下 15 秒的時間，你會通過嗎？為什麼？</li> <li>10. 學生自由發表，發表後並實際走走看。</li> </ol> <p>(二) 教師總結</p> <ol style="list-style-type: none"> <li>1. 通過一個車道需要的時間約 3-5 秒（可依照實測為主）。</li> </ol> <p>※ 一般人行走 1 公尺約需 1 秒鐘，因此行走 1 個車道約 3 秒多；老人行走 1 公尺約需 1.25 秒，故行走 1 個車道約 4 秒多。</p> <ol style="list-style-type: none"> <li>2. 瞭解穿越單一車道所需要的時間後，就可目視道路的車道數量，快速計算穿越道路所需要的秒數。</li> <li>3. 能評估自己穿越道路所需要的時間，讓自己更有餘裕的時間穿越道路，避免倉促穿越而發生意外。</li> </ol>	<p>實作評量： 模擬體驗 穿越道路 需要的時間。</p>	

學習活動（含時間）	評量方式	備註
<p><b>統整活動</b></p> <p><b>活動四 回顧與統整（5分鐘）</b></p> <p>（一）學生以一分鐘的時間，回想這節課學到那些內容。</p> <p>（二）兩兩一組，互相分享這節課學到的內容。</p> <p>（三）教師總結：</p> <ol style="list-style-type: none"> <li>1. 每個人都要遵守交通規則，這是保障自己和他人安全的行為，如果有人不遵守規則，可能會造成自己和他人的危險。</li> <li>2. 穿越道路時，行人遵循的優先順序是交通指揮人員的指揮 行人專用號誌（小綠人燈） 行車管制號誌（紅綠燈）。</li> <li>3. 評估自己穿越道路所需要的時間，讓自己更有餘裕的時間穿越道路，避免倉促穿越而發生意外。不過，過馬路前仍要評估其他外在因素（如：有無車輛要通過）再決定要不要穿越。</li> </ol>		
<p><b>【第四節 穿越道路停看聽】</b></p> <p><b>引起動機</b></p> <p><b>活動一 這樣穿越道路可以嗎？（5分鐘）</b></p> <p>（一）教師展示故事圖（附件 II-3），講述：「假日時，<u>小蘋果</u>與爸爸去學校運動，運動完，走在回家的路上，爸爸看到對面的便利商店，想去買瓶運動飲料，正想衝過馬路時，<u>小蘋果</u>叫住爸爸不可以穿越馬路……」</p> 		

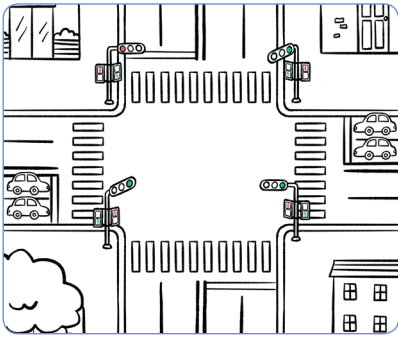
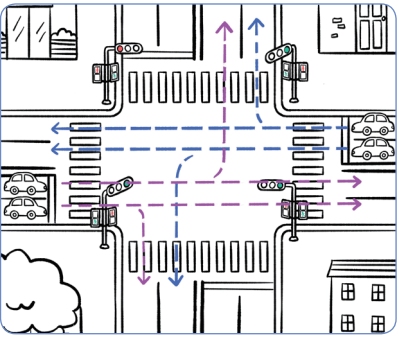
學習活動 (含時間)	評量方式	備註
<p>(二) 教師提問：「各位同學，你們覺得<u>小蘋果</u>為什麼要叫住爸爸？」</p> <p>(三) 學生自由發表（學生可能的回答：因為<u>小蘋果</u>的爸爸違規過馬路、沒有走在行人穿越道線上等）</p> <p>(四) 教師提問：「要怎麼過馬路，才是安全的做法呢？」</p> <p>(五) 學生分享想法，教師統整與歸納。</p> <ol style="list-style-type: none"> <li>1. 停：停在安全的地方（連結第二節的重點：人行道上、無人行道時在路面邊緣線內遠離車道的地方）。</li> <li>2. 看：看號誌小綠人，秒數足夠再通過（連結第三節的重點）。</li> <li>3. 看：看車輛（本節接下來的重點）。</li> <li>4. 走在行人穿越道上。</li> </ol>	<p>口語評量：說出車輛在路口的動向。</p>	
<p><b>發展活動</b></p> <p><b>活動二 穿越道路看車輛（18 分鐘）</b></p> <p>(一) 教師提問：穿越道路時要看車輛，但是你知道車輛從哪個方向來嗎？</p> <p>(二) 教師展示「穿越道路看車輛」情境圖（附件 II-4），引導學生逐一觀察並發表。</p> <ul style="list-style-type: none"> <li>● 狀況 1：十字路口，東西（橫）向綠燈，車輛可能有哪些行進的方向？</li> </ul> <div style="display: flex; justify-content: space-around;"> <div data-bbox="199 1534 598 1904"> <p>▼原圖片</p>  </div> <div data-bbox="614 1534 1013 1904"> <p>▼車輛可能的行進方向</p>  </div> </div>		

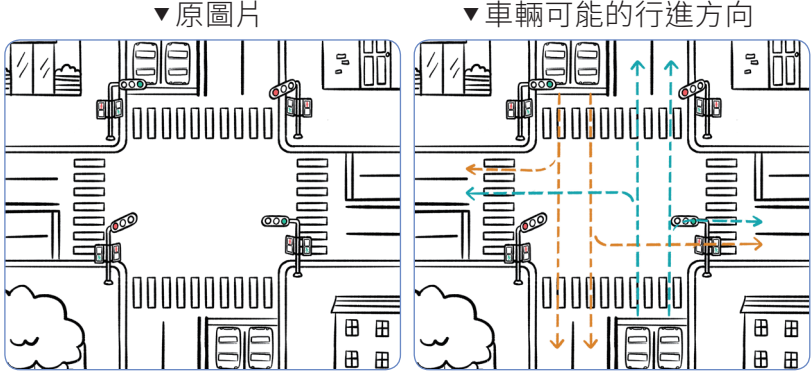
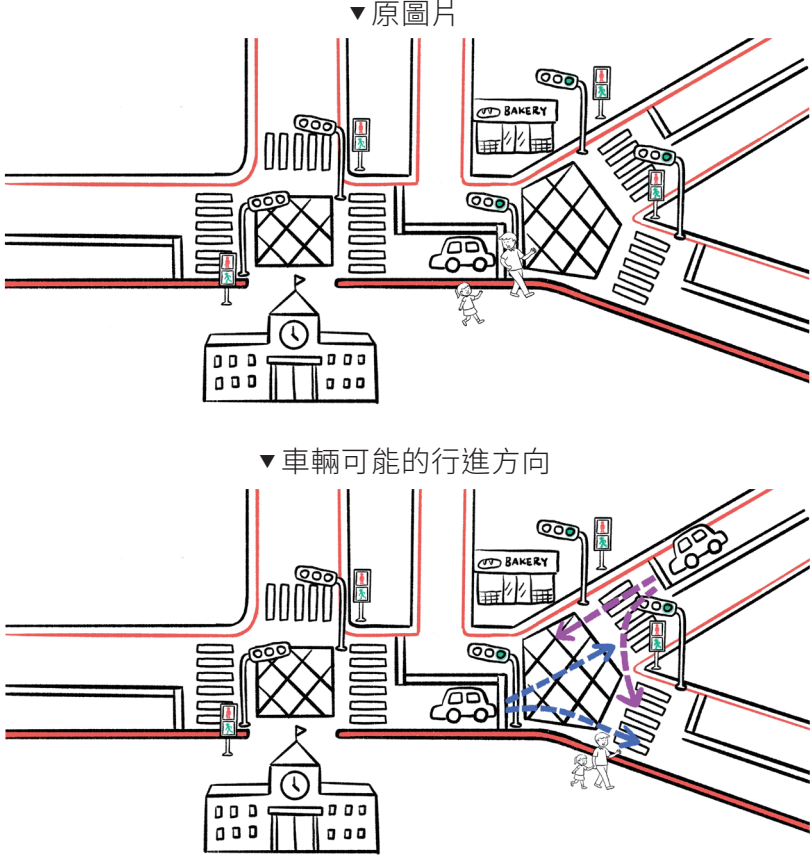
學習活動（含時間）	評量方式	備註
<p>● 狀況 2：十字路口，南北（縱）向綠燈，車輛可能有那些行進的方向？</p> <p>▼原圖片</p>  <p>▼車輛可能的行進方向</p> <p>● 狀況 3：Y 字路口，綠燈亮起，車輛可能有那些行進的方向？</p> <p>▼原圖片</p>  <p>▼車輛可能的行進方向</p> <p>(三) 教師歸納：車輛綠燈時，可以直行、右轉或左轉，並強調行人穿越道上，車輛與行人動線衝突的位置，如果雙方沒有看清楚，就有可能在行人穿越道上發生事故。</p> <p>(四) 教師提問：過馬路前和過馬路時要觀察哪些方向的車輛呢？</p>		

學習活動 (含時間)	評量方式	備註
<p>(五) 學生自由發表 (學生可能回答看左邊、看右邊、看後方)。</p> <p>※ 教師補充：從狀況 1、狀況 2、狀況 3 的圖片，也可理解穿越道路前必須要先左看、右看的原因。</p>  <p>(六) 教師歸納「看：看車輛」的重點，並補充穿越道路時，可以看車輛方向燈來判斷車輛的行駛方向：</p> <ol style="list-style-type: none"> <li>1. 穿越道路前，因左方車輛離行人較近，必須先左看、右看，再左看。</li> <li>2. 穿越道路時，持續觀察轉彎車，並探頭觀察後方轉彎車。(教師可帶領學生練習探頭動作，以理解探頭注意到原本忽略的後方轉彎車)。</li> </ol> <p>★ 參考影片 (教師視情況播放)</p> <p><b>兒童安全過路口第 3 章 - 穿越道路的基礎知識與方法</b></p>  <p>影片來源：熊平安  <a href="https://www.youtube.com/watch?v=2Uhlmray5Fw">https://www.youtube.com/watch?v=2Uhlmray5Fw</a>  影片時間：18：30-20：40</p> <p><b>活動三 穿越道路聽聲音 (5 分鐘)</b></p> <ol style="list-style-type: none"> <li>(一) 教師提問：有什麼方法能夠在還沒看到車輛前，就注意到可能有車輛要接近呢？</li> <li>(二) 學生自由回答。</li> </ol>	<p>口語評量： 能說出聲音的來源、意義及因應方法。</p>	

學習活動（含時間）	評量方式	備註
<p>(三) 教師播放聲音，學生仔細聆聽，辨識這些聲音的來源（如：引擎發動聲、倒車聲、喇叭聲、轉彎的蜂鳴聲等。）</p> <p>(四) 教師提問：這些聲音代表什麼意思呢？行人聽到這些聲音要注意什麼事情呢？</p> <p>(五) 學生自由發表，教師予以統整與歸納：</p> <ol style="list-style-type: none"> <li>1. 行人聽車輛行駛的聲音，知道車輛將接近自己，需要察看注意。</li> <li>2. 行人聽車輛倒車聲、喇叭聲、轉彎蜂鳴聲，知道車輛發出警告，必須注意或適時遠離。</li> </ol> <p><b>統整活動</b></p> <p><b>活動四 沉澱與分享（12分鐘）</b></p> <p>(一) 學生回想過馬路時要做到「停、看、聽」這三個重點的內涵</p> <p>(二) 教師提醒：採取交通行為前，都要先「想一想」，有哪些方法可以保障自己與他人的生命安全。</p> <p>(三) 教師重點歸納：</p> <ul style="list-style-type: none"> <li>● 停：「停下來」停在安全的地方等待。</li> <li>● 看：「看號誌」看綠燈或小綠人號誌亮起。「看車輛」穿越前左看右看再左看，穿越時持續注意轉彎車。</li> <li>● 聽：「聽聲音」聆聽交通的聲音，可能會在看見車輛前先聽到車聲，提早做出應變。</li> <li>● 想：「想一想」採取交通行為前，都要先想一想自己的行為是否可保障自己與他人的生命安全。</li> </ul> <p>(四) 教師指導學生運用「停看聽想」概念，並完成「穿越道路停看聽」學習單（附件 II-5）。</p>	<p>口語評量： 能說出聲音的來源、意義及因應方法。</p> <p>紙筆評量： 完成學習單。</p>	
<p><b>學習評量</b></p>	<p>一、口語評量 二、實作評量 三、紙筆評量</p>	

## 危險行為知多少 學習單

學校： 國小 班級： 年 班 姓名：

親愛的小朋友：

你曾經看過或聽過行人穿越道路時， 有哪些 危險的行為呢？這些危險行為可能導致事故發生的原因是什麼呢？讓我們運用「分一得一」的方法，收集更多的想法喔！

### 步驟

1. 首先，在「自己想法」的格子中，寫下自己曾經看過或聽過行人穿越道路時的危險行為及原因。
2. 完成「自己想法」的書寫後，再完成其他三格的任務找三個不同的人分享，並收集三個不同的想法不可以重複相同的例子。
3. 每次只找一個人分享，兩兩分享，聽完對方的想法或經驗後，把對方的想法記錄下來，並記錄對方的姓名或座號。
4. 透過分享一個想法，得到一個想法，就能收集到四個行人穿越道路時可能的危險行為。

#### ① 自己想法

行人穿越道路時的危險行為

可能導致事故發生的原因。

#### ② 自己想法

行人穿越道路時的危險行為

可能導致事故發生的原因。

#### ③ 同學想法

行人穿越道路時的危險行為

可能導致事故發生的原因。

#### ④ 同學想法

行人穿越道路時的危險行為

可能導致事故發生的原因。



1

「如果我們來到路口，準備穿越道路，這個路口有交通指揮人員，有行車管制號誌（紅綠燈），也有行人專用號誌（小綠人燈），我們要優先遵循那一個指示呢？」

2

「如果我們來到路口，準備穿越道路，這個路口有交通指揮人員，有行車管制號誌（紅綠燈），我們要優先遵循那一個指示呢？」

3

「如果我們來到路口，準備穿越道路，這個路口有交通指揮人員，有行人專用號誌（小綠人燈），我們要優先遵循那一個指示呢？」

4

「如果我們在有行車管制號誌（紅綠燈）和行人專用號誌（小綠人燈）的路口，準備穿越道路，要遵循那一個指示來穿越道路呢？」

5

「如果我們來到有交通指揮人員、行車管制號誌（紅綠燈）及行人專用號誌（小綠人燈）的路口，但行車管制號誌（紅綠燈）、行人專用號誌（小綠人燈）都故障，我們要遵循那一個指示來穿越道路呢？」

附件 II-3 這樣穿越道路可以嗎？ 故事圖

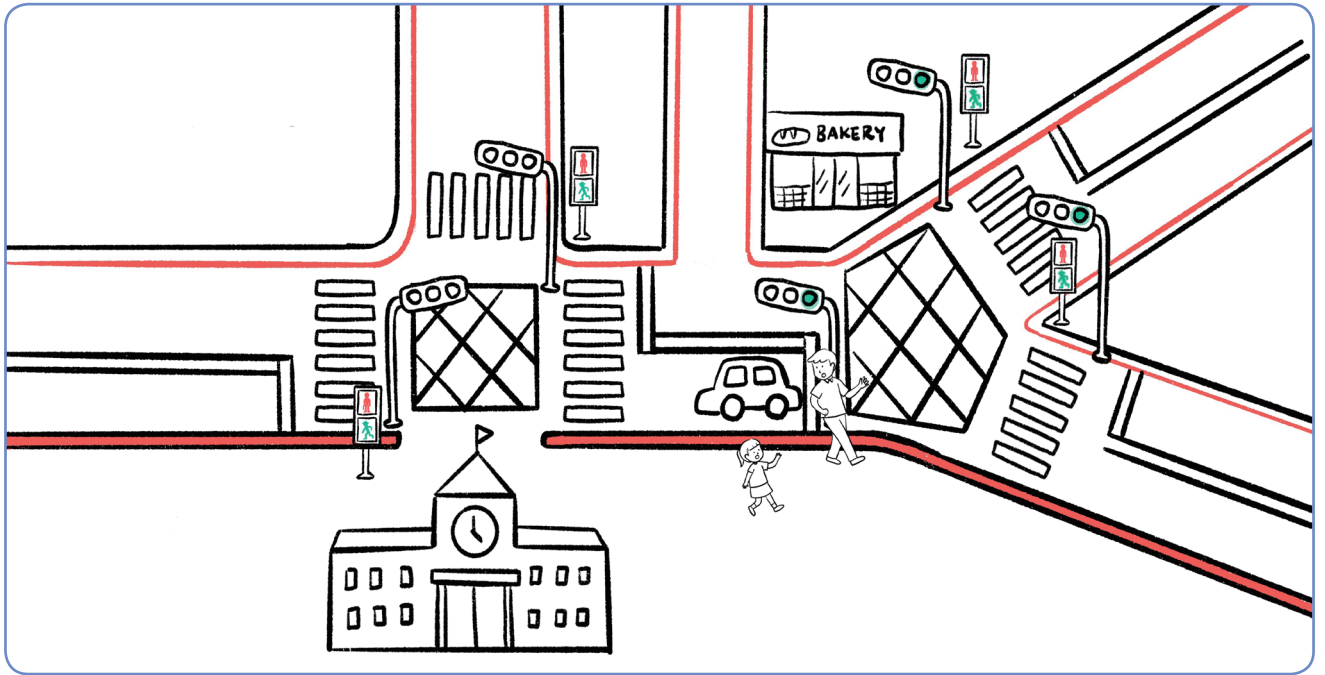

附件 II-4 穿越道路看車輛 情境圖

情境一

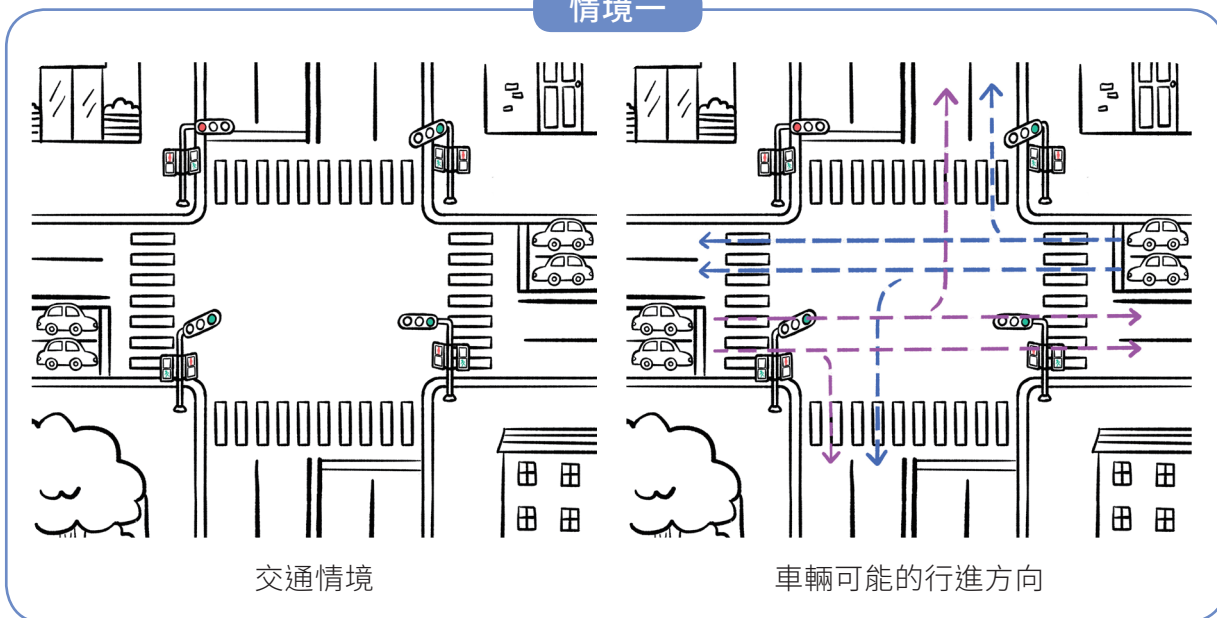

情境二

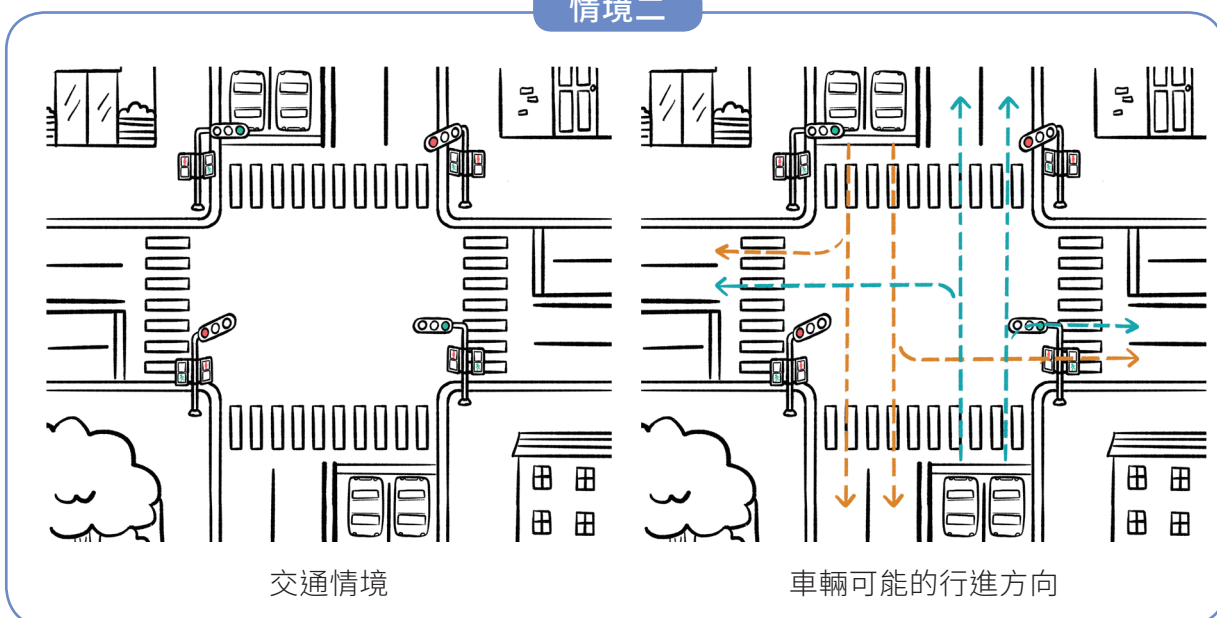

情境三

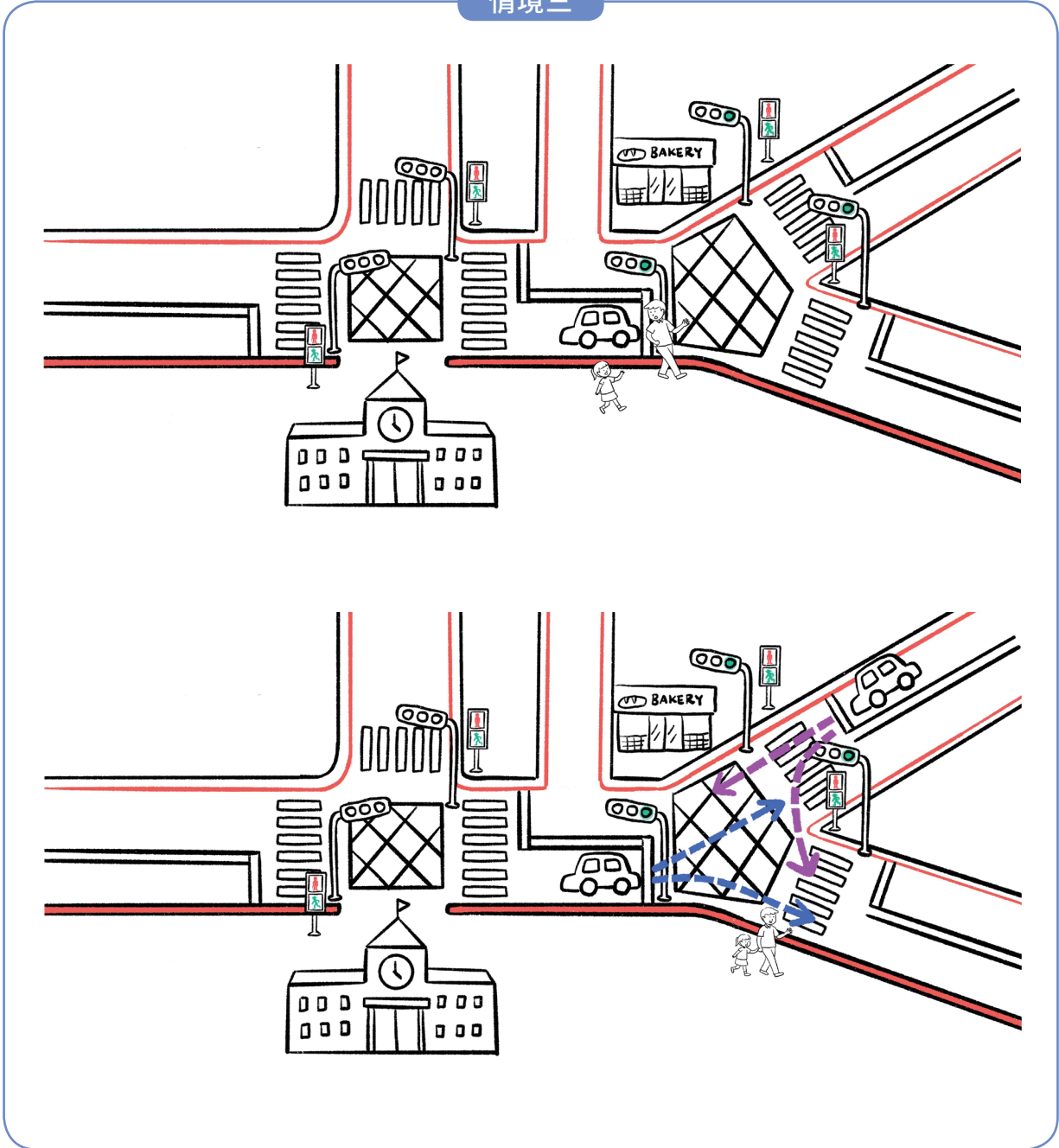

## 穿越道路停看聽 學習單

學校： \_\_\_\_\_ 國小 班級： \_\_\_\_\_ 年 班 姓名： \_\_\_\_\_

親愛的小朋友：

這節課學習到「停看聽想」的重點，現在請你想一想上學或放學時走的地方，哪裡需要停、哪裡需要看、應該聽什麼和想什麼呢？

### 1. 畫出上學或放學的路徑

我從 \_\_\_\_\_ 走到 \_\_\_\_\_

### 2. 「停看聽想」的重點有哪些？

**停** 在什麼地方……

**看** 什麼……

**聽** 什麼……

**想** 什麼……

## 課 | 程 | 設 | 計 | 理 | 念

本模組課程主要以學習並演練大客車安全的搭乘方法，以及事故的避難與逃生為目標，學習內容包括兩大層面：了解公共交通工具的特性與安全搭乘方法；學習並演練發生交通事故的避難與逃生方式。

學習活動包括分組討論、模擬演練、發表和課後延伸等。在態度上希望能引導學生認真參與，重視並遵守安全的搭乘方法與逃生、避難的規範；在知識上能了解大客車的安全搭乘方法與逃生、避難的方式，培養學生搭乘的危險感知與安全意識；在技能上能正確表現大客車的安全搭乘方法與逃生、避難的方式，並在真實的生活情境中實踐。

**安全乘車我遵守  
(1 節)**

公車的特性與安全搭乘的方法。

**安全逃生我知道  
(1 節)**

大客車的逃生工具與使用方式。

**安全乘車我最行  
(1 節)**

大客車的避難與逃生方式。

## 安全教育課程教學模組示例

<b>主題類型</b>		<input checked="" type="checkbox"/> 交通安全 <input type="checkbox"/> 水域安全 <input type="checkbox"/> 防墜安全 <input type="checkbox"/> 食藥安全	
<b>單元名稱</b>		搭車小高手	
<b>實施年級</b>		3、4 年級	<b>節數</b> 4
<b>總綱核心素養</b>		E-A3 具備擬定計畫與實作的能力，並以創新思考方式，因應日常生活情境。	
<b>主題內容重點</b>		Cb-II-1 了解公共交通工具的特性與安全搭乘方法。 E-II-2 學習並演練發生交通事故的避難與逃生方式。	
<b>相關領域 學習重點</b>		<b>【學習表現】</b> 健 1b-II-1 認識健康技能和生活技能對健康維護的重要性。 健 3a-II-1 演練基本的健康技能。 健 3a-II-2 能於生活中獨立操作基本的健康技能。 健 4a-II-2 展現促進健康的行為。	
		<b>【學習內容】</b> 健 Ba-II-1 居家、交通及戶外環境的潛在危機與安全須知。	
<b>議題 融入</b>	<b>議題</b>	安全教育	
	<b>學習主題 / 實質內涵</b>	<b>日常生活安全</b> 安 E4 探討日常生活應該注意的安全。 安 E5 了解日常生活危害安全的事件。 <b>急救教育</b> 安 E14 知道通報緊急事件的方式。	
<b>學生起點行為</b>		1. 學生已具備作為汽、機車乘客時應遵守的安全知能（包括車輛行駛時要避免干擾駕駛的責任、上下車的注意事項，搭乘汽車不可任意打開車門，搭乘汽車後座並繫妥安全帶、不將頭手伸出車外等）。 2. 學生於日常生活中可能具備乘坐公共交通工具的經驗。 3. 理解乘客的責任，危險的乘坐行為不但會造成自己的損失，也會造成駕駛及其他用路人的危險。	



<p><b>學習目標</b></p>	<ol style="list-style-type: none"> <li>1. 認識安全搭乘大客車的方法，並了解安全搭乘行為的重要性。</li> <li>2. 關注錯誤和危險的搭乘行為以及大客車交通事故對生命和生活安全所帶來的威脅。</li> <li>3. 演練安全、正確的搭乘大客車的知能以及發生交通事故的避難和逃生方式。</li> <li>4. 願意在搭乘大客車時表現與遵守安全搭乘的行為，並向家人宣導其重要性。</li> </ol>
<p><b>教材來源</b></p>	<ol style="list-style-type: none"> <li>1. 財團法人靖娟兒童安全文教基金會（民 109）。109 年研訂各學習階段交通安全基本能力計畫。交通部委託之專題研究成果報告。臺北市：交通部。</li> <li>2. 168 交通安全入口網。取用日期：110 年 5 月 27 日。取自 <a href="https://168.motc.gov.tw/">https://168.motc.gov.tw/</a></li> <li>3. 教育部 - 主管法規查詢系統。取用日期：110 年 5 月 27 日。取自 <a href="https://edu.law.moe.gov.tw/LawContent.aspx?id=GL000696">https://edu.law.moe.gov.tw/LawContent.aspx?id=GL000696</a></li> </ol>
<p><b>教學設備 / 資源</b></p>	<ol style="list-style-type: none"> <li>1. 設備：電腦、網路與投影機。</li> <li>2. 教具： <ol style="list-style-type: none"> <li>(1) 【附件 II-6 公車亭環境】照片。</li> <li>(2) 【附件 II-7 公車停靠站區域】情境圖。</li> <li>(3) 【附件 II-8 公車車內】照片。</li> <li>(4) 【附件 II-10 車輛比一比】討論單。</li> <li>(5) 【附件 II-11 遊覽車車內】照片。</li> <li>(6) 【附件 II-13 逃生設備使用】說明圖。</li> <li>(7) 【附件 II-14 車內座位配置】情境圖。</li> </ol> </li> <li>3. 學習單： <ol style="list-style-type: none"> <li>(1) 【附件 II-9 全家乘車便利貼】學習單。</li> <li>(2) 【附件 II-12 安全設備放大鏡】學習單。</li> </ol> </li> </ol>

4. 影片：

(1) 靖娟基金會（民 107）。公車友善心運動萱萱的冒險日記。  
取自

<https://youtu.be/5QcnDFTBfaM>

(2) 交通部公路總局臺北區監理所（民 107）。大客車行車安全  
宣導。取自

<https://youtu.be/Vf0kJSwEAnY>

(3) 靖娟基金會（民 108）。公車進校宣導活動花絮。取自

<https://youtu.be/7txfI6W43qs>

(4) 熊平安（民 108）。甲類大客車安全逃生資訊指引。取自

<https://youtu.be/6Q0X4PzC0us>

## 學習活動設計

學習活動 (含時間)	評量方式	備註
<p><b>【第一節 安全乘車我遵守】</b></p> <p><b>引起動機</b></p> <p><b>活動一 公車真便利 (5 分鐘)</b></p> <p>(一) 教師以學校即將舉行校外教學的事件，說明要搭乘大客車前往目的地，詢問學生是否有搭乘大客車（公車與遊覽車）的經驗，發表這些大客車具備哪些特色。</p> <p>(二) 教師講解大客車是現今主要的公共交通工具，其中公車是城市和鄉村裡最普遍的一項，具備承載人數多、收費便宜、安全性高又環保的特性，是生活重要的交通工具。</p> <p>(三) 教師說明搭乘公車前，要先蒐集有關公車行駛路線、時刻表以及就近的搭車站名，可以減少等車時間或搭錯車的情形。</p> <p>(四) 教師展示學校區域的公車相關訊息，引導學生分組確認自己住家以及學校，有哪些公車路線，並在小組內分享自己最常搭乘的路線有哪些。</p> <div style="display: flex; justify-content: space-around; align-items: center;">    </div> <p>* 教師可以呈現學校周邊公車站牌路線圖、公車 APP 圖示等</p>	<p>口語評量： 能說出大客車的特色。</p> <p>口語評量： 能說出住家或學校的公車路線。</p>	<p>教師教學前可搜集學校區域的公車相關的網路資源或站牌提供的路線圖或時刻表，引導學生善用資源以利搭乘時使用、規劃。</p>

學習活動（含時間）	評量方式	備註
<p>(五) 教師展示「公車亭環境」照片（附件 II-6），說明為了維護乘客的搭乘安全，公車會在定點的候車亭或站牌讓大眾搭乘，才能避免隨便停靠路邊產生的危險，大家應遵守搭乘公車的相關規定。尤其是在沒有公車亭的路邊站牌候車時，要遠離汽、機車的車道，避免被來車撞擊。</p> <div style="display: flex; justify-content: space-around;"> <div style="text-align: center;">  <p>▲ 臺北市公車亭</p> </div> <div style="text-align: center;">  <p>▲ 高雄市公車亭</p> </div> </div> <p>* 教師可以呈現學校周邊公車亭（站牌）</p> <p>(六) 結合之前學過的行人安全概念，教師展示「公車停靠站區域」情境圖（附件 II-7），說明公車停靠周圍可區分為紅、黃、綠三種區域，等候公車或下車時自己就變成行人的角色，所以要走在綠色的安全區域，避開紅色和黃色的危險區塊，以維護自身安全。</p> <div style="display: flex; justify-content: space-around;">   </div>		<p>有些地區或颱風天等特殊情形，公車會開放民眾隨招隨停的服務，但教師仍應提醒學生在規定站牌或候車亭搭乘較安全，避免被其他來車撞傷。</p>

學習活動（含時間）	評量方式	備註
<p><b>發展活動</b></p> <p><b>活動二 乘車安全三部曲（23 分鐘）</b></p> <p>（一）教師先說明日常生活中，有時需要獨自搭公車的情形，接著詢問學生應該表現哪些搭乘公車的行為？</p> <p>（二）學生發表後，教師以萱萱獨自搭公車的情形為例，播放「<u>萱萱的冒險日記</u>」影片</p> <p><b>公車友善心運動・萱萱的冒險日記</b></p>  <p>影片來源：靖娟基金會  <a href="https://www.youtube.com/watch?app=desktop&amp;v=5QcnDFTBfaM&amp;feature=youtu.be">https://www.youtube.com/watch?app=desktop&amp;v=5QcnDFTBfaM&amp;feature=youtu.be</a>  影片時間：00:50-06:50</p> <p>（三）請學生發表影片中呈現哪些搭乘前、進入公車時和下車時的搭乘行為是剛才大家發表時未提出來的？</p> <p>（四）教師補充完整的搭乘公車行為，並強調候車、上車和下車時要注意當行人的安全，進入車內後要遵守當乘客的禮貌和責任，並考慮到其他乘客的乘坐權利，互相尊重才是優良的乘客。</p> <div style="border: 1px solid black; padding: 5px; margin-top: 10px;"> <p>參考答案：</p> <ol style="list-style-type: none"> <li>1. 在候車亭（站牌）候車，不進入公車周圍危險區域。</li> <li>2. 等公車到站停車、打開車門後，讓下車乘客先下，再排隊踩穩踏階上車。</li> <li>3. 搭乘前或下車前先準備好感應車卡或投幣的零錢，減少在投幣處站立的時間或影響駕駛視線。</li> <li>4. 進入公車後往車內空位或座位移動，有座位儘量先坐，有需要再讓座。</li> <li>5. 乘坐時，勿將手腳伸到走道上。</li> </ol> </div>	<p>口語評量：能說出自己搭乘公車的行為。</p> <p>口語評量：能說出影片中的乘車安全注意事項。</p>	<p>教師教學時可以先引導學生發表已知的內容，再透過影片發現未知的行為，最後再強化應知的學習內容。</p> <p>影片中主要是強調等車不可在車道、踩穩踏階慢慢走，禁止區域勿站立、緊握扶手好安全、下車前按下車鈴、下車小心左右看等六項行為，教師可以補充參考答案，強化乘客禮儀和安全行為。</p>

學習活動（含時間）	評量方式	備註
<ol style="list-style-type: none"> <li>6. 勿站在車門出入口或黃色禁站立止區域，避免影響乘客出入動線或車門打開時被夾傷。</li> <li>7. 坐著時有安全帶要繫好，雙手儘量握住座位扶手；站立時要握緊扶手或握環，保持身體穩定才不會摔倒。</li> <li>8. 車子行駛中儘量勿走動，需要走動時要抓穩握環或扶手。</li> <li>9. 在車內勿大聲喧嘩或過於專注滑手機，保持乘客應具備的危險感知和警戒心。</li> <li>10. 撥打或接聽電話時，請降低音量，以免干擾其他乘客。</li> <li>11. 下車時要提前按鈴告訴司機準備下車。</li> <li>12. 下車時，可以謝謝駕駛，表現乘客禮貌。</li> <li>13. 到站時，等車子停穩，確定車門左右沒來車再踩穩階下車。</li> <li>14. 連結活動一，再次提醒下車後不要走的路線，例如：不要從車前、後穿越，車可能前行或會倒車。</li> </ol>		
<p>(五) 教師利用「公車車內」照片（附件 II-8），請學生分組討論，坐或站在公車的哪些位置（走道兩旁、靠近車門、最後排座位或台階高處）較危險？要特別注意的安全事項有哪些？</p> <p>教師歸納各組重點，提醒學生遵守乘車安全規定，才能維護搭乘安全。</p>	<p>口語評量： 能分析公車不同位置應注意的安全事項。</p>	<p>公車內不同位置的站位或座位的安全性不同，透過透視圖，可以引導學生思考因應的乘車行為。</p>
<p><b>統整活動</b></p>		
<p><b>活動三 乘車安全便利貼（12分鐘）</b></p>		
<ol style="list-style-type: none"> <li>(一) 學生教師說明「全家乘車便利貼」學習單（附件 II-9）的內容，請學生選擇所學的乘車安全規定，勾選重要的內容，利用課後與家人分享。</li> <li>(二) 鼓勵學生善用學習單向家人宣導乘車安全觀念，並提醒家人共同遵守。</li> </ol>	<p>紙筆評量： 在家中完成乘車安全宣導。</p>	

學習活動 (含時間)	評量方式	備註																					
<p><b>【第二節 安全逃生我知道】</b></p> <p><b>引起動機</b></p> <p><b>活動一 遊覽車設備 (8 分鐘)</b></p> <p>(一) 教師延續上一節課，說明萱萱平時是搭乘像遊覽車的校車上下學，遊覽車也是日常生活中經常搭乘的公共交通工具，引導學生利用「車輛比一比」討論單（附件 II-10），比較公車和遊覽車特色有何差異？</p> <p>* 參考答案：</p> <table border="1" data-bbox="296 781 1002 1529"> <thead> <tr> <th>項目</th> <th>公車</th> <th>遊覽車</th> </tr> </thead> <tbody> <tr> <td>搭乘地點</td> <td>公車站</td> <td>集合地點</td> </tr> <tr> <td>行駛路線</td> <td>固定。</td> <td>不固定。</td> </tr> <tr> <td>站位、座位</td> <td>有站位（部分行駛國道、快速道路無站位），車頂有握環。</td> <td>無站位，車頂無握環。</td> </tr> <tr> <td>安全帶</td> <td>每個座位都有安全帶。</td> <td>每個座位都有安全帶。</td> </tr> <tr> <td>車內設備</td> <td>部分車內有置物區，車窗上有乘車資訊或廣告看板。</td> <td>部分座位上有螢幕、音響、置物架等設備。</td> </tr> <tr> <td>入車台階</td> <td>入車台階較少或無台階。</td> <td>因座位下有置物層，所以入車台階較多且窄。</td> </tr> </tbody> </table> <p>(二) 教師展示「遊覽車車內」照片（附件 II-11），引導學生依據上一節課的學習經驗，思考如果萱萱想了解搭乘遊覽車時需要遵守的安全搭乘行為，你會給他哪些建議呢？</p> <p>(三) 教師歸納學生答案後再補充部分重要內容，並提醒大客車的搭乘人數較多，乘客除了要尊重他人乘坐的權利和安寧之外，也要共同遵守乘車規定，並遵從駕駛指示或提醒，共同維護車內乘客的安全。</p>	項目	公車	遊覽車	搭乘地點	公車站	集合地點	行駛路線	固定。	不固定。	站位、座位	有站位（部分行駛國道、快速道路無站位），車頂有握環。	無站位，車頂無握環。	安全帶	每個座位都有安全帶。	每個座位都有安全帶。	車內設備	部分車內有置物區，車窗上有乘車資訊或廣告看板。	部分座位上有螢幕、音響、置物架等設備。	入車台階	入車台階較少或無台階。	因座位下有置物層，所以入車台階較多且窄。	<p>口語評量： 能分析公車與遊覽車特色的差異。</p>	<p>公車和遊覽車都是大客車，但因設備和乘坐方式不同，危險性也會不同。教師可以連結上一節課的內容，再讓學生學習搭乘遊覽車的注意事項，增加安全技能。</p>
項目	公車	遊覽車																					
搭乘地點	公車站	集合地點																					
行駛路線	固定。	不固定。																					
站位、座位	有站位（部分行駛國道、快速道路無站位），車頂有握環。	無站位，車頂無握環。																					
安全帶	每個座位都有安全帶。	每個座位都有安全帶。																					
車內設備	部分車內有置物區，車窗上有乘車資訊或廣告看板。	部分座位上有螢幕、音響、置物架等設備。																					
入車台階	入車台階較少或無台階。	因座位下有置物層，所以入車台階較多且窄。																					



學習活動（含時間）	評量方式	備註
<p>* 參考答案 ( 參考第一節內容再增加事項 ) :</p> <ol style="list-style-type: none"> <li>1. 上、下車的階梯較陡，踩踏階梯需要小心。</li> <li>2. 每個座位乘坐時都要扣好安全帶。</li> <li>3. 車子行駛中儘量不要離開座位，不得已要離開坐位走動時，可抓穩椅背幫助身體的穩定性。</li> <li>4. 避免因有娛樂設備，心情較放鬆，而忽略乘客的安全行為或降低危險意識（如大聲喧嘩、鬆開安全帶站立、沒注意車外路況……）。</li> </ol> <p><b>發展活動</b></p> <p><b>活動二 安全設備放大鏡（25 分鐘）</b></p> <p>(一) 教師講解公車和遊覽車為了保障乘客安全，車內都必須有逃生設備以作為緊急事件使用。乘客如果能知道這些設備的位置和使用方法，在緊急事件發生時更能順利因應。</p> <p>(二) 教師提供「安全設備放大鏡」學習單 ( 附件 II-12) ，請學生分組合作進行分組學習任務一，找出公車或遊覽車的安全逃生設備的類型和位置。</p> <p>(三) 教師播放影片。</p> <p><b>大客車行車安全宣導影片</b></p>  <p>影片來源：交通部公路總局臺北區監理所  <a href="https://youtu.be/Vf0kJSwEAnY">https://youtu.be/Vf0kJSwEAnY</a>            影片時間：05:05</p>	<p>實作評量： 完成公車或遊覽車的安全逃生設備的類別和位置的學習任務。</p>	<p>教師可採用第一節教學時方式，先引導學生發表已知的內容，再補充應知的學習內容。</p>

學習活動（含時間）	評量方式	備註
<p>(四) 各組學生以影片中獲得的資訊，檢視學習任務是否正確。教師再利用「逃生設備使用」說明圖（附件 II-13），引導學生認識每一種設備的功能和使用方式。提醒學生搭乘公車或遊覽車時可以多注意這些設備的位置和使用說明的標示。</p> <p>(五) 教師歸納公車和遊覽車因車型不同，逃生設備和位置會有所不同，但可以利用乘車護身口訣「12345」，記住這些設備的內容，每個數字的意義如下：</p> <ul style="list-style-type: none"> <li>● 1 條安全帶：乘坐大客車一定要繫好安全帶。</li> <li>● 2 支滅火器：放置於車輛前（駕駛旁邊）、後各 1 支，確保數量、時效及功能正常。</li> <li>● 3 支車窗擊破器：放置於司機旁、前後車身或車身兩旁</li> <li>● 擊破安全窗 4 個角落：車窗擊破器用於擊破安全窗 4 個角落，作為逃生出口。</li> <li>● 5 個逃生出口：車門、安全窗、安全門、車頂逃生口及駕駛座車門是車內 5 個逃生出口位置（公車只有 3 個逃生出口），要能正常開啟。</li> </ul>		<p>遊覽車和公車因車型不同，逃生設備和位置有所不同。如果教學時間足夠，教師可以利用附件教具的各種車體透視圖讓學生比較其差異。</p>
<p><b>統整活動</b></p> <p><b>活動三 安全上車總體檢（7 分鐘）</b></p> <p>(一) 教師引導各組學生，利用「安全設備放大鏡」學習單（附件 II-12）<b>分組學習任務二</b>，分配逃生設備解說員，進行組內分享與同儕互評，增加學習效益。</p> <p>(二) 教師提問分享過程中是否有需要調整或疑問，預告下一節課將進行車內緊急逃生演練，可以再熟練相關流程。</p>	<p>實作評量：完成逃生設備使用方式解說。</p>	

學習活動（含時間）	評量方式	備註
<p><b>【第三節 安全乘車我最行】</b></p> <p><b>引起動機</b></p> <p><b>活動一 大客車事故知多少（10 分鐘）</b></p> <p>（一）教師說明搭乘大客車雖然比較安全，但行駛過程中，仍會因路況或人為疏失造成緊急事故，其中以緊急煞車、車體內外火災或是車禍外力嚴重撞擊，造成乘客傷亡的情形最普遍。</p> <p>（二）教師展示有關大客車意外事件的報導或影片，引導學生發表如果自己是事件中的乘客該如何逃生？</p> <p>（三）教師講解「多一分準備，少一分傷害」，提醒學生熟練逃生動線和技能，可以增加遠離危險以及傷亡的機會。</p> <p><b>發展活動</b></p> <p><b>活動二 逃生演練停看聽（22 分鐘）</b></p> <p>（一）教師講解<u>萱萱</u>的學校要舉行校外教學，出發前幾天，學校舉辦一場校外教學行前教育及安全宣導，讓大家學會車子發生緊急事故時，該如何逃生與避難。</p> <p>（二）教師播放影片，請學生發表實地演練逃生與避難的重要性。</p> <p><b>公車進校宣導活動花絮</b></p>  <p>影片來源：靖娟基金會  <a href="https://youtu.be/7txfl6W43qs">https://youtu.be/7txfl6W43qs</a>            影片時間：00:30-01:00</p>	<p>口語評量： 能說出簡易的逃生方法。</p> <p>口語評量： 能說出演練乘車逃生與避難的重要性。</p>	<p>教師可以 先至交通 安全入口 網網站搜 尋相關新 聞事件或 影片進行 教學。</p> <p>依據教育 部公布的 學校辦理 校外教學 活動租用 車輛應行 注意事項 規定進行 校外教學 出發前， 必須實施 行前教育 及安全宣 導，教師 可結合該 活動進行 實地情境 演練。</p>

學習活動（含時間）	評量方式	備註
<p>(三) 教師可配合學校校外教學活動行前安全宣導活動，利用公車或遊覽車實際演練逃生路線，或是利用課桌椅佈置車內座位狀況，在教室中播放「甲類大客車安全逃生資訊指引」影片，並張貼逃生設備位置圖，讓學生了解座位和逃生設備距離，可作為逃生路線參考。</p> <div data-bbox="343 593 917 907" data-label="Diagram"> </div> <p>★ 參考影片（教師視情況播放）</p> <p><b>甲類大客車安全逃生資訊指引（108年中文版）</b></p> <div data-bbox="300 1070 997 1433" data-label="Image"> </div> <p>影片來源：東森新聞 CH51  <a href="https://www.youtube.com/watch?v=ex_bJVT0usQ">https://www.youtube.com/watch?v=ex_bJVT0usQ</a>  影片時間：01:54</p> <ul style="list-style-type: none"> <li>● 狀況一：車子瞬間煞車或遭致外力撞擊時 先抓往握環或扶把穩定身體，保護身體勿受傷，再依照駕駛指示確定是否要下車。</li> <li>● 狀況二：車內發生火災 大聲呼叫靠近滅火器者滅火，其他乘客同步利用逃生安全設備，打開逃生口逃至車外。 * 教師提醒學生如果司機無法指揮時，應先判斷狀況選擇適合的逃生方式，逃生設備的優先順序以位置就近的緊急出口、車門、車窗。</li> </ul>		

學習活動（含時間）	評量方式	備註
<p>● 狀況三：車外安全等待及通報            逃出車外後，如何移動至安全的地方等待，並演練通報流程。</p> <p>(三) 教師引導學生分組演練。</p> <p>(四) 教師根據學生演練結果提供回饋，並提醒發生交通事故時先聽從駕駛或隨車導遊指示逃生，如果無人可以指導，乘客就要先冷靜，停止動作，注意觀察車內外狀況，善用各項逃生設備和正確的操作方式，依據不同的狀況進行逃生，避免因不當的逃生行為造成二次傷害。</p> <p><b>統整活動</b></p> <p><b>活動三（8分鐘）</b></p> <p>(一) 教師利用「車內座位配置」情境圖（附件 II-14），引導學生分組思考，如果坐在 1-5 號位置時，當車體著火時，車內充滿濃煙時，逃生路線如何規劃，要判斷哪些原因。</p> <div data-bbox="295 1182 986 1527" data-label="Diagram"> </div> <p>(二) 各組發表，教師講評。</p> <p>(三) 教師鼓勵學生將本單元所學的知識和技能應用在日後搭車時，作為自身安全的護身符，並主動與家人分享，建立正確的乘車安全習慣。</p>	<p>實作評量：            能依據不同狀況表現正確逃生方式。</p> <p>口語評量：            能依據不同狀況表現正確逃生方式。</p>	<p>教師可提醒學生，大客車內空間狹小，逃生時應避免因推擠造成的跌倒或踩踏等危險行為。</p>
<p><b>學習評量</b></p>	<p>一、口語評量            二、實作評量            三、紙筆評量</p>	



附件 II-6 公車亭環境 照片



臺北市公車亭



高雄市公車亭

附件 II-7 公車停靠站區域 情境圖

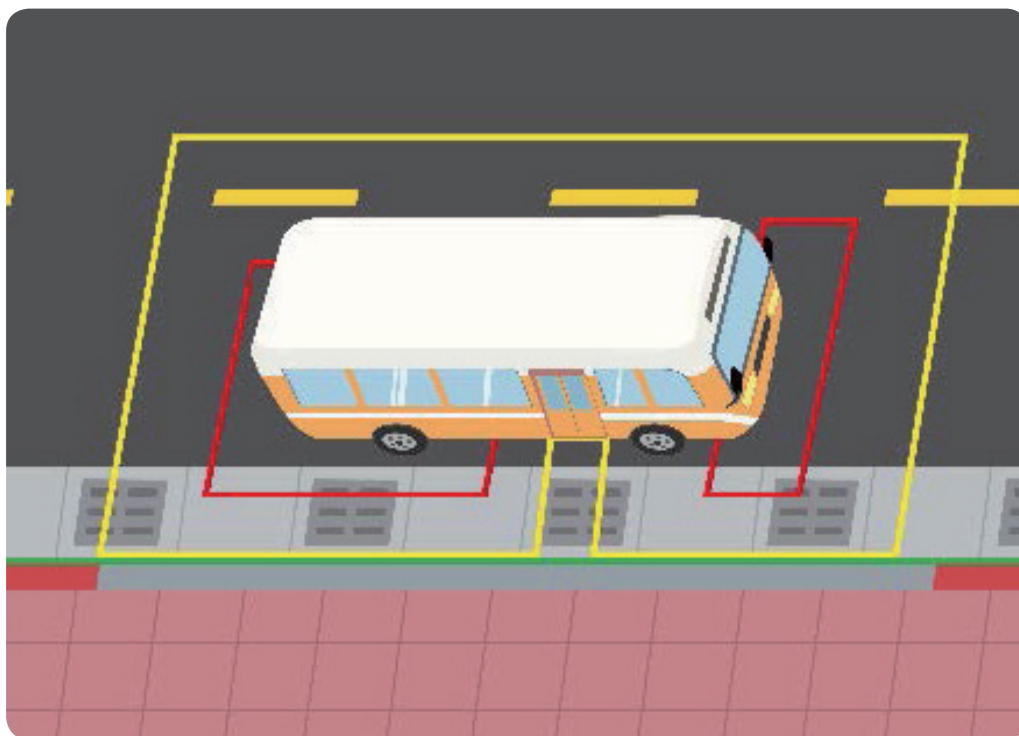
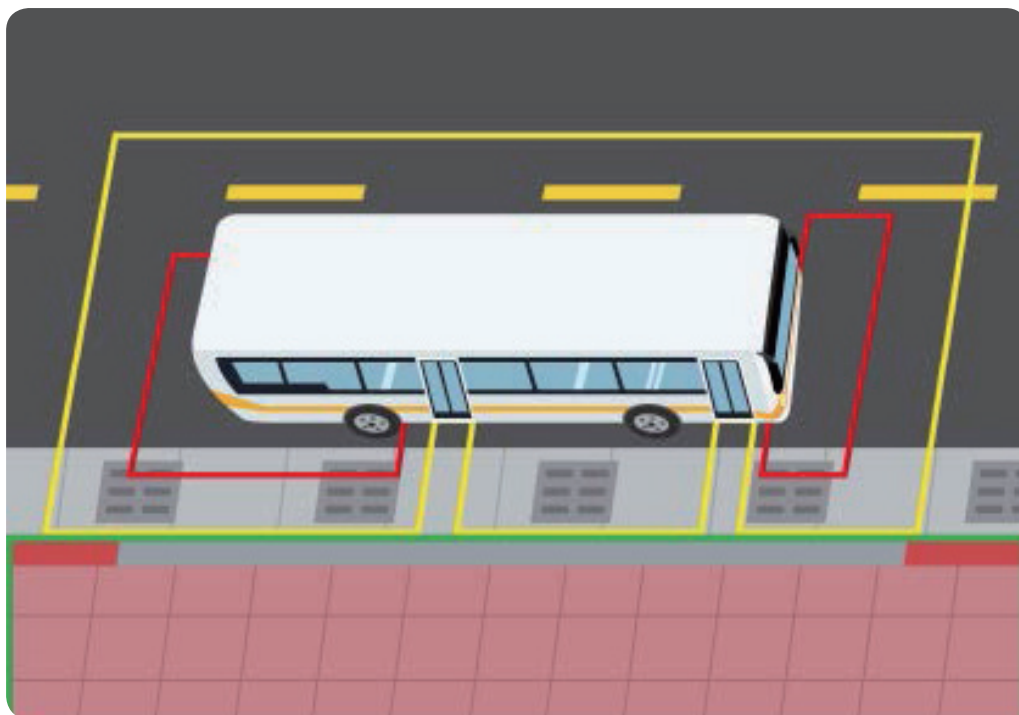

壹、交通安全教育課程架構 / 貳、交通安全教學模組運用說明 / 參、教學模組示例簡介 / 肆、教學模組示例



附件 II-8 公車車內 照片



附件 II-8 公車車內 照片



壹、交通安全教育課程架構 / 貳、交通安全教學模組運用說明 / 參、教學模組示例簡介 / 肆、教學模組示例

## 學家乘車便利貼

班級：

座號：

姓名：

「乘車安全，人人有責」。今天學習的搭乘公車安全守則 你都做得到嗎請在各項的空格中勾選出最重要的內容，回家後和家人一起分享，並約定會共同遵守，為交通安全盡一份心力。

### 一、勾選出你分享的

- 站在候車亭（站牌）安全位置候車。
- 等公車到站停穩後，排隊踩穩踏階上車。
- 上下車前準備好感應車卡或投幣的零錢。
- 進入公車後往車內空位或座位移動，保持身體穩定。
- 靠近車門或標住 黃色禁止區域勿站立。
- 繫好安全帶，雙手握住扶手或握環。
- 保持搭乘專注力，善盡乘客責任。
- 下車前提早按鈴。
- 到站時，等車子停穩，確定左右無來車再下車。
- 表現乘客禮儀（勿在車內喧嘩、有禮貌跟駕駛問候、感謝）。
- 其他 \_\_\_\_\_。

---

### 二、分享後，請家人簽名，並約定會共同遵守搭車安全守則。

家人簽名：\_\_\_\_\_



## 車輛比一比

請參考以下項目，說出公車和遊覽車的差異。

項目	公車	遊覽車
搭乘地點		
行駛路線		
站位、座位		
安全帶		
車內設備		
入車台階		

附件 II-11 遊覽車車內 照片

## 安全設備放大鏡

班級：

座號：

姓名：

### 分組學習任務一

下圖是公共汽車（遊覽車）內部的透視圖，請大家一家合作找出逃生的安全設備有哪些？在哪裡？

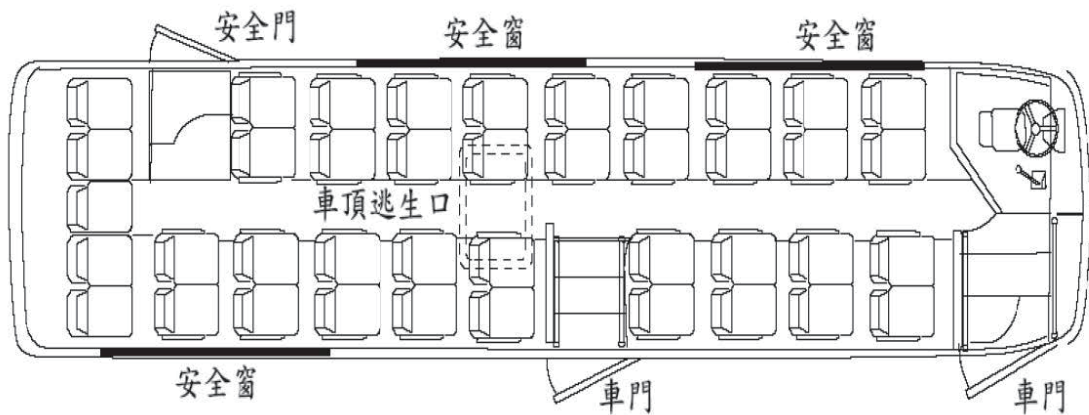

### 分組學習任務二

請大家輪流扮演各種安全設備解說員，向小組同學解說每一種設備的位置和使用方式，再互評表現結果。

- 1 姓名：\_\_\_\_\_，負責解說\_\_\_\_\_。  
表現情形： 內容完整且正確。  部分內容錯誤。  內容不正確，需要改進。
- 2 姓名：\_\_\_\_\_，負責解說\_\_\_\_\_。  
表現情形： 內容完整且正確。  部分內容錯誤。  內容不正確，需要改進。
- 3 姓名：\_\_\_\_\_，負責解說\_\_\_\_\_。  
表現情形： 內容完整且正確。  部分內容錯誤。  內容不正確，需要改進。
- 4 姓名：\_\_\_\_\_，負責解說\_\_\_\_\_。  
表現情形： 內容完整且正確。  部分內容錯誤。  內容不正確，需要改進。

### 安全門

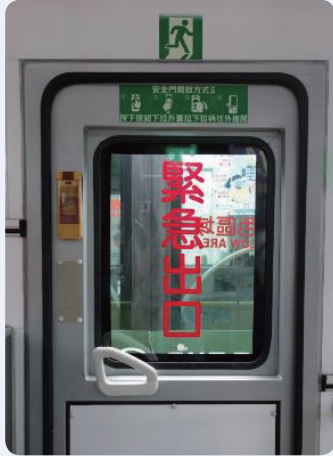

- 1 按下按鈕
- 2 下拉外蓋
- 3 拉下拉柄
- 4 往外推開

### 安全窗



- 1 按壓口扣
- 2 向左或向右推窗

### 車門緊急開關



- 1 按下按鈕
- 2 外蓋彈開
- 3 旋轉旋鈕
- 4 推開車門

### 車窗擊破器



- 1 取下擊錘
- 2 敲擊四角



### 車頂逃生口



- ① 向上推
- ② 將箭頭轉至開啟位置
- ③ 將開關向上推出
- ④ 打開天窗逃生

### 滅火器



- ① 拉開安全插梢
- ② 拉著皮管，朝向火苗
- ③ 壓住手壓柄，朝火苗根部噴灑

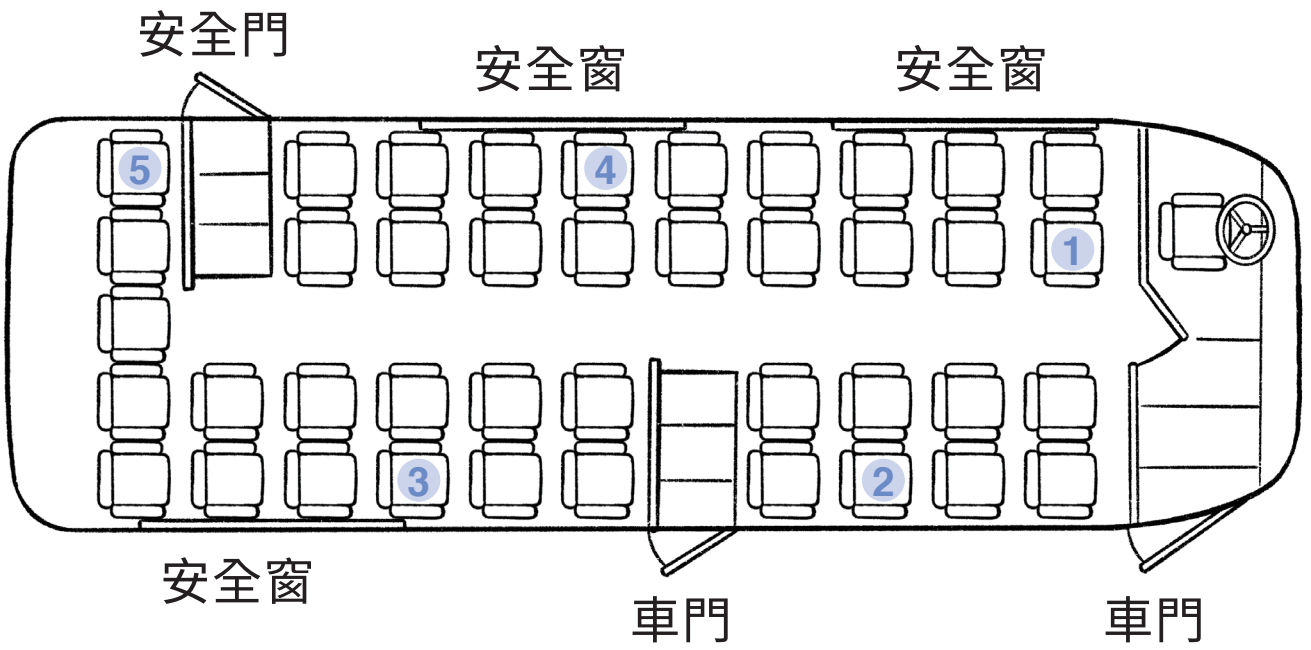

### 課程設計理念

本模組課程主要以認識自行車騎士的責任及自行車安全配備為目標，學習內容包含四大層面：認識騎士在交通中的角色定位；覺察自身狀態與能力；操作車輛（煞車、平衡）；了解騎乘上路前必須注意的事。

學習活動則包含情境討論、影片欣賞、體驗操作與提問討論、發表。透過多元、豐富、有趣的學習活動，及不斷觀察反思，在態度上能夠同理並遵守騎乘腳踏車的相關規定、承擔用路人的責任；在知識上能認識自行車的基本構造、與自行車相關的標誌、標線、通行空間以及自行車安全裝備的意義與功能；在技能上能於生活中落實自行車的基本檢查、騎乘自行車時，保護自己並有效降低用路意外的發生，營造安全的自行車騎乘情境。

#### 負責任，保平安 (1 節)

自行車騎士在交通中的角色定位、自己身心狀態的覺察。

#### 能安心，才開心 (1 節)

自行車車輛檢查、自行車騎士個人安全配備。

#### 守規則，自在騎 (1 節)

自行車有關的交通標誌、標線、號誌、通行空間與交通法規。

## 安全教育課程教學模組示例

<b>主題類型</b>	<input checked="" type="checkbox"/> 交通安全 <input type="checkbox"/> 水域安全 <input type="checkbox"/> 防墜安全 <input type="checkbox"/> 食藥安全		
<b>單元名稱</b>	追風安全俠		
<b>實施年級</b>	3、4 年級	<b>節數</b>	4
<b>總綱核心素養</b>	<b>E-A2</b> 具備探索問題的思考能力，並透過體驗與實踐處理日常生活問題。		
<b>主題內容重點</b>	<b>B-II-2</b> 了解行人、自行車騎士，汽機車與大眾交通工具乘客的責任。 <b>Cc-II-1</b> 知道自行車的基本構造。 <b>Cc-II-2</b> 知道自行車安全裝備的意義與功能。 <b>Cc-II-3</b> 學習自行車的基本維護與騎乘技巧。 <b>D-II-1</b> 認識行人與自行車有關的交通標誌、標線與號誌。		
<b>相關領域 學習重點</b>	<b>【學習表現】</b> <b>健 1d-II-1</b> 認識動作技能概念與動作練習的策略。 <b>綜 3a-II-1</b> 覺察生活中潛藏危機的情境，提出並演練減低或避免危險的方法。		
	<b>【學習內容】</b> <b>健 Cd-II-1</b> 戶外休閒運動基本技能。 <b>綜 Ca-II-1</b> 生活周遭潛藏危機的情境。 <b>綜 Ca-II-2</b> 生活周遭危機情境的辨識方法。		
<b>議題 融入</b>	<b>議題</b>	安全教育、戶外教育	
	<b>學習主題 / 實質內涵</b>	<b>安全教育概論</b> <b>安 E2</b> 了解危機與安全。 <b>日常生活安全</b> <b>安 E4</b> 探討日常生活應該注意的安全。 <b>觀察並覺知環境，提高對環境的敏感性</b> <b>戶 E1</b> 善用五官的感知，培養眼、耳、鼻、舌、觸覺及心靈對環境感受的能力。	
<b>學生起點行為</b>	1. 已經認識日常生活中與行人相關之交通標誌、標線與號誌。 2. 認識作為行人、自行車騎士、汽機車及大眾交通工具乘客，應有遵守交通規則的責任。		

<p>學習目標</p>	<ol style="list-style-type: none"> <li>1. 認知自行車騎士為駕駛人的角色定位。</li> <li>2. 認識並指認自行車基本零件及其功能，學習基本維護技巧。</li> <li>3. 認識自行車有關的交通標誌、標線、標誌、通行空間與交通法規。</li> <li>4. 了解自行車的用路義務與責任，落實在生活中。</li> </ol>
<p>教材來源</p>	<ol style="list-style-type: none"> <li>1. 財團法人靖娟兒童安全文教基金會（民 109）。109 年研訂各學習階段交通安全基本能力計畫。交通部委託之專題研究成果報告。臺北市：交通部。</li> <li>2. 168 交通安全入口網。取用日期：110 年 5 月 31 日。取自 <a href="https://168.motc.gov.tw/">https://168.motc.gov.tw/</a></li> <li>3. 交通安全標誌網。取用日期：110 年 5 月 31 日。 <a href="http://www.cyes.ylc.edu.tw/whotalk.htm">http://www.cyes.ylc.edu.tw/whotalk.htm</a></li> <li>4. 愛上安心騎 - 自行車生活禮儀與安全騎乘指南。取用日期：110 年 5 月 29 日。 <a href="https://www.youtube.com/watch?v=jFCUKcrz3SI">https://www.youtube.com/watch?v=jFCUKcrz3SI</a></li> <li>5. 衛生福利部國民健康署。取用日期：110 年 6 月 23 日。 <a href="https://www.hpa.gov.tw/Pages/List.aspx?nodeid=1379">https://www.hpa.gov.tw/Pages/List.aspx?nodeid=1379</a></li> </ol>
<p>教學設備 / 資源</p>	<ol style="list-style-type: none"> <li>1. 設備：電腦、網路與投影機。</li> <li>2. 教具：             <ol style="list-style-type: none"> <li>(1) 【附件 II-15 自行車車輛】照片。</li> <li>(2) 「安全你我他」實驗活動：繩子（跳繩、童軍繩等）*2 條、寶特瓶（空瓶）*4 個、寶特瓶（裝水）*4 個、膠帶捲 *1 個、球（躲避球、籃球等）*1 個。</li> <li>(3) 「保護安全大作戰」實驗活動：粉筆、小包面紙、大口徑吸管。</li> <li>(4) 【附件 II-17 自行車構造圖】照片。</li> <li>(5) 自行車。</li> <li>(6) 【附件 II-18 自行車的通行空間】示意圖。</li> <li>(7) 【附件 II-19 交通標誌】圖卡。</li> <li>(8) 【附件 II-20 追風安全俠大富翁】遊戲圖。</li> </ol> </li> <li>3. 學習單：             <ol style="list-style-type: none"> <li>(1) 【附件 II-16 騎士鑑定師】學習單。</li> <li>(2) 【附件 II-21 空白大富翁】創作圖。</li> </ol> </li> </ol>

4. 影片：

(1) 民視新聞網 (民 106) 。想騎單車上下學？學須先考「駕照」。取自

<https://www.youtube.com/watch?v=x0edwKMe2Vg>

(2) 自由時報電子報 (民 107) 。今天的涼風多舒服？網友發現老伯吹風騎車竟睡著。取自

<https://www.youtube.com/watch?v=lyScmleLLlw&t=8s>

(3) 熊平安 (民 110) 。安全騎乘自行車數位課程 (2. 自行車挑選與檢查保養) 。取自

<https://www.youtube.com/watch?v=7lO9qyZeGPs>

學習活動設計		
學習活動（含時間）	評量方式	備註
<p><b>【第一節 負責任，保平安】</b></p> <p><b>引起動機</b></p> <p><b>活動一 「追風安全俠」大調查（10 分鐘）</b></p> <p>（一）教師展示自行車圖片（附件 II-15）後，請學生舉手進行調查並記錄</p> <ol style="list-style-type: none"> <li>1. 已經學會騎乘自行車的學生人數。</li> <li>2. 家中擁有自行車的學生人數。</li> <li>3. 會騎自行車上下學的學生人數。</li> <li>4. 會利用假日騎乘自行車當作休閒活動的學生人數。</li> </ol> <p>（二）教師說明：有一位小朋友小靖學會騎自行車後，為了安全，媽媽要確認小靖懂得關於騎自行車的注意事項，才會帶他去買自行車。讓我們跟著他一起想想，騎乘自行車上路，需要注意那些事。</p> <p>（三）教師提問：大家認為自行車算是休閒工具還是交通工具？為什麼？用一句話說出理由。</p> <p>（休閒工具：假日會到公園騎腳踏車、有時在家附近騎著運動等；交通工具：每天騎著上下學、騎著去買東西、去找朋友等。）</p> <p>（四）教師小結：因為使用目的的不同，自行車有時候被認為是休閒工具，但是只要騎著自行車在道路上，它就是交通工具，我們也變成了駕駛而不是行人，需要遵守跟駕駛相關的交通規則，擔負更多的責任。</p> <p><b>發展活動</b></p> <p><b>活動二 安全你我他（15 分鐘）</b></p> <p>（一）教師提問：在路上騎乘腳踏車危險嗎？如果危險，是對騎士危險還是行人危險呢？為什麼？</p> <p>（不危險：做好安全措施就不危險；危險：路上有很多車和人，如果不小心，可能撞到人或被撞等。）</p>		<p>此處可優先請有騎乘自行車經驗的學生回答，帶動討論</p>

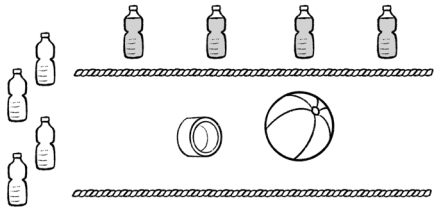
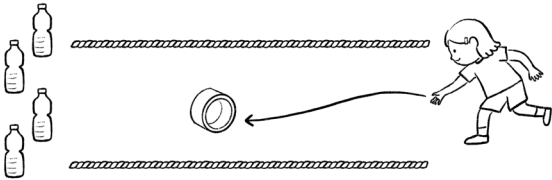

學習活動 (含時間)	評量方式	備註
<p>(二) 大家來挑戰</p> <p>1. 在教室前方或後方，用兩條跳繩（或童軍繩）平行排出一條直線空間，寶特瓶在兩條跳繩範圍內隨意擺放，模擬路上行人。如果教室場地不足，可以移到走廊操作。</p> <p>2. 教師說明這些物品代表的意思：</p> <p>(1) 2 條跳繩並排：可以騎乘自行車的道路範圍。</p> <p>(2) 4 支空寶特瓶：行人。</p> <p>(3) 4 支裝滿水的寶特瓶：路旁堅固的物品，如機車、電線桿、防撞柱等。</p> <p>(4) 1 個膠帶捲：自行車。</p> <p>(5) 1 個皮球：汽車。</p>  <p>3. 教師提供下列三種情境讓學生操作並觀察</p> <p>(1) 自行車撞到行人：</p> <p>學生從 3 公尺外，以膠帶捲滾向寶特瓶方向，會有什麼結果？徵求自願的學生在 3 公尺外，以膠帶捲滾向寶特瓶實測。（被撞到的寶特瓶會飛出去，還會害其它寶特瓶也倒下。）</p>  <p>(2) 自行車撞到路旁的防撞柱：</p> <p>把寶特瓶裝滿水，學生再從 3 公尺外，以膠帶捲滾向寶特瓶方向，會有什麼結果？徵求自願的學生實測。（被撞到的寶特瓶會搖晃，有可能倒下去，或是膠帶捲會滾到其它地方。）</p>	<p>實作評量： 認真參與 實驗並觀察 實驗結果。</p>	<p>教具：跳繩、寶特瓶、膠帶捲、皮球</p>

學習活動（含時間）	評量方式	備註
<div data-bbox="405 353 906 542" data-label="Image"> </div> <p data-bbox="336 591 1007 770">(3)自行車被汽車撞到： 一顆皮球滾過來，撞向膠帶捲，會有什麼結果？ (不一定，膠帶捲被撞到會飛出去或是倒向其他地方。)</p> <div data-bbox="405 748 906 1003" data-label="Image"> </div> <p data-bbox="229 1016 1007 1787">(三) 討論發表：</p> <ol data-bbox="300 1084 1007 1787" style="list-style-type: none"> <li>1. 膠帶捲圓圓的，就像車輪，摸起來輕輕軟軟的，感覺沒什麼力量，就像自行車給人們的印象。</li> <li>2. 請學生根據剛才的實驗結果思考下列問題：             <ol data-bbox="336 1249 1007 1787" style="list-style-type: none"> <li>(1) 如果寶特瓶表示路上的行人，膠帶捲是自行車，自行車不小心撞到行人，可能會有什麼結果？ (行人有可能被自行車撞倒、受傷。)</li> <li>(2) 膠帶捲撞到東西會飛出去，就像自行車撞到路邊的防撞柱、路燈，或是停放在路邊的車輛，可能會有什麼結果？ (自行車可能會翻車，騎士也可能會受傷。)</li> <li>(3) 皮球撞到膠帶捲，就像汽車撞到自行車，可能會有什麼結果？ (自行車騎士可能會受重傷。)</li> <li>(4) 如果自行車在道路上發生車禍，算不算交通事故？ (學生討論發表。)</li> </ol> </li> </ol> <p data-bbox="229 1809 1007 2038">(四) 教師小結說明：「道路」，指的是「大眾來往通行的地方」，除了車道，還包含人行道、騎樓！自行車有速度，不管是被別人撞到、撞到別人或是自己不小心，都很危險。自行車在道路發生事故，只要造成車輛、財物損壞或人受傷，都算是交通事故唷！</p>	<p data-bbox="1050 1034 1198 1214">口語評量： 說出考照項目與考照意義。</p>	

學習活動 (含時間)	評量方式	備註
<p><b>活動三 負責任的自行車騎士 (10 分鐘)</b></p> <p>(一) 教師說明：自行車也是交通工具，騎車上路時，怎麼樣才算是負責任的自行車騎士呢？讓我們先參考接下來播放的影片內容。</p> <p>(二) 教師播放影片，在學生觀賞後提問： <b>想騎單車上下學？學童須先考「駕照」</b></p>  <p>影片來源：民視新聞  <a href="https://www.youtube.com/watch?v=x0edwKMe2Vg">https://www.youtube.com/watch?v=x0edwKMe2Vg</a>  影片時間：01:38</p> <ol style="list-style-type: none"> <li>影片中的小朋友要得到單車駕照，需考那些項目？ (起步、直線前進、號誌判斷、S 型轉彎。)</li> <li>為什麼要考起步？(左右觀察有沒有來車或路人，表示要看清楚再出發。)</li> <li>為什麼要考直線前進？(確定騎士能遵循行車方向、如果跑到其他車道很危險、如果不會直線前進，表示可能還不太會騎自行車……。)</li> <li>為什麼要考號誌判斷？(知道什麼時候可以通過，不會跟其他車輛撞在一起……。)</li> <li>為什麼要考 S 型騎車？(遇到障礙物可以閃避、確認會轉彎。)</li> <li>為什麼需要考駕照？(自行車是交通工具，自行車騎士就是駕駛，取得認證，證明自己知道騎自行車上路的責任而且有當自行車騎士的能力。)</li> </ol>	<p>口語評量： 自行車騎士必須覺察自身精神狀態。</p>	

學習活動（含時間）	評量方式	備註
<p>7. 如果自己是主考官，會建議腳踏車騎士需要通過那些項目才能上路？（學生自由作答）</p> <p>8. 教師說明：騎乘技巧可以透過考試來測驗，但態度是沒辦法透過考試來測驗，作為負責任的自行車騎士，除了具備騎乘技巧、遵守交通規則，也應保護更弱勢的用路人（行人、孕婦、老人等），還要注意自己的身心狀況，請看下列的影片。</p> <p>（三）教師播放影片後提問：</p> <p><b>今天的涼風多舒服？網友發現老伯吹風騎車竟睡著</b></p>  <p>影片來源：自由時報電子報  <a href="https://www.youtube.com/watch?v=lyScmieLLlw&amp;t=8s">https://www.youtube.com/watch?v=lyScmieLLlw&amp;t=8s</a>            影片長度：00:43</p> <ol style="list-style-type: none"> <li>覺得為什麼老伯伯會在街上睡著？真的是天氣很涼爽嗎？（太累了、生病了、吃藥想睡覺……。）</li> <li>如果騎士技術很好，但是騎車時精神不好或是騎車時睡著，可能會有什麼結果？（會摔倒、會撞到別人、後面的車子會被嚇到、好危險……。）</li> <li>如果可以，想對老伯說什麼？（小心、回家睡吧、多休息呀、太危險了……。）</li> <li>自行車上路時，騎士就是很重要的駕駛，需要注意什麼呢？（會騎腳踏車、遵守交通規則、隨時注意行人、隨時注意四周環境……。）</li> </ol>	<p>紙筆評量： 完成學習單。</p>	

學習活動 (含時間)	評量方式	備註
<p>(四) 教師小結：</p> <ol style="list-style-type: none"> <li>1. 當我們牽著自行車走路，可以說自己是行人，但是只要依騎自行車上路，自行車就是交通工具，自行車騎士就是駕駛，身為駕駛要負起駕駛的責任，不能造成別人或自己的危險。</li> <li>2. 身為負責任的自行車騎士，應負的責任包含：①尊重、保護其他用路人②自我準備（騎乘技巧、身心狀況）③車輛準備④遵守交通規則。</li> </ol> <p><b>統整活動</b></p> <p><b>活動四 騎士鑑定師 (5 分鐘)</b></p> <p>(一) 教師說明：自行車是很多人從行人變身為駕駛人的第一項交通工具，你想成為什麼樣的騎士呢？一起來完成「騎士鑑定師」學習單吧！</p> <p>(二) 教師發下「騎士鑑定師」學習單（附件 II-16），學生完成。</p> <p>(三) 教師統計班級 ABCD 級騎士人數後，教師統整：騎乘自行車就跟駕駛其他車一樣，小靖如果要騎自行車，就必須確實奉行各項交通與安全守則，如果把騎自行車當作「純休閒的娛樂活動」，可就不適合騎上路唷！</p>		
<p><b>【第二節 能安心，才開心】</b></p> <p><b>引起動機</b></p> <p><b>活動一 保護安全大作戰 (10 分鐘)</b></p> <p>(一) 教師提問：小靖了解自行車騎士就是駕駛，有身為駕駛的責任後，還要做那些準備，確保自己的安全呢？</p> <p>(二) 教師隨機選取兩位學生，各將一枝粉筆拿在手上，請大家猜測：如果鬆開手，落下的粉筆會變成怎麼樣？ (斷成好幾段)</p>		<p>教具：粉筆、面紙、大口徑吸管（以上材料可請學生事前蒐集）</p>

學習活動（含時間）	評量方式	備註
<p>(三) 請學生實作：一位學生站著，手臂平舉，另一位學生蹲下，將手接近地面，同時鬆開手，讓粉筆落下，驗證推論。</p> <p>（站立且平舉手臂的學生，手裡粉筆落下後，會斷成好幾截；蹲下接近地面的學生，手裡粉筆落下後，粉筆會有些掉屑。）</p> <div data-bbox="470 622 837 875" data-label="Image"> </div> <p>(四) 教師說明：粉筆不只是形狀像人類的四肢一樣細長，它的成分和骨頭一樣，都含有鈣的成分。也就是說：粉筆和頭骨有相似的地方。遇到撞擊後，很容易斷裂受傷。</p> <p>(五) 教師依照班級學生數，將全班分組，說明今天的任務～保護粉筆的完整：站立且平舉手臂時，鬆開手裡的粉筆，粉筆掉落地面還能保持完好。</p> <ol style="list-style-type: none"> <li>1. 每組能運用的材料：3 枝粉筆、1 包面紙和 1 支大口徑吸管</li> <li>2. 每組實際操作，限時 5 分鐘，所有材料用完不再補發。</li> <li>3. 5 分鐘後，各組分別報告實驗結果。</li> </ol> <p>※ 無論結果如何，教師要給予努力實驗的學生肯定。</p> <p>(六) 教師小結：粉筆就像我們每個人的頭，也像每個人的手腳，摸起來堅硬，但是經不起撞擊。速度越快，撞擊力越大，受到的傷害也越大，所以適當的保護是必要的。吸管和面紙就像是安全帽和護具，雖然對騎士有一定的保護，不過不是萬能的，想騎車在道路上，還有其他要注意的事。</p>	<p>實作評量： 研究保護粉筆的方法。</p>	

學習活動 (含時間)	評量方式	備註
<p><b>發展活動</b></p> <p><b>活動二 騎自行車裝備與功能 (28 分鐘)</b></p> <p>(一) 教師說明：為了保護自己也保護別人，騎士的安全裝備和自行車的配備都非常重要，騎乘自行車前，必須認識而且了解自行車配備和騎士裝備的功能。</p> <p>(二) 教師展示「自行車構造圖」照片 (附件 II-17)，請學生思考：除了煞車，還有那些零件失靈會引自行車行動受影響，造成危險？ (學生自由作答。學生不一定要說出正確名稱，教師在統整學生發表時，再用正確名稱加以整理即可，重點要能說出為什麼，引導學生思考自行車零件和騎車安全之間的連結。)</p> <p>(三) 教師播放影片。</p> <p><b>安全騎乘自行車數位課程 (2. 自行車挑選與檢查保養)</b></p>  <p>影片來源：熊平安  <a href="https://www.youtube.com/watch?v=7IO9qyZeGPs">https://www.youtube.com/watch?v=7IO9qyZeGPs</a>  影片長度：05:13-08:25</p> <p>(四) 教師請學生根據今天觀賞的影片和實作，根據提問進行討論，並分享。(學生自由作答，重點要能說出為什麼，教師引導學生思考裝備和騎自行車安全之間的連結。)</p> <ol style="list-style-type: none"> <li>騎自行車上路前，應該檢查什麼配備？為什麼？  (配備可以正常使用，騎車才安全。  龍頭，能正常操控，騎乘時才不會有危險。  鈴號，可以提醒前面的人，有自行車來了。  煞車，遇到緊急狀況可以煞車才不會撞上去。  燈光，晚上騎車時可以照明，也可提醒其他車或路人自己的存在……)</li> </ol>	<p>口語評量： 說出騎乘自行車的安全配備。</p>	



學習活動（含時間）	評量方式	備註
<p>2. 自行車有左右把手，各有一個煞車，對停車有影響嗎？為什麼？（自行車的左右煞車分別控制前後輪，遇到需停車的狀態，應先壓後煞車，不然車子會有往前翻或側摔的危險。）</p> <p>3. 覺得還需要檢查什麼裝備？為什麼？學生自由作答。 （停車架，停車的時候，車子才不會倒。踏板，踏板正常才好踩踏。輪胎，車子沒氣很難騎）</p> <p>（五）學生分組實作測試腳踏車</p> <ol style="list-style-type: none"> <li>1. 龍頭是否鬆動、歪斜、左右轉是否順暢？</li> <li>2. 前後推動自行車，輪流按左右煞車，確認有無鬆動，並找出相對應的車輪。</li> <li>3. 用大拇指按壓前後車輪，測試胎壓是否正常。</li> <li>4. 比一比，座椅的高度，再跨坐自行車，確認雙腳是否能夠碰地。</li> </ol> <p>（六）教師統整騎乘自行車前要檢查相關項目：</p> <ol style="list-style-type: none"> <li>1. 自行車的煞車裝置要無鬆動並可正常使用。</li> <li>2. 車頭鈴號需可正常響鈴，並固定堅牢。</li> <li>3. 自行車需安裝白色或淡黃色的頭燈、紅色尾燈；反光裝置需保持清潔且完整。</li> <li>4. 自行車的座椅高度要適合自己，當踏板在最低點時，雙腳跨上車、腳後跟踩在踏板上時，腳到臀部會呈一直線。</li> </ol> <p><b>統整活動</b></p> <p><b>活動四 歸納統整（2分鐘）</b></p> <p>教師統整說明：小靖想騎自行車上路，除了駕駛的操作能力和精神狀態要良好，車輛的狀態也很重要。如果發現車輛狀態有問題，要報告大人，請大人協助維修。</p>	<p>實作評量： 能進行自行車的車輛檢查。</p>	

學習活動（含時間）	評量方式	備註
<p><b>【第三節 守規則，自在騎】</b></p> <p><b>引起動機</b></p> <p><b>活動一 自行車的通行空間（8分鐘）</b></p> <p>（一）教師展示「自行車的通行空間」示意圖（附件 II-18），說明：了解身為自行車騎士的駕駛責任，確認個人身心狀況，做好車輛安全檢查，也戴上安全裝備後，小靖終於要道路上騎乘自行車了。請學生思考：大家幫小靖想想看，他可以在那些地方騎自行車呢？在圖上指出來。（自行車專用道、慢車道、最外側車道、人車共用道、自行車穿越道）</p> <p>（二）教師說明：記得第一節做過的寶特瓶實驗嗎？自行車具有速度，不管是被別人撞到、撞到別人或是自己不小心，都很危險。所以在不同的通行空間，各有要注意的事項。</p> <p>（三）教師提問：在不同的通行空間，騎乘自行車要注意什麼事呢？</p> <p>（四）學生自由回答。</p> <p>（五）教師小結： 騎士騎車上路時，自行車就是駕駛，要了解可以通行的空間，並遵守相關交通規則。</p> <ol style="list-style-type: none"> <li>1. 人車共道：注意行人，自行車要禮讓行人先行。</li> <li>2. 自行車專用道：注意其他自行車。</li> <li>3. 慢車道：注意其他行進中的車輛及靠右邊準備停靠的車輛。</li> <li>4. 最外側車道：注意其他行進中的車輛及靠右邊準備停靠的車輛。</li> <li>5. 自行車穿越道：穿越時注意可能右轉的車輛。</li> <li>6. 行人穿越道：行人穿越道是行人通行的空間，自行車通過行人穿越道時，要下車牽行。</li> </ol>	<p>實作評量： 在圖上指出正確的自行車通行空間</p>	

學習活動（含時間）	評量方式	備註																								
<p><b>發展活動</b></p> <p><b>活動二 標誌，好交通能（12分鐘）</b></p> <p>（一）教師展示「交通標誌」圖卡（附件 II-19），學生尋找那些與自行車有關？</p> <table border="1" data-bbox="212 544 1003 1599"> <tbody> <tr> <td></td> <td></td> <td></td> </tr> <tr> <td>當心腳踏車</td> <td>險降坡</td> <td>當心兒童</td> </tr> <tr> <td></td> <td></td> <td></td> </tr> <tr> <td>隧道</td> <td>雙向道</td> <td>危險</td> </tr> <tr> <td></td> <td></td> <td></td> </tr> <tr> <td>行人專用</td> <td>汽車專行</td> <td>人車共道</td> </tr> <tr> <td></td> <td></td> <td></td> </tr> <tr> <td>禁止自行車進入</td> <td>禁止進入</td> <td>禁止左轉</td> </tr> </tbody> </table> <p>（二）提問與討論：</p> <ol style="list-style-type: none"> <li>1. 你曾經在哪裡見過這些交通標誌呢？</li> <li>2. 如果你是自行車騎士，看到這個交通標誌要注意那些事情呢？</li> <li>3. 騎乘自行車時，只要注意與自行車有關的交通標誌嗎？為什麼？</li> </ol>				當心腳踏車	險降坡	當心兒童				隧道	雙向道	危險				行人專用	汽車專行	人車共道				禁止自行車進入	禁止進入	禁止左轉	<p>口語評量： 說出騎乘自行車看到交通標誌應注意的事項。</p>	
																										
當心腳踏車	險降坡	當心兒童																								
																										
隧道	雙向道	危險																								
																										
行人專用	汽車專行	人車共道																								
																										
禁止自行車進入	禁止進入	禁止左轉																								

學習活動（含時間）	評量方式	備註
<p>(三) 統整小結：</p> <ol style="list-style-type: none"> <li>1. 所有的交通標誌都是為了保護大家的安全。無論我們是駕駛還是行人，都是用路人，一定要遵守交通規則，所以除了有自行車圖案的交通標誌，也要沿途注意各項交通標誌。</li> <li>2. 所有的交通標誌都是主管機關在與用路人對話，目的是要告訴用路人用路規則，協助用路人可以順利到達目的地，因此聽懂並遵守交通標誌是很重要的。</li> </ol> <p><b>活動三 「追風安全俠」大富翁（15 分鐘）</b></p> <p>(一) 教師揭示「追風安全俠大富翁」遊戲圖（附件 II-20）。</p> <p>(二) 徵求自願者，隨機選擇一位學生與教師一起玩，作為示範，其他學生協助當裁判。</p> <ol style="list-style-type: none"> <li>1. 參加者需先正確回答出騎乘自行車前的行前檢查項目，方才取得挑戰者的資格。</li> <li>2. 投擲骰子，比大小，決定挑戰者出發的先後順序。</li> <li>3. 每次出發前，投擲骰子，根據點數，決定挑展者移動的步數，一步一格。</li> <li>4. 每格皆有一個挑戰題，答對者可以繼續擲骰子一定，答錯者在聽完裁判正解後，原地休息，暫停一次後再繼續挑戰</li> <li>5. 最先到達終點者，就是這一場的「追風安全俠」。</li> </ol> <p>(三) 學生分組挑戰。</p>	<p>實作評量： 正確判斷騎乘自行車上路的準備和規則。</p>	

學習活動（含時間）	評量方式	備註
<p><b>統整活動</b></p> <p><b>活動四 安心，簡單行（5分鐘）</b></p> <p>（一）學生發表挑戰心得。</p> <p>（二）教師發下「空白大富翁」創作圖（附件 II-21），統整說明：大家跟著小靖一起成為有責任感，又注重安全的「追風安全俠」，現在換我們將所學到的交通安全知識，設計挑戰題目，完成大富翁。</p> <p>（三）鼓勵學生自行設計的桌遊帶回家與家人同樂，並推廣自行車安全事項。</p>	<p>實作評量： 能依提醒 自行車騎士應注意 事項設計 大富翁遊戲。</p>	<p>能完成桌 遊題目設 計，需有 高層次認 知，故此 活動也適 用高層次 紙筆評量。</p>
<p><b>學習評量</b></p>	<p>一、口語評量 二、實作評量 三、紙筆評量</p>	

附件 II-15 自行車車輛 照片



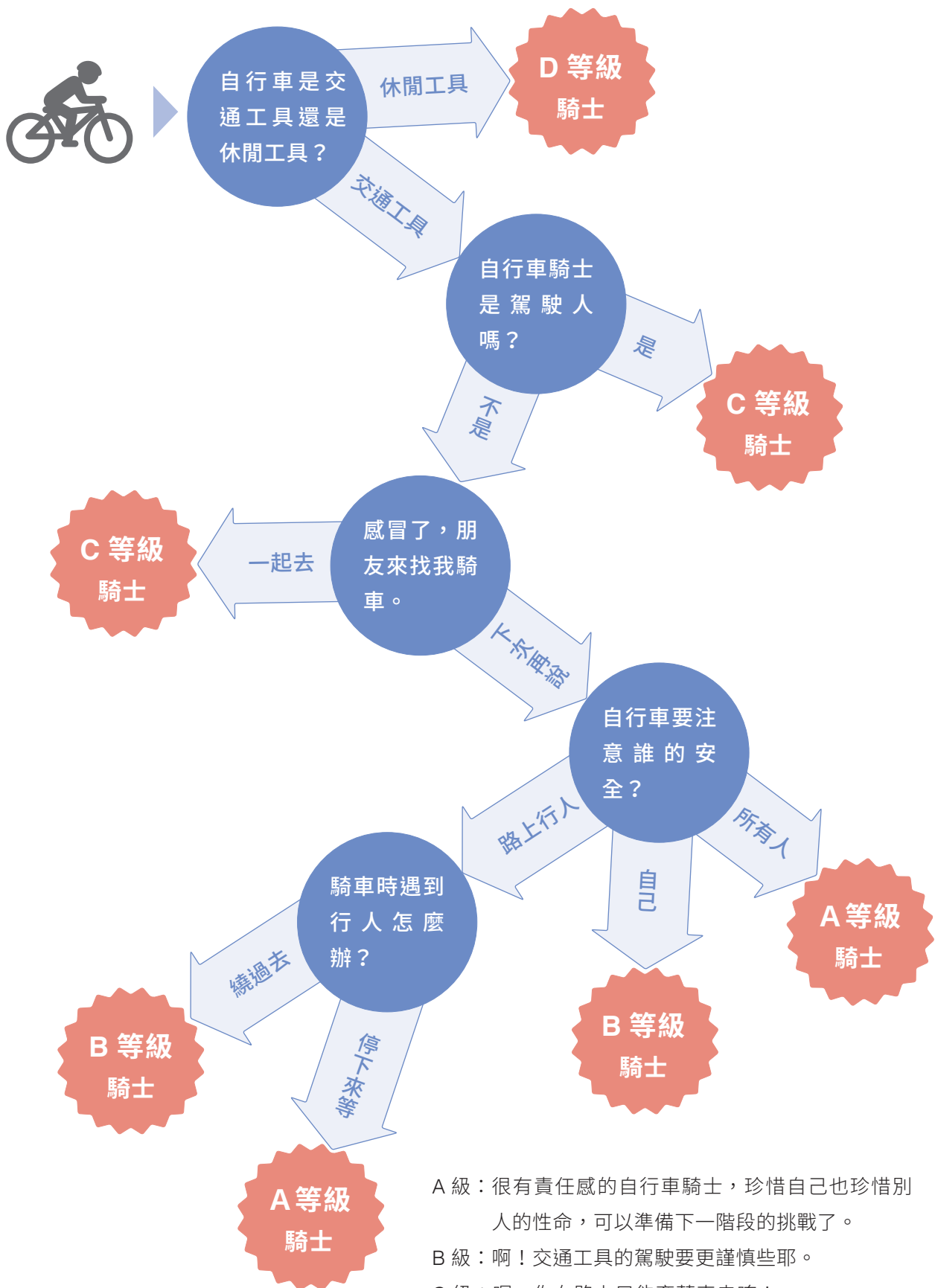

A 級：很有責任感的自行車騎士，珍惜自己也珍惜別人的性命，可以準備下一階段的挑戰了。

B 級：啊！交通工具的駕駛要更謹慎些耶。

C 級：喔～你在路上只能牽著車走唷！

D 級：嗯……可以在健身房試試固定的飛輪做運動。





附件 II-18 自行車的通行空間 示意圖

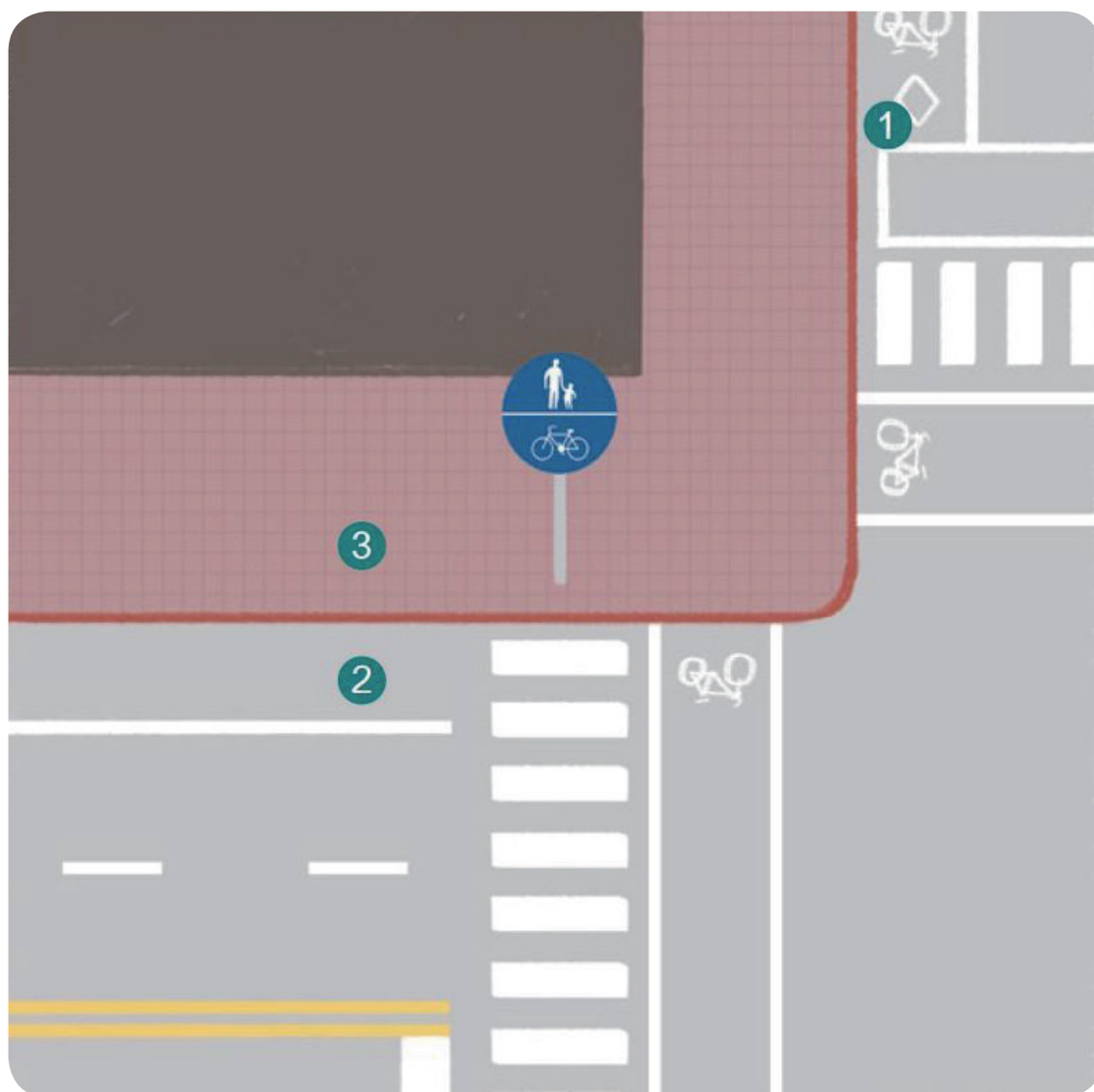

		
當心腳踏車	險降坡	當心兒童
		
隧道	雙向道	危險
		
行人專用	汽車專行	人車共道
		
禁止自行車進入	禁止進入	禁止左轉



我是追風安全俠：換你做做看，出題目教教大家。

附件 II-21 空白大富翁 創作圖

設計者：三年\_\_\_\_班\_\_\_\_號\_\_\_\_\_設計

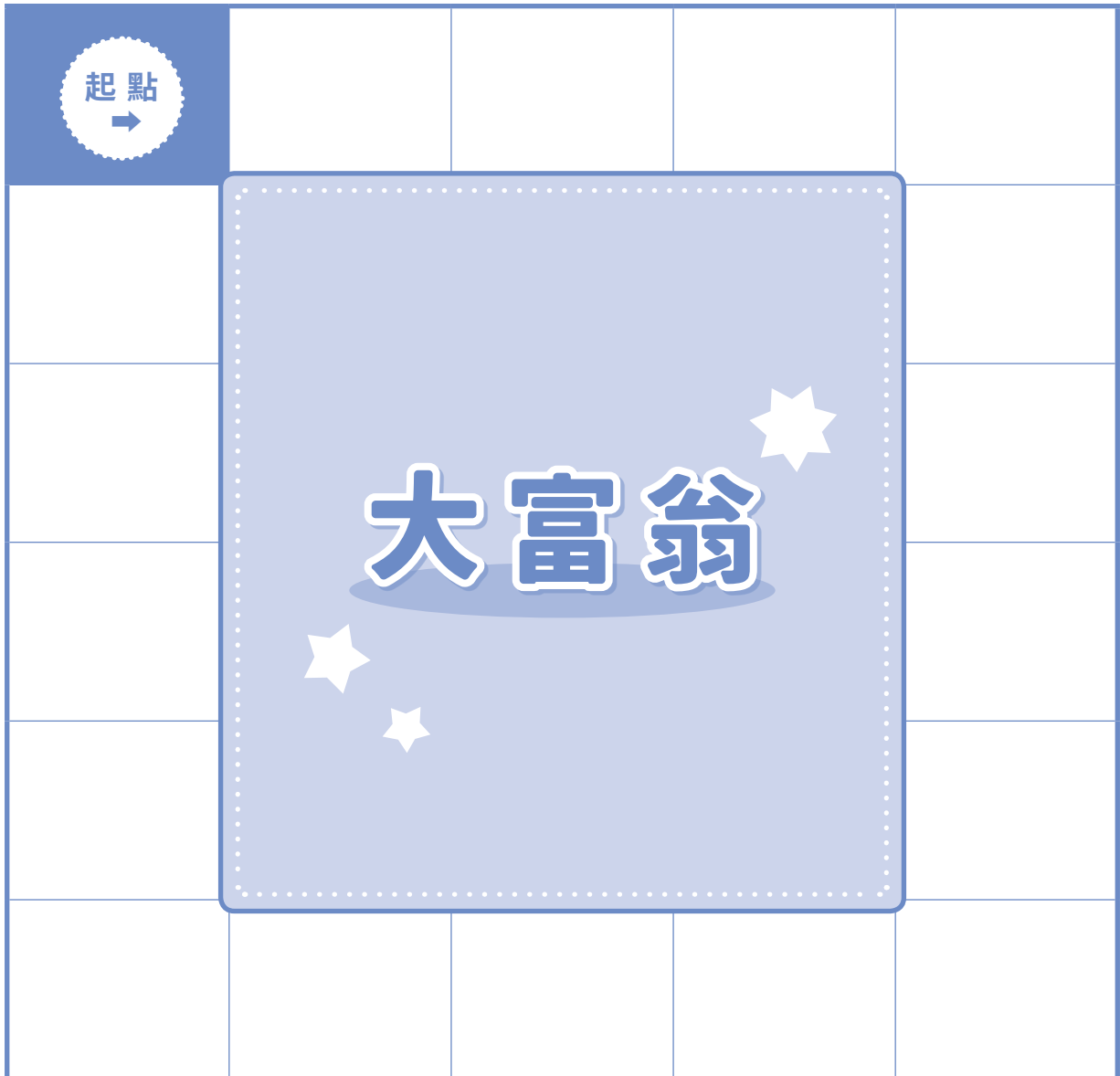

● 第三學習階段（國小高年級）

角色	模組名稱	課程名稱	學習單	教具	指引手冊
行人	快樂平安行（5節）	兒童特性與步行危險			
		危險知多少 -1			
		危險知多少 -2			
		道路安全行			
		交通安全小達人			
自行車騎士	自行車逍遙遊（4節）	自行車放大鏡			
		安全騎乘行 -1			
		安全騎乘行 -2			
		快樂出發去			

## 課 | 程 | 設 | 計 | 理 | 念

本模組課程目的以協助高年級兒童學習安全用路為目標，學習內容包含兒童內在特質導致在用路上可能面臨的危險以及在不同用路情境下，兒童在特殊路況中（被動）被看見以及（主動）看見的策略以提升行走安全；以及不同道路環境及不同天氣能見度的感知；最後則以上下學時間的交通環境評估，建構上下學正確的行走觀念。

學習活動則包含透過操作、體驗活動與各種情境圖片、影片的討論與發表，引導學生在知識上了解無號誌及特殊路況，以及不同天候能見度、車速時，對行人行走的影響與安全行走的方法；在技能上運用停、看、聽、想四重點，掌握特殊路口或路況安全行走的方式；在態度上擁有道路危險的意識及謹慎的用路態度。

### 兒童特性與 步行危險 (1 節)

兒童交通事故概況與行為特性的關聯。

### 危險知多少 (2 節)

1. 行人通行空間不安全的原因及解決策略的發想。
2. 天氣對駕駛及行人通行安全的影響及解決策略的發想。

### 道路安全行 (1 節)

穿越道路「停、看、聽、想」四原則在不同道路環境安全行走的運用。

### 交通安全 小達人 (1 節)

認識上下學路況及「停、看、聽、想」四原則的應用。



## 安全教育課程教學模組示例

<b>主題類型</b>		<input checked="" type="checkbox"/> 交通安全 <input type="checkbox"/> 水域安全 <input type="checkbox"/> 防墜安全 <input type="checkbox"/> 食藥安全	
<b>單元名稱</b>		快樂安全行	
<b>實施年級</b>		5、6 年級	<b>節數</b> 5
<b>總綱核心素養</b>		E-A2 具備探索問題的思考能力，並透過體驗與實踐處理日常生活問題。	
<b>主題內容重點</b>		<p>A-III-1 了解自我身心狀況、生理限制、特定風險傾向與交通行為的關係。</p> <p>A-III-4 了解道路環境、天氣與交通的關係。</p> <p>B-III-1 培養理想的用路文化。</p> <p>D-III-2 了解兒童常見的交通事故及其發生原因。</p> <p>Ca-III-1 學習並演練安全穿越特殊路口的方法。</p> <p>Ca-III-2 學習並演練安全穿越路段的方法。</p> <p>D-III-3 規劃安全的上放學路線與方式。</p> <p>D-III-4 採取行動解決日常生活中遇到的交通問題。</p>	
<b>相關領域學習重點</b>		<b>【學習表現】</b>	
		綜 3a-III-1 辨識周遭環境的潛藏危機，運用各項資源或策略化解危機。	
<b>議題融入</b>		<b>【學習內容】</b>	
		<p>健 Ba-III-2 校園及休閒活動事故傷害預防與安全須知。</p> <p>綜 Ca-III-1 環境潛藏的危機。</p> <p>綜 Ca-III-2 辨識環境潛藏危機的方法。</p> <p>綜 Ca-III-3 化解危機的資源或策略。</p>	
<b>議題融入</b>	<b>議題</b>	安全教育	
	<b>學習主題 / 實質內涵</b>	<p><b>安全教育概論</b></p> <p>安 E2 了解危機與安全。</p> <p><b>日常生活安全</b></p> <p>安 E4 探討日常生活應該注意的安全。</p>	

<p>學生起點行為</p>	<ol style="list-style-type: none"> <li>1. 學生已經能運用行人穿越設施，如：人行道、人行天橋等並遵循各種交通號誌、標線及標誌等展現安全行走、穿越道路的行為。</li> <li>2. 能理解不同路段及交通工具的危險區域並察覺自身步行的危險。</li> <li>3. 對學校周遭及社區內步行環境有充分認識。</li> </ol>
<p>學習目標</p>	<ol style="list-style-type: none"> <li>1. 透過討論與發表，了解因兒童特性及外在環境（天氣、能見度、道路狀況、通行空間）造成的用路危險。</li> <li>2. 了解無號誌路口及特殊路段中可能出現的危險並能運用停、看、聽、想四個穿越道路口訣提出安全行走的具體策略。</li> <li>3. 覺察上下學中會遇到的用路危險情境並能提出安全的行走策略。</li> </ol>
<p>教材來源</p>	<ol style="list-style-type: none"> <li>1. 財團法人靖娟兒童安全文教基金會（民 109）。109 年研訂各學習階段交通安全基本能力計畫。交通部委託之專題研究成果報告。臺北市：交通部。</li> <li>2. 臺北市政府交通局（民 102）。交通安全您不能不知道系列（十）-- 了解行人路權，走得更安全。臺北市：臺北市政府交通局。</li> <li>3. 交通部、財團法人靖娟兒童安全文教基金會（民 108）。兒童通過路口數位課程。臺北市：交通部。</li> <li>4. 米果（民 107）。弱勢的台灣步行者。取自 <a href="https://opinion.cw.com.tw/blog/profile/57/article/6579">https://opinion.cw.com.tw/blog/profile/57/article/6579</a></li> </ol>
<p>教學設備 / 資源</p>	<ol style="list-style-type: none"> <li>1. 設備：電腦、網路與投影機。</li> <li>2. 教具： <ol style="list-style-type: none"> <li>(1) 【附件 III-1 104-108 年兒童及少年作為第一當事人之行人主要交通事故類型】圖表。</li> <li>(2) 【附件 III-2 弱勢的台灣步行者】文章。</li> <li>(3) 【附件 III-3 危險猜猜看】情境圖。</li> <li>(4) 【附件 III-4 危險猜猜看】討論單。</li> <li>(5) 【附件 III-5 道路環境】圖卡。</li> <li>(6) 【附件 III-6 穿越道路】情境圖。</li> <li>(7) 【附件 III-7 穿越道路】策略卡。</li> <li>(8) 【附件 III-8 行人不可穿越】情境圖。</li> <li>(9) 【附件 III-8 交通事故發生時段】數據圖。</li> </ol> </li> </ol>

3. 學習單：【附件 III-9 交通安全小達人宣誓詞】學習單。

4. 影片：

- (1) 華視新聞 CH52 (民 109)。陽光刺眼！影響駕駛人視線害撞車。取自  
<https://www.youtube.com/watch?v=Z04W32EDoDw>
- (2) 東森新聞 CH51 (民 108)。眩光如強烈光束照射直照駕駛雙眼睜不開。取自  
<https://www.youtube.com/watch?v=vdcMKFZj8XI>
- (3) 台灣生活新聞網 (民 105)。南投新聞天雨路滑車禍事故。取自 <https://www.youtube.com/watch?v=6DIJ5SR3OGI>
- (4) 華視新聞 CH52 (民 109)。雨天擾視線！騎士車禍亡。國道貨車翻。取自  
<https://www.youtube.com/watch?v=-nZpg5vxB4Y>
- (5) Hokkaido (2015)。光と闇の危険！！～ダイジェスト版。取自 <https://www.youtube.com/watch?v=yhXHBE6ZFeI>
- (6) 富山県警察公式チャンネル (2021)。～道路に潜む危険あなたは気づいていますか？～歩行者編。取自  
[https://www.youtube.com/watch?v=4\\_KIKvRbNVU](https://www.youtube.com/watch?v=4_KIKvRbNVU)

## 學習活動設計

學習活動（含時間）	評量方式	備註																																													
<p><b>【第一節 兒童特性與步行危險】</b></p> <p><b>引起動機</b></p> <p><b>活動一 事故經驗說一說（5 分鐘）</b></p> <p>（一）教師提問請學生回想上下學或外出經驗中，是否曾經在步行時發生事故或差點發生事故的經驗。若學生沒有相關經驗，可請學生以家人、朋友經驗、生活觀察、新聞報導等為例。</p> <p>（二）學生具體分享發生的情境及發生的原因（例如：綠燈過馬路時被轉彎車撞、趕時間用衝的過馬路差點被車輛撞等）</p> <p>（三）教師依據學生分享的事故經驗，將事故發生的情境分為穿越道路、路邊行走、衝著過馬路時。</p> <p><b>發展活動</b></p> <p><b>活動二 兒童行人事故原因探究（30 分鐘）</b></p> <p>（一）教師說明事故發生原因可能是由自己或他人引起，但本節優先聚焦在「自身」，並引導學生檢視「104-108 年兒童及少年作為第一當事人之行人主要交通事故類型」數據表（附件 III-1）各欄位。</p> <p style="text-align: center;">104-108 年兒童及少年作為第一當事人之行人主要交通事故類型</p> <p style="text-align: right; font-size: small;">單位：人</p> <table border="1" style="width: 100%; border-collapse: collapse; text-align: center;"> <thead> <tr> <th style="width: 25%;">事故類型及型態</th> <th style="width: 12.5%;">低年級 (6-7 歲)</th> <th style="width: 12.5%;">中年級 (8-9 歲)</th> <th style="width: 12.5%;">高年級 (10-11 歲)</th> <th style="width: 12.5%;">國小 (6-11 歲)</th> </tr> </thead> <tbody> <tr> <td>穿越道路中</td> <td>230 (64.5%)</td> <td>262 (64.7%)</td> <td>305 (71.1%)</td> <td>797 (66.9%)</td> </tr> <tr> <td>街進路中</td> <td>78 (21.8%)</td> <td>80 (19.8%)</td> <td>72 (16.8%)</td> <td>230 (19.3%)</td> </tr> <tr> <td>其他</td> <td>20</td> <td>32</td> <td>25</td> <td>77</td> </tr> <tr> <td>在路上嬉戲</td> <td>10</td> <td>12</td> <td>8</td> <td>30</td> </tr> <tr> <td>從停車後（或中）穿出</td> <td>11</td> <td>11</td> <td>6</td> <td>28</td> </tr> <tr> <td>對向通行中</td> <td>5</td> <td>3</td> <td>9</td> <td>17</td> </tr> <tr> <td>同向通行中</td> <td>3</td> <td>5</td> <td>4</td> <td>12</td> </tr> <tr> <td>總計</td> <td>--</td> <td>--</td> <td>--</td> <td>1,191 (100%)</td> </tr> </tbody> </table> <p style="font-size: x-small;">表格產製時間：民國 109 年 8 月 4 日</p>	事故類型及型態	低年級 (6-7 歲)	中年級 (8-9 歲)	高年級 (10-11 歲)	國小 (6-11 歲)	穿越道路中	230 (64.5%)	262 (64.7%)	305 (71.1%)	797 (66.9%)	街進路中	78 (21.8%)	80 (19.8%)	72 (16.8%)	230 (19.3%)	其他	20	32	25	77	在路上嬉戲	10	12	8	30	從停車後（或中）穿出	11	11	6	28	對向通行中	5	3	9	17	同向通行中	3	5	4	12	總計	--	--	--	1,191 (100%)		<p>第一當事人係指交通事故中警方初判肇事責任較重者。</p>
事故類型及型態	低年級 (6-7 歲)	中年級 (8-9 歲)	高年級 (10-11 歲)	國小 (6-11 歲)																																											
穿越道路中	230 (64.5%)	262 (64.7%)	305 (71.1%)	797 (66.9%)																																											
街進路中	78 (21.8%)	80 (19.8%)	72 (16.8%)	230 (19.3%)																																											
其他	20	32	25	77																																											
在路上嬉戲	10	12	8	30																																											
從停車後（或中）穿出	11	11	6	28																																											
對向通行中	5	3	9	17																																											
同向通行中	3	5	4	12																																											
總計	--	--	--	1,191 (100%)																																											



學習活動（含時間）	評量方式	備註
<p><b>【第二節 危險知多少 -1】</b></p> <p><b>引起動機</b></p> <p><b>活動一 事故經驗說一說（5分鐘）</b></p> <p>（一）教師發下「弱勢的台灣步行者」文章（附件 III-2）（每生一篇）並說明：各位小朋友，我們都有在人行道或道路上行走的經驗，請你在下面這篇文章中找出在步行時有那些不同的用路環境與危險。請你用「紅色筆」圈出用路環境，「藍色筆」圈出危險，例如：文章中第一行的「巷子」（用路環境）以紅色筆標記，「隨時竄出來的摩托車」（危險）以藍色筆標記。</p> <p>（二）學生各自完成標記後，3-6 位為一組，彼此檢視文章標記的結果後，每組派一位學生發表，教師可鼓勵學生將發表內容與個人步行經驗進行連結。</p> <p>（三）教師歸納：</p> <p>在台灣步行時最常遇到 3 種危險狀況</p> <ol style="list-style-type: none"> <li>1. 通行空間被佔用，行人必須走到車道上，與車爭道。</li> <li>2. 通行空間設計不良，沒有連續或寬敞的人行道可通行。</li> <li>3. 駕駛人沒有停讓行人優先通行的意識與態度。</li> </ol> <p><b>發展活動</b></p> <p><b>活動二 危險猜猜看（32分鐘）</b></p> <p>（一）教師以 Think-Pair-Share 討論法進行課程： Think：教師請 3-6 位學生為一組（同活動一），每組從「危險猜猜看」情境圖（附件 III-3）中，分配 1-3 個情境圖，請學生仔細觀察圖片中的細節。</p> <p>（二）Pair：小組共同討論並完成「危險猜猜看」討論單（附件 III-4）。</p> <ol style="list-style-type: none"> <li>1. 問題一：你覺得接下來會發生什麼事？</li> <li>2. 問題二：為什麼會發生這樣的事</li> <li>3. 問題三：如何避免這樣的情形發生？（策略：事前的調整或當時的策略或正確做法）</li> </ol>	<p>紙筆評量： 能將文章中的用路環境與危險以紅、藍色筆標記。</p> <p>口語評量： 能預測情境中可能出現的行為、原因並提出解決策略。</p>	

學習活動（含時間）		評量方式	備註
<p>(三) Share：教師重新展示情境圖並請每組學生派一位代表發表小組討論結果。</p>			
項次	情境	參考答案	
1	無號誌路口有車輛停讓行人通行，行人從車前穿越時左後方有來車	<p>1. 預測：行人被左後方來車撞倒。</p> <p>2. 推論原因：停讓的車輛擋住行人與左後方來車的視線。</p> <p>2. 策略：</p> <p>(1) 左後方來車在路口要減速確認，沒有行人再通過。</p> <p>(2) 行人穿過停讓的車輛前，探頭確認左方無來車或來車停讓後再穿越。</p>	
2	人行道被物品車輛佔用，行人必須繞到車道，後方有來車	<p>1. 預測：行人被後方來車撞倒。</p> <p>2. 推論原因：行人通行空間被阻擋，突然踏進車道時，後方來車應變不及。</p> <p>3. 策略：</p> <p>(1) 不堆放物品在公共空間、人行道等，阻礙行人的通行空間。</p> <p>(2) 後方來車駕駛人須注意路邊行人動向。</p> <p>(3) 行人不得不走進車道時，先探頭確認後方無來車，或來車注意到自己再進入車道。</p>	



學習活動（含時間）			評量方式	備註
項次	情境	參考答案		
3	路口視線被號誌箱、電信箱、攤販或植栽擋住，行人穿越道路，左後方有車輛要轉彎過來	1. 預測：行人穿越道路時，被轉彎車撞到。 2. 推論原因：行人與駕駛因路口障礙物遮蔽視線，雙方未能提早注意到彼此而發生事故。 3. 策略： (1) 可撥打 1999 請負責單位處理。 (2) 駕駛行經路口要減速確認，經過視線不佳的路口更要確認、看清楚。 (3) 行人可探頭確認阻礙物後方的來車動向，再穿越道路。		
4	巷道內無行人通行空間且兩側停滿車輛	1. 預測：行人步行時被呼嘯而過的車輛撞到。 1. 推論原因：行人沒有安全的通行空間，駕駛未能注意行人。 1. 策略： (1) 可撥打 1999 請負責單位處理。 (2) 駕駛將車輛停在有劃設停車格的地方或停車場。 (3) 行人行經此類道路，靠邊行走並注意來車。		

學習活動 (含時間)			評量方式	備註
項次	情境	參考答案		
5	道路上無行人通行空間且前方有車輛臨時停車，行人必須繞越車輛，對向與同向後方有車輛往行人駛來	1. 預測：行人變換行進路線時，被同向或對向的車輛撞倒。 2. 推論原因：臨時停放的車輛阻擋行人通行路線，使行人必須繞越而遭車輛撞上。 3. 策略： (1) 駕駛應盡速離開，不影響人、車動線。 (2) 行人不得不繞越臨時停放的車輛時，先探頭注意同向後方與對向前方來往車輛，與車輛保持適當距離，或車輛停讓後再通過。		
6	騎樓被佔用，行人必須走到車道，後方有來車	1. 預測：行人被後方來車撞倒。 2. 推論原因：行人通行空間被阻擋，突然踏進車道時，後方來車應變不及。 3. 策略： (1) 後方來車駕駛人須注意路邊行人動向。 (2) 行人不得不走在車道時，先探頭確認後方無來車，或來車注意到自己再繼續行走。		
<p>*Think-Pair-Share 討論法：由小組討論過渡到全班討論的方法。首先獨立思考 (Think) ；然後跟搭檔輪流分享自己的想法 (Pair) ；最後跟全班分享共同的討論結果 (Share) ，目的在讓學生從自己能獨立思考出發，看到他人多元的觀點。</p>				

學習活動（含時間）	評量方式	備註
<p>(四) 教師歸納兒童發生事故的原因</p> <ol style="list-style-type: none"> <li>1. 行人步行時，必須覺察周圍潛在的危險，自己要看清楚車輛，也盡量讓自己能被駕駛看見。</li> <li>2. 更重要的是，行人的通行空間和權益都必須被保障，了解行人步行的困難與危險後，提醒自己、家人與朋友，不佔用行人通行空間、注意行人的動向，共同維護行人的通行安全。每個人都會有步行的時候，保護別人就是保護自己。</li> </ol>		
<p><b>【第三節 危險知多少 -2】</b></p> <p><b>活動三 晴天安全？雨天危險？（35 分鐘）</b></p> <p>(一) 教師提問並請學生分享。</p> <ol style="list-style-type: none"> <li>1. 晴天上學跟雨天上學有什麼不同？</li> <li>2. 什麼天氣比較危險？為什麼？</li> </ol> <p>(二) 教師播放晴天及雨天事故影片，並提醒學生仔細觀看。</p> <ol style="list-style-type: none"> <li>1. 眩光事故新聞  <a href="https://www.youtube.com/watch?v=Z04W32EDoDw">https://www.youtube.com/watch?v=Z04W32EDoDw</a>  <a href="https://www.youtube.com/watch?v=vdcMKFZj8XI">https://www.youtube.com/watch?v=vdcMKFZj8XI</a> </li> <li>2. 雨天事故新聞  <a href="https://www.youtube.com/watch?v=6DIJ5SR3OGI">https://www.youtube.com/watch?v=6DIJ5SR3OGI</a>  <a href="https://www.youtube.com/watch?v=-nZpg5vxB4Y">https://www.youtube.com/watch?v=-nZpg5vxB4Y</a> </li> </ol> <p>(三) 教師將 3-6 位學生分為一組，每組負責「晴天」或「雨天」主題，依據剛剛影片內容、自由聯想或以自身經驗討論以下問題後上臺分享：</p> <ol style="list-style-type: none"> <li>1. 晴天、雨天，分別對行人跟駕駛人造成的危險因素有哪些？</li> <li>2. 晴天、雨天，哪一個天氣對駕駛人比較安全呢？為什麼？</li> <li>3. 晴天、雨天，哪一個天氣對行人比較安全呢？為什麼？</li> <li>4. 針對討論的危險因素，該如何因應呢？</li> </ol>	<p>口語評量： 說出天氣對駕駛人及行人安全的影響、原因及因應策略。</p>	

學習活動（含時間）	評量方式	備註
<p>(四) 教師將學生發表的內容，於黑板上進行重點整理。</p> <p>(五) 教師說明晴天、雨天，對駕駛人都有安全性的影響，雨天導致能見度不佳、路面濕滑；晴天可能會有太陽光直射，導致駕駛人眼睛不適，也因此都會連帶影響行人的安全。</p> <p>★ 參考影片</p> <p><b>光と闇の危険！！～ダイジェスト版</b></p>  <p>影片來源：hokkaido  <a href="https://www.youtube.com/watch?v=yhXHBE6ZFeI">https://www.youtube.com/watch?v=yhXHBE6ZFeI</a>            影片時間：02:13-04:11</p> <p>(六) 教師播放影片，讓學生從影片中觀察駕駛人在夜間視力及看到的行人。</p> <p><b>～道路に潜む危険 あなたは気づいていますか？～            歩行者編</b></p>   <p>影片來源：富山県警察公式チャンネル  <a href="https://www.youtube.com/watch?v=4_KIKvRbNVU">https://www.youtube.com/watch?v=4_KIKvRbNVU</a>            影片時間：07:04-08:37</p>		

學習活動（含時間）	評量方式	備註
<p>(七) 教師向學生提問並請學生舉手回答下列兩個問題，並將發表重點記錄於黑板上。</p> <ol style="list-style-type: none"> <li>1. 你認為行人在天色較暗（能見度低）時，應該有那些正確的用路行為才能保障自己的安全？要怎麼做才能讓別人（駕駛人）看得到我呢？</li> <li>2. 你認為駕駛人在天色較暗（能見度低），應該怎麼做才能避免事故發生？</li> </ol> <p><b>統整活動</b></p> <p><b>活動四（5分鐘）</b></p> <p>教師就黑板學生發表之內容歸納重點並提醒學生。</p> <p>(一) 行人安全做法：</p> <ol style="list-style-type: none"> <li>1. 讓自己在夠明亮的地方被看見。</li> <li>2. 穿戴鮮豔衣物（含帽子、書包、雨具等）或反光配備。</li> <li>3. 確認有無移動的燈光。</li> <li>4. 仔細聆聽車子駛近的聲音或喇叭聲。</li> </ol> <p>(二) 駕駛安全做法：</p> <ol style="list-style-type: none"> <li>1. 開啟車燈增加自身能見度。</li> <li>2. 自行車騎士使用反光配備。</li> <li>2. 降低車速與前車保持安全距離。</li> <li>3. 確認輪胎胎紋沒有過度磨耗。</li> <li>4. 大太陽時可配戴太陽眼睛，避免強光。</li> <li>5. 隨時注意前車車況，以利進行應變措施。</li> </ol>	<p>口語評量： 說出能見度不佳時，駕駛人及行人看見他人或讓他人看見自己的做法。</p>	

學習活動 (含時間)	評量方式	備註
<p><b>【第四節 道路安全行】</b></p> <p><b>引起動機</b></p> <p><b>活動一 環境大不同 (5 分鐘)</b></p> <p>(一) 教師說明情境：娜娜住在市區，假日時全家回到奶奶家，娜娜發現這裡的道路環境與家裡附近不太一樣。</p> <p>(二) 教師展示「道路環境」圖卡 (附件 III-5)，並提問圖片是什麼樣的道路呢？</p> <ol style="list-style-type: none"> <li>1. 無號誌路口</li> <li>2. 無號誌直線路段</li> <li>3. 彎道</li> </ol> <p><b>發展活動</b></p> <p><b>活動二 行走智多星 (30 分鐘)</b></p> <p>(一) 教師提問並請學生發表：娜娜在上述 4 種道路情境中穿越時，會遇到什麼危險呢？為什麼？</p> <p>(二) 教師整理學生回答並補充說明：</p> <ol style="list-style-type: none"> <li>1. 無號誌路口、無號誌直線路段：車輛不停讓、無法判斷何時能通過。</li> <li>2. 彎道：看不到來往車輛、無法判斷何時能通過、被草叢樹木遮蔽視線。</li> </ol> <p>(三) 教師複習穿越道路「停、看、聽、想」四原則。</p> <ol style="list-style-type: none"> <li>1. 停：停在安全的地方等待。</li> <li>2. 看：看看號誌和車輛。</li> <li>3. 聽：聽聽交通的聲音。</li> <li>4. 想：想想安全的做法。</li> </ol>		

學習活動（含時間）		評量方式	備註
<p>(四) 教師發下「穿越道路」情境圖（附件III -6），每組一張，請學生想一想，娜娜要如何運用「停、看、聽、想」四口訣安全的行走，需依照情境指出符合該情境的具體策略。</p>			
情境一	情境二		
<p>娜娜在人行道上準備穿越道路，號誌燈為綠燈、有轉彎車。</p>	<p>娜娜行經無人行空間（人行道、騎樓）的道路，前方有停放的車輛</p>		
			
情境三	情境四		
<p>娜娜在未設行穿線，也無號誌之交岔路口欲穿越道路</p>	<p>娜娜在曲線段道路一側欲通過馬路</p>		
			
情境五			
<p>娜娜欲通過行穿線，但行穿線旁有障礙物（變電箱、號誌箱、攤販或植栽等）。</p>			



學習活動 (含時間)			評量方式	備註
(五) 待學生討論完，教師發下「穿越道路」策略卡 (附件 III-7)，每組一套，請學生將策略卡與情境圖配對。			實作評量：能將「停、看、聽」的策略卡，依照情境進行正確配對並說出理由。	學生在思考因應做法時，即為「想」的實踐，故「想」無單獨的策略卡。
口訣	重點	策略卡		
停	停在安全的地方等待	1. 選擇停在視野沒有被遮蔽，能清楚看見駕駛，也能讓駕駛清楚看見你的地方。 2. 停在直線段，避免因為轉彎處視野受到阻礙。 3. 停在沒有阻礙物的地方，例如：避開車輛前後、車與車之間、變電箱、樹叢等。		
看	看看號誌和車輛	1. 看號誌小綠人或綠燈。 2. 穿越前，左看右看，確認來往車輛與自己保持一定的距離，或者車輛有減速停讓。 3. 看反射鏡，確認轉彎處無來車。		
聽	聽聽交通的聲音	1. 聽車輛行駛的聲音，知道車輛將接近自己。 2. 聽車輛喇叭聲、轉彎蜂鳴聲、車輛倒車聲，知道車輛在警告有危險。		

學習活動（含時間）	評量方式	備註						
<p>(六) 請每組學生逐一上台發表「停、看、聽」的具體策略（參照策略卡）及選擇的理由，除上述停看聽口訣、重點及策略卡外，各情境可補充答案：</p> <ol style="list-style-type: none"> <li>1. 情境一：在有人行道的地方，行人應站在人行道上停等；即使小綠人的燈已亮起或前方行車專用號誌（紅綠燈）轉為綠燈時，仍應查看來往車輛再穿越。</li> <li>2. 情境二：在巷內靠邊行走，若要繞越障礙物時，應先探頭確認前後方來往車輛再繞越。</li> <li>3. 情境三：應行走於停止線前至路緣以內。</li> </ol> <p>※ 補充說明：沒有行穿線處，透過延伸線的概念去明定行人的行走規定，在發生事故時能給予行人更明確的保障。</p> <ol style="list-style-type: none"> <li>4. 情境四：盡量在直線路段穿越道路，讓駕駛能提早看見你。</li> </ol> <p>(七) 教師提醒：除了上面的特殊路況之外，還有三個絕對不可以任意穿越的路段：</p> <table border="1" data-bbox="204 1182 1008 1529"> <tr> <td data-bbox="204 1182 472 1384">  </td> <td data-bbox="472 1182 740 1384">  </td> <td data-bbox="740 1182 1008 1384">  </td> </tr> <tr> <td data-bbox="204 1384 472 1529">設有分隔島或護欄的路段</td> <td data-bbox="472 1384 740 1529">雙黃線的路段</td> <td data-bbox="740 1384 1008 1529">100 公尺內有行人穿越道線或天橋、地下道的路段</td> </tr> </table>				設有分隔島或護欄的路段	雙黃線的路段	100 公尺內有行人穿越道線或天橋、地下道的路段		依據道路交通安全規則第134條規定。
								
設有分隔島或護欄的路段	雙黃線的路段	100 公尺內有行人穿越道線或天橋、地下道的路段						
<p><b>統整活動</b></p> <p><b>活動三 總結與歸納（5分鐘）</b></p> <p>(一) 行人在無號誌路口及路段（坡道、彎道和直線路段）穿越時，比在有號誌路段及路口穿越更加危險，因此盡量選擇有號誌路段及路口穿越。</p>								

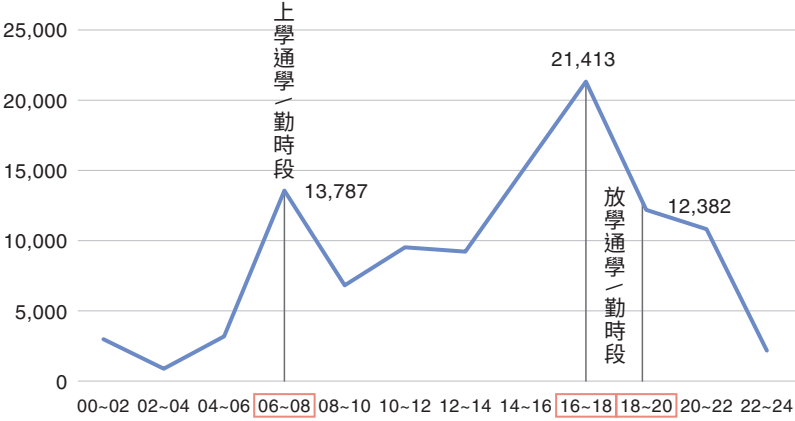
學習活動 (含時間)	評量方式	備註
<p>(二) 小朋友在無號誌路口，或者能夠穿越的路段（坡道、彎道和直線路段）穿越時，盡量跟大人一起較安全。</p> <p>(三) 穿越道路時善用停、看、聽、想的策略，以謹慎的用路態度、正確的用路知識與行走技能才能真正保障自己的安全。</p>		
<p><b>【第五節 交通安全小達人】</b></p> <p><b>引起動機</b></p> <p><b>活動一 解讀兒童交通事故統計 (5 分鐘)</b></p> <p>(一) 教師展示「交通事故發生時段」數據圖（附件 III-8），並說明：台灣每年有約 8,000 名兒童因交通事故而受傷，若除以 365 天，平均每天有 20 位兒童受傷。</p> <p>(二) 教師請學生閱讀下面統計圖，介紹統計圖坐標軸並提問：你從這張統計圖看到什麼？你覺得可能的原因是什麼？</p> <ol style="list-style-type: none"> <li>統計圖意義：每天早上 6-8 時以及下午 4-6 時發生事故的機率最高。</li> <li>推測可能原因： <ol style="list-style-type: none"> <li>上下班、上學及放學的車流量比較多。</li> <li>這兩個時段為天色變化比較大的時段，可能產生較多交通事故。</li> </ol> </li> </ol>  <p>圖 3-13 104-108 年 6-17 歲交通事故發生時段 (傷亡人數)</p>	<p>口語評量： 能說出兒童發生交通事故的時間並推測可能的原因。</p>	<p>教學地點：電腦教室</p>

學習活動（含時間）	評量方式	備註
<p><b>發展活動</b></p> <p><b>活動二 上下學危險多（30 分鐘）</b></p> <p>（一）教師示範運用 google map 搜尋自己家到學校的路線地圖。起點為自家地址，終點為就讀學校，選擇「步行模式」並在 google map 提供的路線選單中選擇平常最常走的路線。</p> <p>（二）教師請學生依照教師示範，自行操作 google map，找到從自己家出發到學校的路線圖。</p> <p>（三）教師逐題提問，請學生透過路線圖檢視並舉手發表：</p> <ol style="list-style-type: none"> <li>1. 從自己家到學校經過那些路口？</li> <li>2. 除了路口，還有那些危險路況（教師可用第五節情境一～七題圖卡提示。）</li> <li>3. 除了上學途中的路口或路況，學校門口周遭你還看到那些危險情境？（例如：家長為送孩子上學並排停車、將機車停在校門口接送學生。）</li> </ol> <p>（四）請學生根據「停、看、聽、想」四原則提出在自己上下學途中的行走穿越重點並完成「交通安全小達人宣誓詞」學習單（附件 III-9）。</p> <p>（五）請學生拿著「交通安全小達人宣誓詞」學習單，起立集體宣誓。</p>	<p>口語評量： 能說出上下學途中危險路況。</p> <p>紙筆評量： 寫出上下學途中運用「停、看、聽、想」四原則而能安全穿越道路的重點。</p>	

學習活動（含時間）	評量方式	備註
<p><b>統整活動</b></p> <p><b>活動三 安全上下學（5分鐘）</b></p> <p>教師歸納學生上下學途中保護自己安全的作法，並提醒學生學校對於上下學時校門口周遭的交通管理及注意事項。</p> <p>* 參考答案：</p> <p>（一）放學時遵守依照學校規劃路隊及家長接送地點等待，路隊行走及等待區不要相互追逐、打鬧、嬉戲。</p> <p>（二）在交通情況複雜的路段，要學會避讓車輛，不與車輛爭道搶行。</p> <p>（三）上下學時校門口行人、各種車輛擁擠不堪，危及學生的安全，因此需請家長配合在指定地點及時間接送。</p> <p>（四）上下學時間會有交通指揮人員，除了號誌燈也須聽從交通指揮人員的指示。</p>		
<p><b>學習評量</b></p>	<p>一、口語評量</p> <p>二、實作評量</p> <p>三、紙筆評量</p>	

### 104-108 年兒童及少年作為第一當事人之行人主要交通事故類型

單位：人

事故類型及型態	低年級 (6-7 歲)	中年級 (8-9 歲)	高年級 (10-11 歲)	國小 (6-11 歲)
穿越道路中	230 (64.5%)	262 (64.7%)	305 (71.1%)	797 (66.9%)
衝進路中	78 (21.8%)	80 (19.8%)	72 (16.8%)	230 (19.3%)
其他	20	32	25	77
在路上嬉戲	10	12	8	30
從停車後 (獲中) 穿出	11	11	6	28
對向通行中	5	3	9	17
同向通行中	3	5	4	12
總計				1,191 (100%)

表格產製時間：民國 109 年 8 月 4 日

## 弱勢的臺灣步行者（擷取）

作者 米果 2018-01-31

### 臺灣馬路生死戰

在臺灣走路，必須隨時保持警戒，不時注意路上的坑洞與高度落差，要警戒巷子隨時竄出來的摩托車，即使走在紅磚道也要小心從後方或從正面衝過來的腳踏車，尤其是租用的youbike。近來臺北市區有不少巷弄或沒有騎樓的中型道路，畫出綠色標示的行人專用道，可惜那些專用道的路面品質很不優，走幾步就會遇到水溝蓋，雨天若是踩在那些水溝蓋上面，很容易滑倒。當行人專用道被違規停車佔用時（而且佔用的機率很高），還是要想辦法繞到慢車道或快車道。

騎樓也是個關卡，高低落差是常態，商家在騎樓擺桌椅做生意，甚至把整個瓦斯桶大鍋灶都搬出來，好像已經成為無法可管的潛規則了。尤其遇到冬天，怕用餐的客人太冷，騎樓兩側會用帆布「包」起來，走路的人只好又繞出去走馬路跟車子搏命。

有些道路則是因為做生意的店家不多，騎樓就變成屋主的停車場，車頭燈抵住拉下的鐵門，想要從騎樓通過的行人還是只能繞回馬路，繼續跟車子搏命。

譬如我經常走臺南裕農路，介於東門路跟後甲圓環的那一段，走這段路不只需要技術，專注力，還要有好脾氣跟運氣。像我這樣還算手腳靈活的人，偶爾也會踉蹌。從馬路轉進騎樓，因為騎樓完全被堵死，又繞出來，最後乾脆不走騎樓了，再因為路旁停滿車子，最後只好走在「快車道」上。那些推輪椅或嬰兒車的人，應該也是被迫走在「快車道」上吧！行人被逼到無路可走，因此走路的人越來越少，就算很近也要想辦法騎車或開車出門，原因是「不好走」。道路設計也幾乎不會考慮到步行者的權利，想要安全出門安全回家，全程都要提高警覺。

我也常走路去一個大型購物中心，那周邊的行人動線也很詭譎，走著走著，除非踏進花壇草叢裡，否則就要跟停車場進出的車子搶道。偏偏站在停車場出入口指揮交通的保全，都會以車子的進出為優先考量，看到行人經過，保全的表情出現了「快點通過啦，真是有點麻煩」類似這樣的訊息。



至於過馬路的時候，即使有紅綠燈跟斑馬線，也不能掉以輕心，因為左右轉的車輛駕駛人，隨時都在時間與速度的微小空隙裡面與行人近身對決，行人必須在左右轉車輛絲毫沒有減速的瞬間，決定停下來、後退、還是衝過去，絕對不能遲疑，稍一遲疑，人生就不同了。在台灣的斑馬線，禮讓行人不是車輛的義務，而是看駕駛人的心情。我們從小到大被教育著，「馬路如虎口，行人小心走」，不小心的話，就等著被撞。

當然也有些行人在過馬路的時候，完全靠「感覺」，認為沒車了，也不管號誌，一個人先走，好像什麼吹笛人魔咒一樣，其他人也跟著走，因此在原地乖乖等紅燈的我，變成異類。我常在臺北市區的大馬路旁，看到年紀很大的長輩，因為斑馬線太遠了，竟然冒險穿越馬路，還努力跨過中間那個種滿植物的分隔島，往來車輛的車速真的不會客氣，我站在路邊，好像目睹一場生死鬥。曾經有一位義交先生緊張地跑過來關切，剛剛攀過中央分隔島的老先生反而氣呼呼，說他在這裡住了 60 幾年了，「以前都是從這裡過馬路的啊！」

臺灣的道路設計，一般都是以車子的方便和速度為考量，為了「車流」順暢，所以等待行人穿越的時間不能太長，可能要快跑，否則讓車輛等太久，會塞車。行人為什麼走在斑馬線還要跑到氣喘吁吁呢？但也常常聽到駕駛人抱怨，行人走那麼慢，「那馬路都讓給你們就好了啊！」

情境一

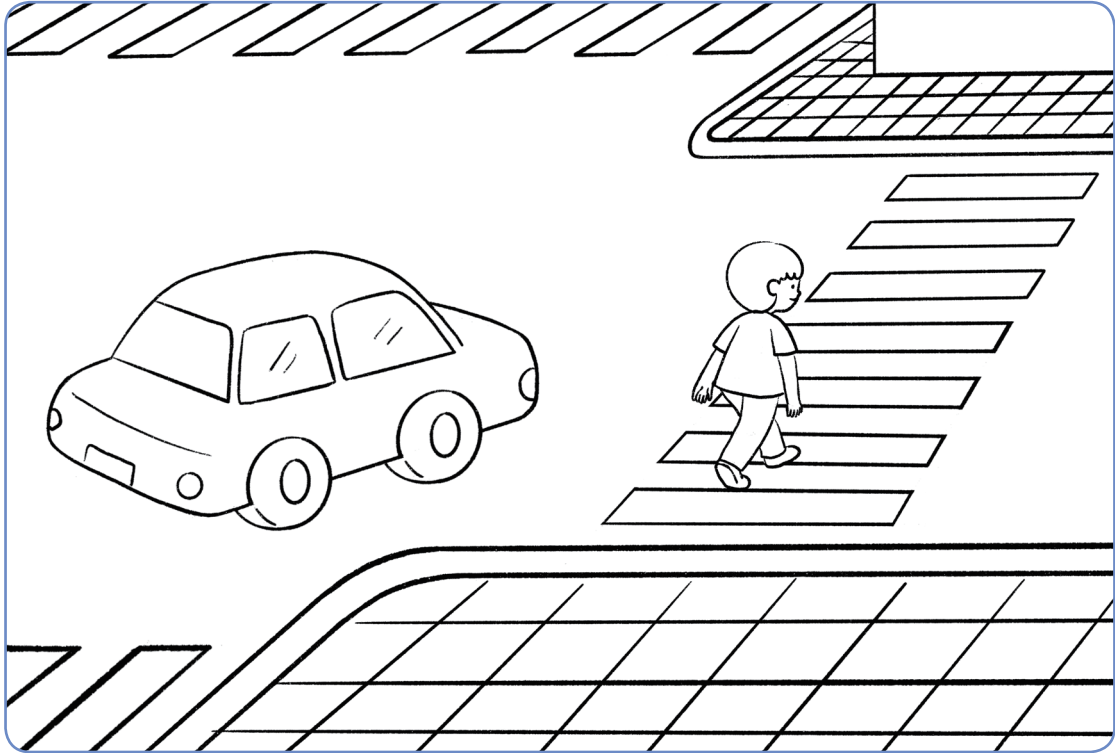

情境二

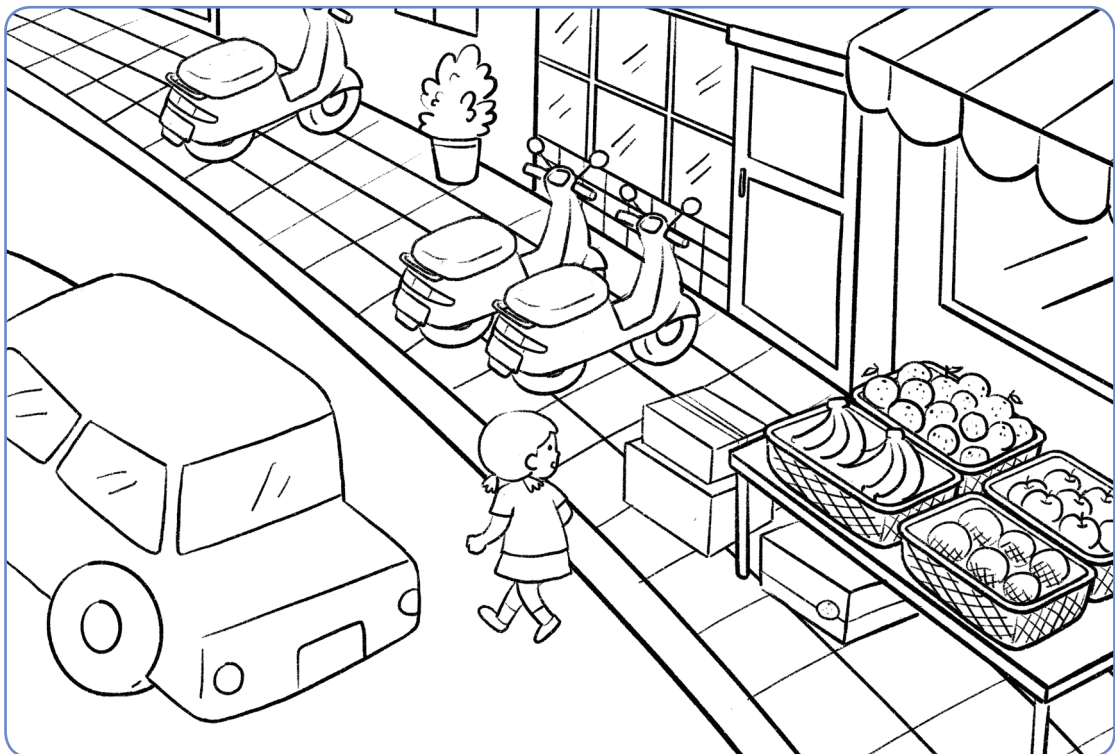

情境三

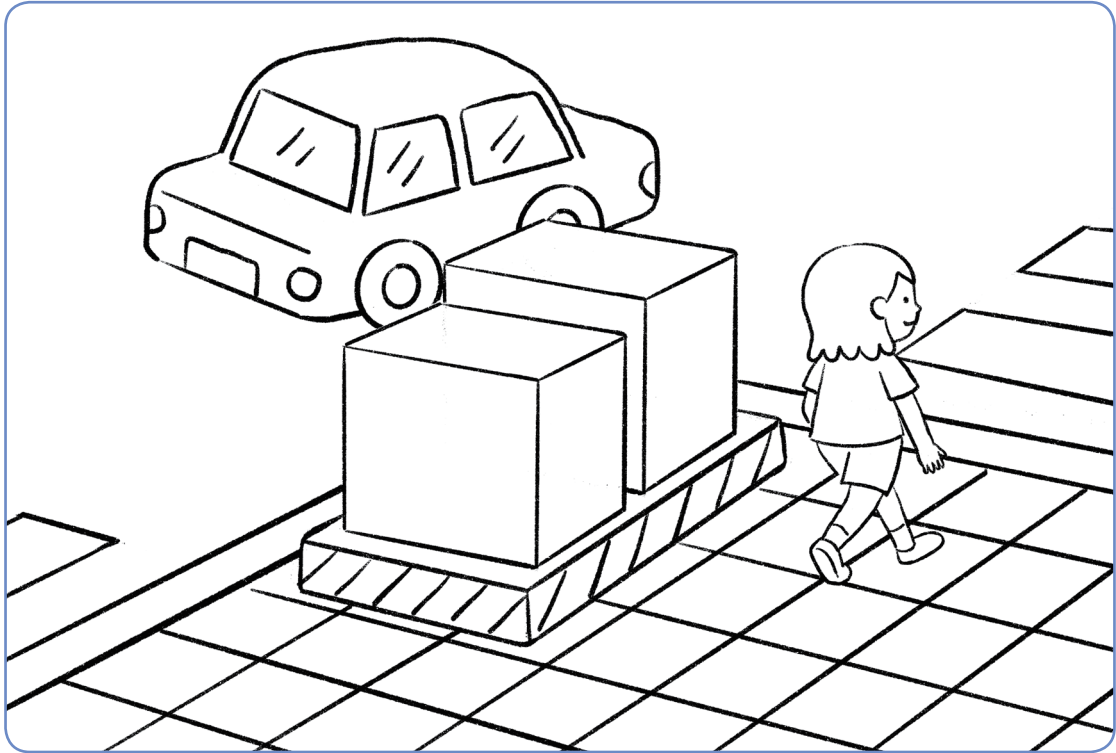

情境四

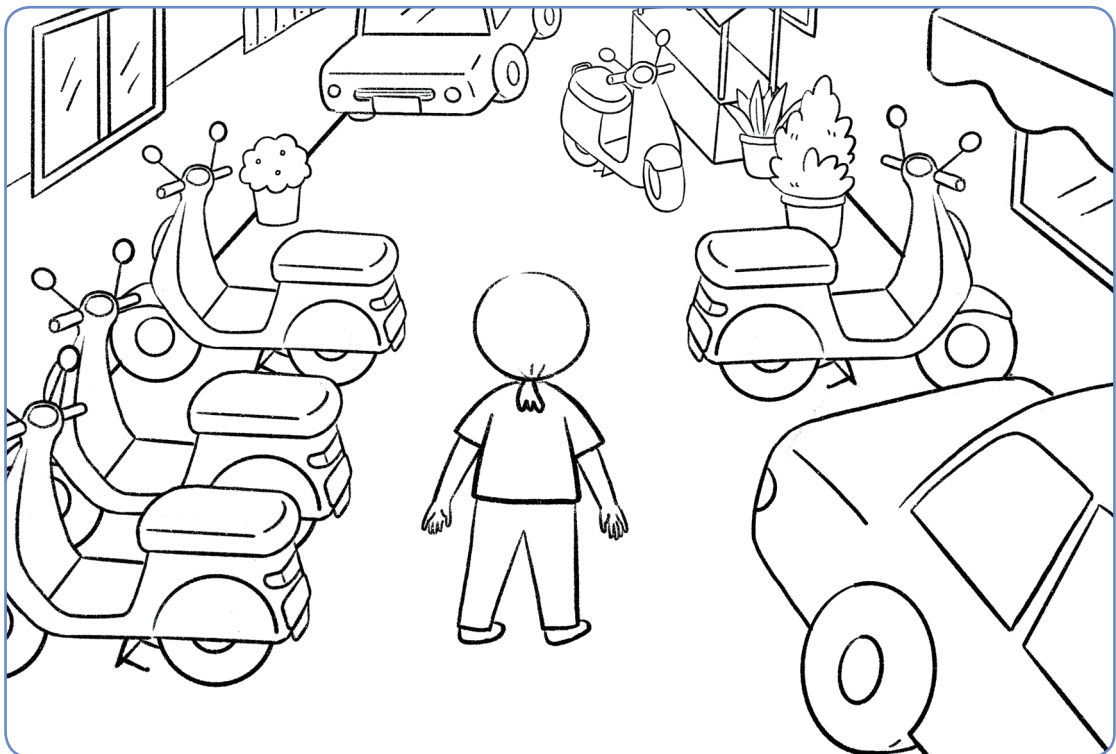

情境五

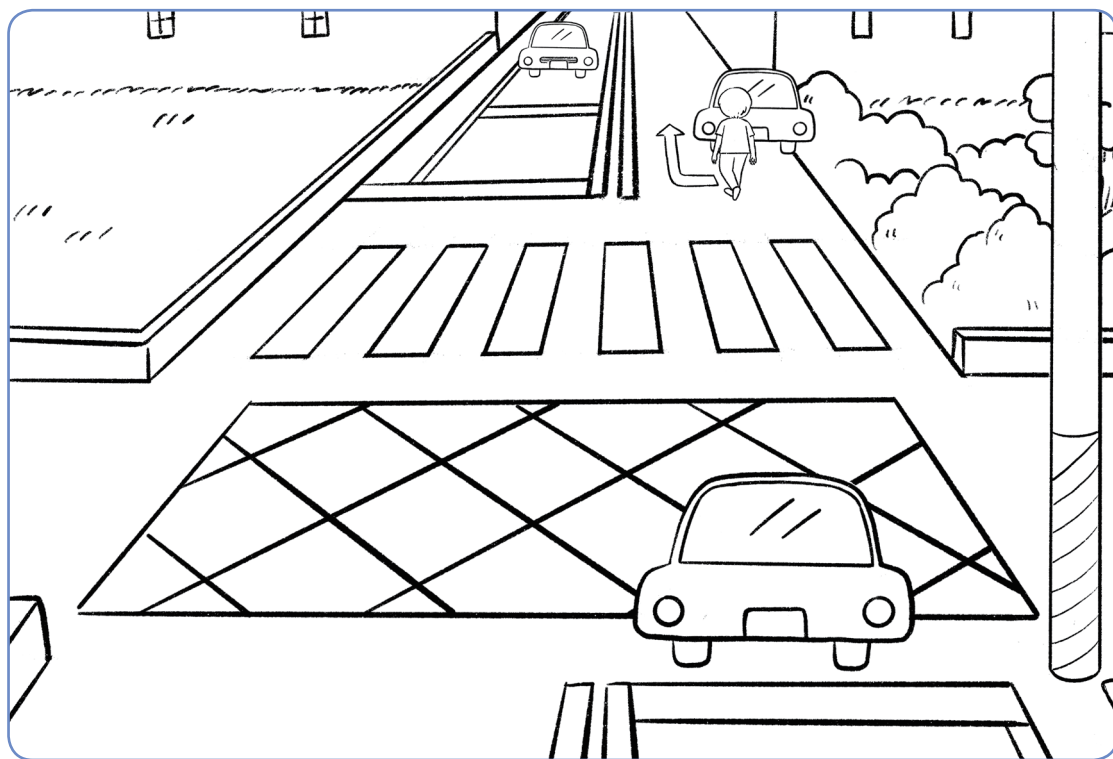

情境六

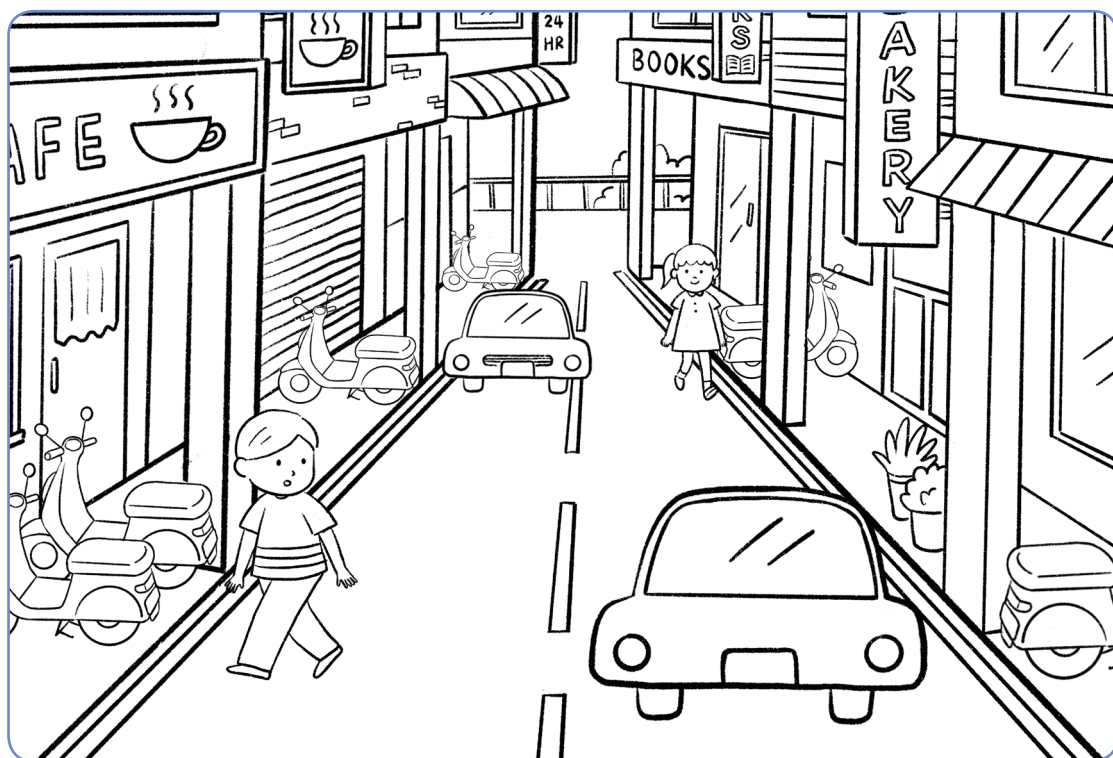

情境一

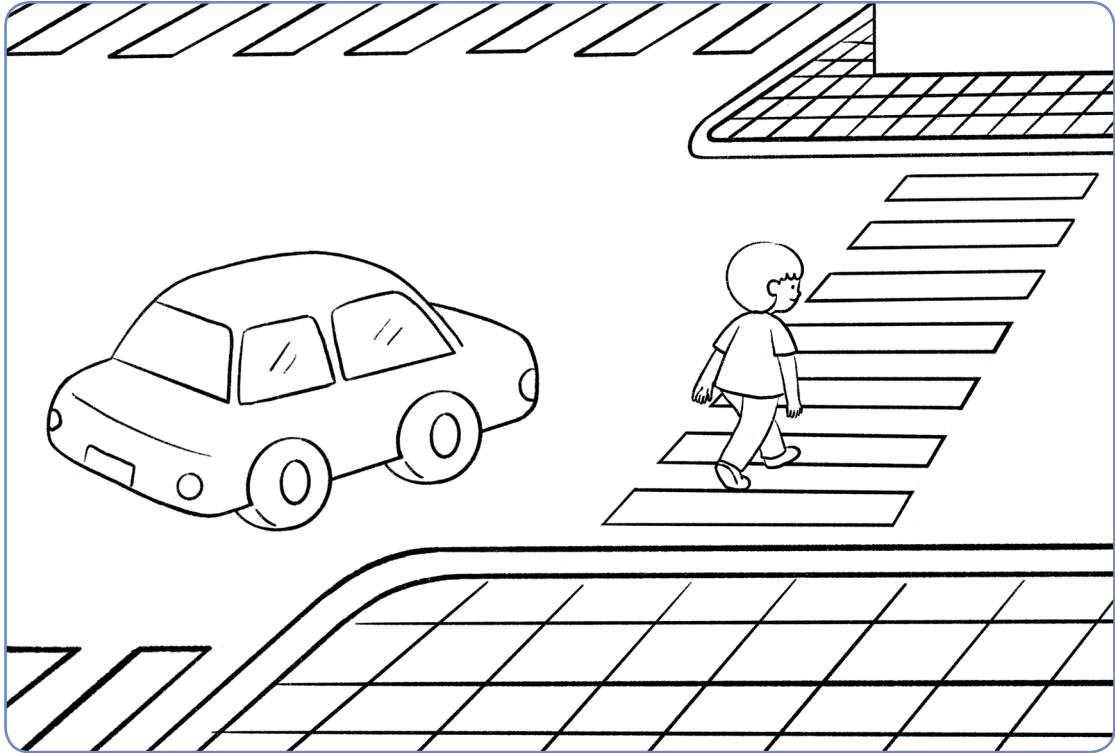

- 1 你覺得接下來會發生什麼事？
- 2 為什麼會發生這樣的事？
- 3 如何避免這樣的情形發生？（事前的調整或當時的策略或正確做法）

情境二

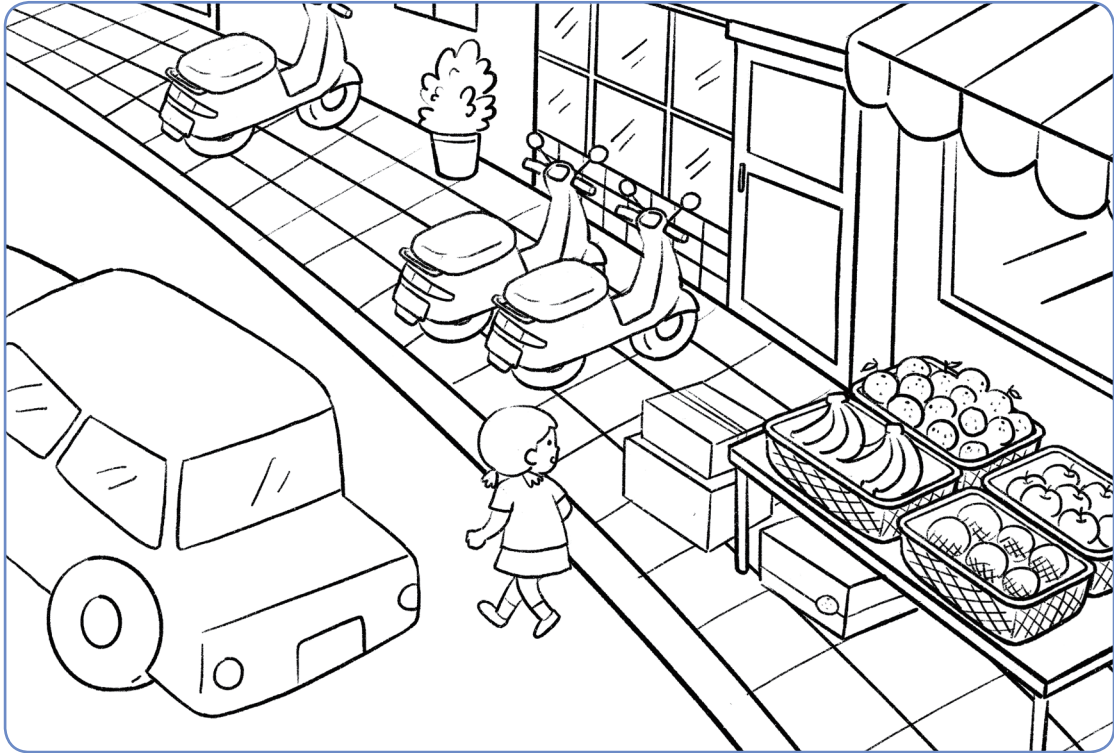

- 1 你覺得接下來會發生什麼事？
- 2 為什麼會發生這樣的事？
- 3 如何避免這樣的情形發生？（事前的調整或當時的策略或正確做法）



情境三

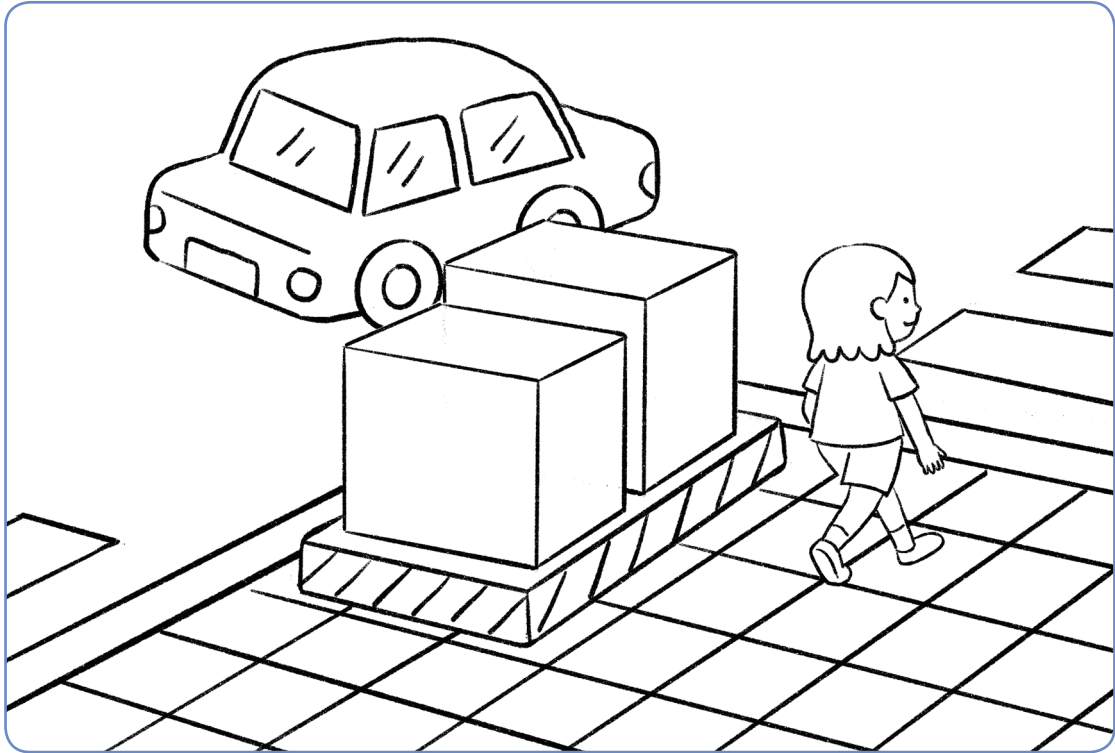

- ① 你覺得接下來會發生什麼事？
- ② 為什麼會發生這樣的事？
- ③ 如何避免這樣的情形發生？（事前的調整或當時的策略或正確做法）



情境四

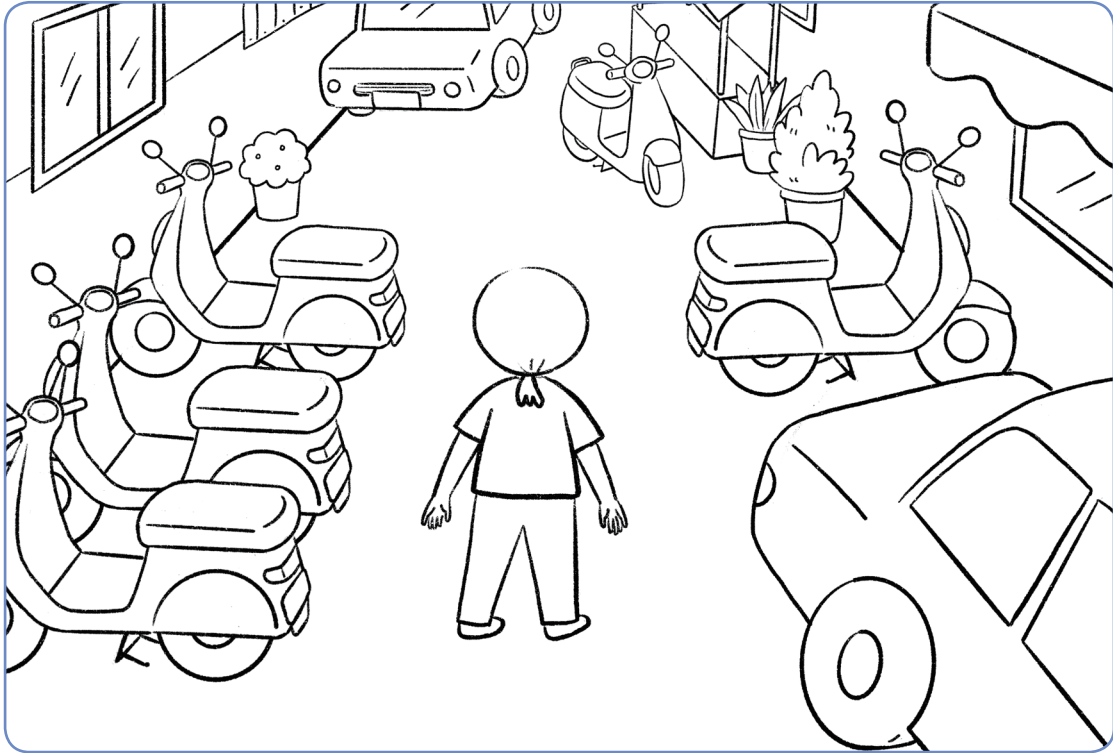

- 1 你覺得接下來會發生什麼事？
- 2 為什麼會發生這樣的事？
- 3 如何避免這樣的情形發生？（事前的調整或當時的策略或正確做法）

情境五

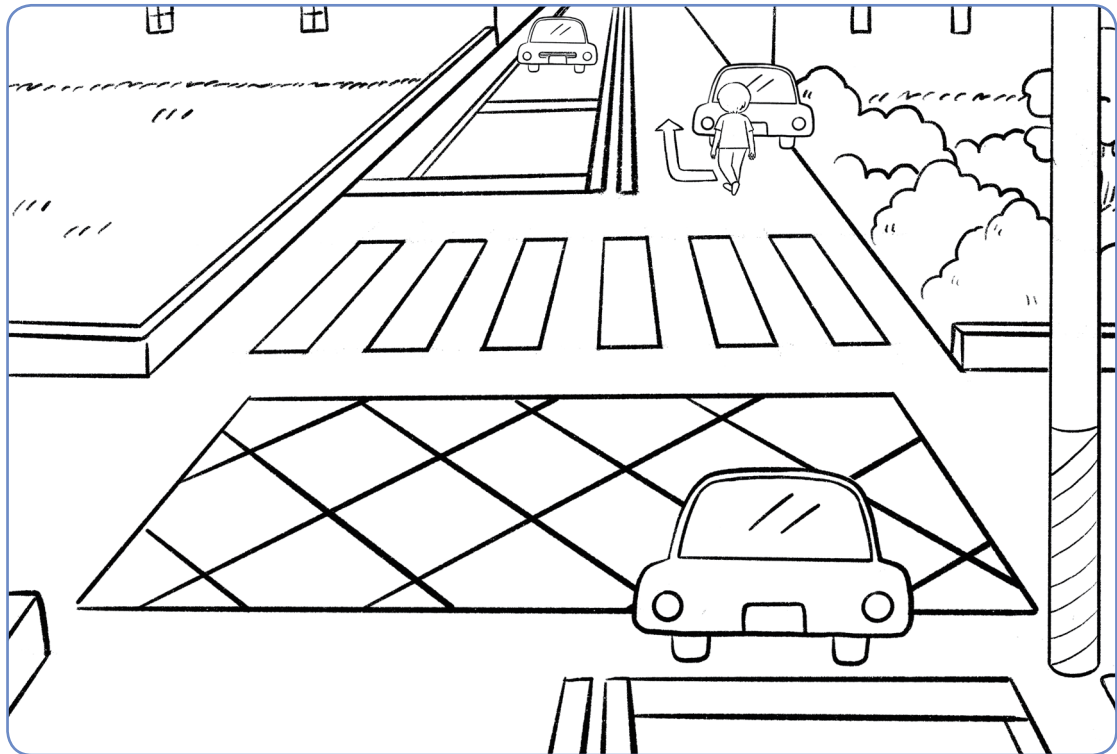

- 1 你覺得接下來會發生什麼事？
- 2 為什麼會發生這樣的事？
- 3 如何避免這樣的情形發生？（事前的調整或當時的策略或正確做法）

情境六



- 1 你覺得接下來會發生什麼事？
- 2 為什麼會發生這樣的事？
- 3 如何避免這樣的情形發生？（事前的調整或當時的策略或正確做法）



無號誌路口



無號誌直線路段

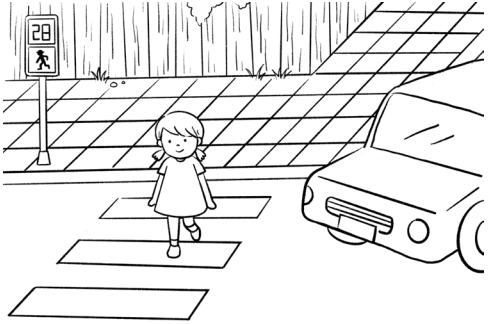
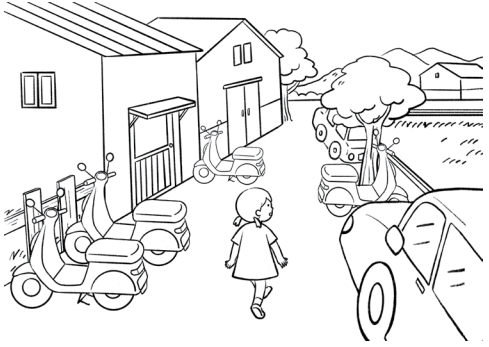
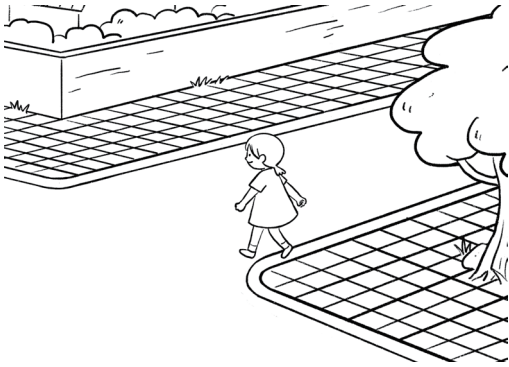
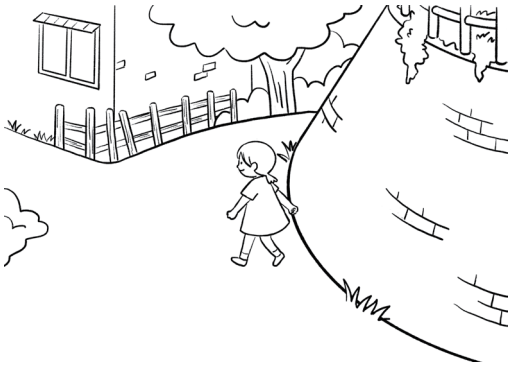
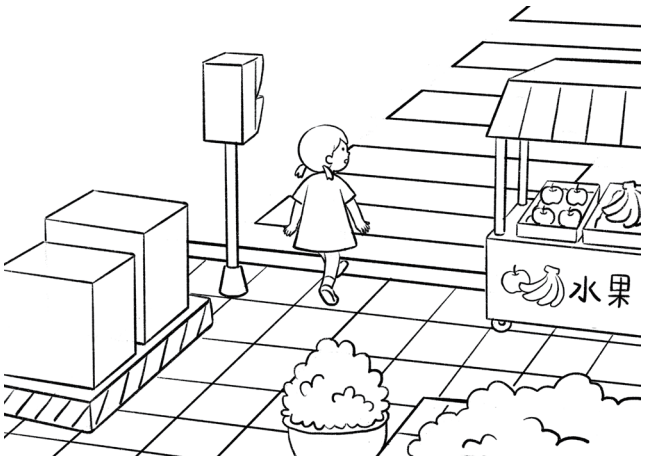

彎道

<p style="text-align: center;"><b>情境一</b></p> <p>娜娜在人行道上準備穿越道路，號誌燈為綠燈、有轉彎車。</p> 	<p style="text-align: center;"><b>情境二</b></p> <p>娜娜行經無人行空間（人行道、騎樓）的道路，前方有停放的车輛</p> 
<p style="text-align: center;"><b>情境三</b></p> <p>娜娜在未設行穿線，也無號誌之交岔路口欲穿越道路</p> 	<p style="text-align: center;"><b>情境四</b></p> <p>娜娜在曲線段道路一側欲通過馬路</p> 
<p><b>情境五</b></p>	
<p>娜娜欲通過行穿線，但行穿線旁有障礙物（變電箱、號誌箱、攤販或植栽等）。</p> 	

停

選擇停在視野沒有被遮蔽，能清楚看見駕駛，也能讓駕駛清楚看見你的地方。

停

停在直線段，避免因為轉彎處視野受到阻礙。

停

停在沒有阻礙物的地方，例如：避開車輛前後、車與車之間、變電箱、樹叢等。

看

看號誌小綠人或綠燈。

看

穿越前，左看右看，確認來往車輛與自己保持一定的距離，或者車輛有減速停讓。

看

看反射鏡，確認轉彎處無來車。

聽

聽車輛行駛的聲音，知道車輛將接近自己。

聽

聽車輛喇叭聲、轉彎蜂鳴聲、車輛倒車聲，知道車輛在警告有危險。

附件 III-8 行人不可穿越 情境圖

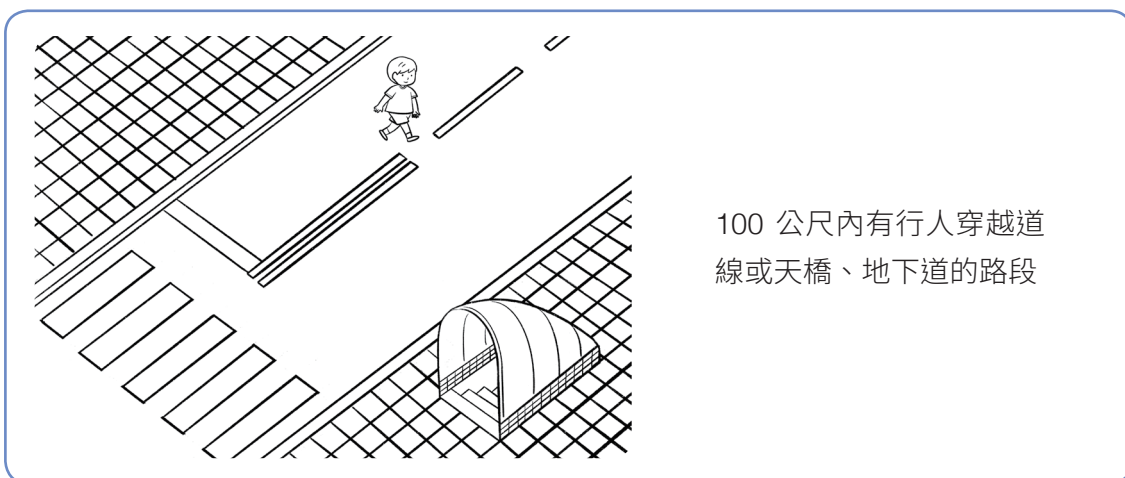



附件 III-9 交通事故發生時段 數據圖



圖 3-13 104-108 年 6-17 歲交通事故發生時段 (傷亡人數)

## 交通安全小達人宣誓詞

我 \_\_\_\_\_ (姓名) 必恪守穿越道路停、看、聽、想四原則，為了保護自己和他人，在上學途中：

**停** 的部分我會做到：

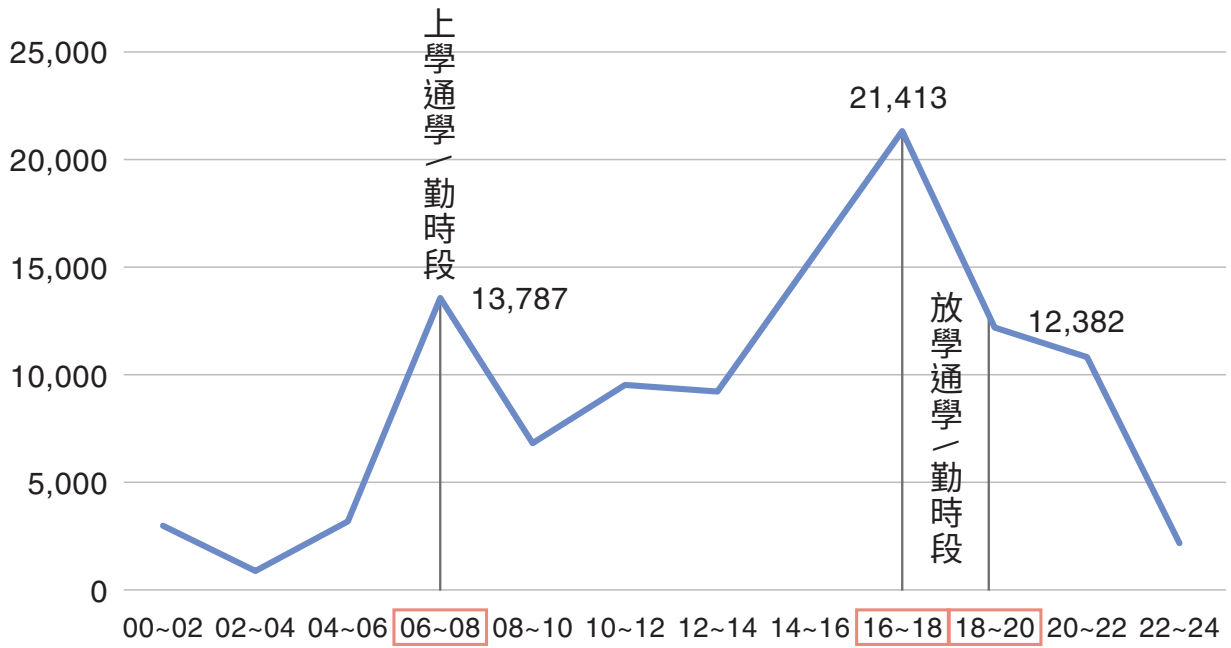
- 1 \_\_\_\_\_
- 2 \_\_\_\_\_
- 3 \_\_\_\_\_

**看** 的部分我會做到：

- 1 \_\_\_\_\_
- 2 \_\_\_\_\_
- 3 \_\_\_\_\_

**聽** 的部分我會做到：

- 1 \_\_\_\_\_
- 2 \_\_\_\_\_
- 3 \_\_\_\_\_

宣示人 \_\_\_\_\_

中華民國 \_\_\_\_\_ 年 \_\_\_\_\_ 月 \_\_\_\_\_ 日

## 課 | 程 | 設 | 計 | 理 | 念

本模組課程主要以安全騎乘自行車上路為目標，學習內容包含三大層面：自行車的基本檢查與維修；認識自行車交通規則與騎乘時常見的危險狀況，並能對危險情境提出解決方法；規劃自行車戶外教育行程，並應用所學進行自行車體驗活動。

學習活動則包括操作練習、讀圖、情境討論與發表、問題解決、體驗活動等，期望能讓學生透過多元的學習方法與策略，學習自行車交通規則與常見危險的知識、自行車基本檢查與維修的技能，並探究實際上路可能發生的危險與安全應對的方法，進而培養遵守交通規則與尊重其他用路人的態度。

自行車放大鏡  
(1 節)

自行車的基本檢查與維修。

安全騎乘行  
(2 節)

自行車交通規則、常見危險及危險情境的解決方法。

快樂出發去  
(1 節)

自行車戶外教育行程規劃及自行車騎乘體驗。

## 安全教育課程教學模組示例

<b>主題類型</b>		<input checked="" type="checkbox"/> 交通安全 <input type="checkbox"/> 水域安全 <input type="checkbox"/> 防墜安全 <input type="checkbox"/> 食藥安全	
<b>單元名稱</b>		快樂安全行	
<b>實施年級</b>		5、6 年級	<b>節數</b> 4
<b>總綱核心素養</b>		<p><b>E-A2</b> 具備探索問題的思考能力，並透過體驗與實踐處理日常生活問題。</p> <p><b>E-A3</b> 具備擬定計畫與實作的能力，並以創新思考方式，因應日常生活情境。</p> <p><b>E-C1</b> 具備個人生活道德的知識與是非判斷的能力，理解並遵守社會道德規範，培養公民意識，關懷生態環境。</p>	
<b>主題內容重點</b>		<p><b>Cc-III-1</b> 學習自行車的基本檢查與保養。</p> <p><b>Cc-III-3</b> 學習並演練自行車基本的安全騎乘行為。</p> <p><b>Cc-III-4</b> 指出騎乘自行車常見的風險及其預防方法。</p> <p><b>D-III-1</b> 認識行人與自行車有關的通行路權與道路交通規則。</p>	
<b>相關領域學習重點</b>		<b>【學習表現】</b>	
		<b>綜 3a-III-1</b> 辨識周遭環境的潛藏危機，運用各項資源或策略化解危機。	
<b>【學習內容】</b>		<b>健 Ba-III-2</b> 校園及休閒活動事故傷害預防與安全須知。	
		<b>綜 Ca-III-2</b> 辨識環境潛藏危機的方法。	
<b>【學習內容】</b>		<b>綜 Ca-III-3</b> 化解危機的資源或策略。	
<b>議題融入</b>	<b>議題</b>	安全教育	
	<b>學習主題 / 實質內涵</b>	<p><b>安全教育概論</b></p> <p><b>安 E2</b> 了解危機與安全。</p> <p><b>日常生活安全</b></p> <p><b>安 E4</b> 探討日常生活應該注意的安全。</p>	

學生起點行為	<ol style="list-style-type: none"> <li>1. 學生對自行車的交通標誌、標線與號誌有基本認識。</li> <li>2. 學生對自行車的基本零件和安全配備有基本認識。</li> <li>3. 大部分的學生已會騎乘自行車。</li> </ol>
學習目標	<ol style="list-style-type: none"> <li>1. 正確操作自行車的基本檢查與維修。</li> <li>2. 說出騎乘自行車的注意事項、通行路權及其相關交通規則。</li> <li>3. 覺知騎乘自行車常見的危險，並提出解決危險情境的方法。</li> <li>4. 透過體驗活動，執行自行車正確操作與安全騎乘的技能。</li> </ol>
教材來源	<ol style="list-style-type: none"> <li>1. 財團法人靖娟兒童安全文教基金會（民 109）。109 年研訂各學習階段交通安全基本能力計畫，交通部委託之專題研究成果報告。臺北市：交通部。</li> <li>2. 交通部（民 109）。安全騎乘自行車教學指引手冊。取自 <a href="https://168.motc.gov.tw/theme/teach_sch_1/post/2102031644816">https://168.motc.gov.tw/theme/teach_sch_1/post/2102031644816</a></li> <li>3. 臺北市區監理所（民 101）。腳踏自行車安全騎乘手冊。取自 <a href="https://168.motc.gov.tw/theme/teach/post/1906121100731">https://168.motc.gov.tw/theme/teach/post/1906121100731</a></li> <li>4. 嘉義市政府（民 104）。嘉義市 104 年度國民中小學交通安全教育優良教案。取自 <a href="http://eduweb.cy.edu.tw/module/download/update/poisonking/file3719_11.pdf">http://eduweb.cy.edu.tw/module/download/update/poisonking/file3719_11.pdf</a></li> </ol>
教學設備 / 資源	<ol style="list-style-type: none"> <li>1. 設備：電腦、網路與投影機。</li> <li>2. 教具： <ol style="list-style-type: none"> <li>(1) 自行車。</li> <li>(2) 【附件 III-10 自行車車輛】照片。</li> <li>(3) 【附件 III-12 104-108 年兒童及少年交通事故當事人類別死傷人數（國小）】圓形圖。</li> <li>(4) 【附件 III-12 104-108 年兒童及少年作為自行車騎士第一當事人主要個別肇事原因】長條圖。</li> <li>(5) 【附件 III-13 騎乘自行車】情境圖。</li> <li>(6) 海報紙。</li> </ol> </li> </ol>

3. 學習單：

- (1) 【附件 III-11 自行車基本檢查表】學習單。
- (2) 【附件 III-14 快樂出發去檢核表】學習單。

4. 影片：

- (1) 臺北市政府交通局（民 104）。事故一瞬間：自行車防禦駕駛篇。取自  
<https://www.youtube.com/watch?v=ZonL8PT1yRA>
- (2) 交通部道路交通安全督導委員會（民 110）。正確選擇 - 自行車挑選與檢查保養。取自  
<https://www.youtube.com/watch?v=7lO9qyZeGPs>
- (3) 王耀宗（民 105）。掉鏈條快速處理方式。取自  
<https://www.youtube.com/watch?v=P1Uy1YIA9EI>
- (4) 交通部道路交通安全督導委員會（民 110）。安全駕駛 - 安全用路及騎乘觀念。取自  
<https://www.youtube.com/watch?v=YID7mT7aEuA>
- (5) 交通部道路交通安全督導委員會（民 110）。避開危險 - 危險預測及防禦駕駛。取自  
<https://www.youtube.com/watch?app=desktop&v=bxB6rarAUrw>

## 學習活動設計

學習活動（含時間）	評量方式	備註
<p><b>【第一節 自行車放大鏡】</b></p> <p><b>引起動機</b></p> <p><b>活動一 騎車大調查（3 分鐘）</b></p> <p>（一）教師說明：小志班上將結合「畢業系列活動」，由同學分組共同規劃自行車戶外教育活動。因此，讓我們來想想他們在行前需要做好什麼準備？</p> <p>（二）教師將自行車牽進教室內，並調查：</p> <ol style="list-style-type: none"> <li>1. 會騎乘自行車的人數。</li> <li>2. 家中有自行車的人數。</li> </ol> <p><b>發展活動</b></p> <p><b>活動二 行前檢查（25 分鐘）</b></p> <p>（一）教師針對以下問題進行提問：</p> <ol style="list-style-type: none"> <li>1. 騎乘自行車時如果煞車不靈會有什麼危險？</li> <li>2. 騎乘自行車前，你覺得有哪些地方是需要檢查的，才能確保騎乘的安全？</li> </ol> <p>（二）教師播放「正確選擇 - 自行車挑選與檢查保養」影片，並再親自示範與複習自行車行前的基本檢查。</p> <p><b>正確選擇 - 自行車挑選與檢查保養</b></p>  <p>影片來源：熊平安  <a href="https://www.youtube.com/watch?v=7IO9qyZeGPs">https://www.youtube.com/watch?v=7IO9qyZeGPs</a>            影片時間：5:11~8:46</p>		



學習活動（含時間）	評量方式	備註
<p>(三) 教師以自行車或展示「自行車車輛」照片（附件 III-11）自行車的零件，以及行前檢查項目與檢查重點，包括：① 龍頭及把手；② 煞車；③ 車燈；④ 鈴號；⑤ 反光裝置；⑥ 座墊；⑦ 車輪；⑧ 踏板、曲柄及中軸；⑨ 鏈條及齒輪；⑩ 變速器；⑪ 立架。</p>  <p>(四) 教師發下各組學生一份「自行車基本檢查表」學習單（附件 III-12）各組學生針對自行車基本檢查的項目及其檢查重點，進行分工（口述項目者、檢查者、觀察者、紀錄），並逐項檢查與記錄。</p>	<p>實作評量：檢查自行車的各個項目。</p>	

學習活動（含時間）	評量方式	備註
<p><b>活動三 簡易維修（10 分鐘）</b></p> <p>（一）教師提問，平時騎乘自行車時，曾遇到哪些故障的情況？</p> <p>（二）教師歸納後，說明「落鏈」是較常遇到且可以自行處理的故障，並播放「掉鏈條快速處理方式」影片，說明排除落鏈的技巧，再親自示範讓學生了解。</p> <p><b>掉鏈快速處理方式</b></p> <div data-bbox="295 689 1008 1084" style="background-color: #00838f; color: white; padding: 20px; text-align: center;"> <h1 style="margin: 0;">掉[落]鍊條</h1> <h2 style="margin: 0;">快速處理方法</h2> </div> <p>影片來源：王耀宗  <a href="https://www.youtube.com/watch?v=P1Uy1YIA9EI">https://www.youtube.com/watch?v=P1Uy1YIA9EI</a>  影片時間：1:50</p> <p>（三）教師請各組派人上台練習排除落鏈的技巧，教師並在一旁指導。</p> <p><b>統整活動</b></p> <p><b>活動四 歸納統整（2 分鐘）</b></p> <p>教師歸納小志班上的同學在行前一定要先進行基本的檢查，再加上學會簡易維修，才不致造成騎車時因零件失靈而發生危險的情形。所以，有安全的交通工具，才是騎乘自行車的基本條件。</p>		<p>第二、三節建議安排兩節課連上。</p>

學習活動（含時間）	評量方式	備註
<p><b>【第二、三節 安全騎乘行】</b></p> <p><b>引起動機</b></p> <p><b>活動一 讓數據說話（10分鐘）</b></p> <p>（一）教師提問：<u>小志</u>班上的同學除了行前要學會自行車的基本檢查和簡易維修外，現在他們準備要騎乘自行車上路了。我們來想想他們騎乘在道路上，可能會遇到什麼情況？還要注意什麼？</p> <p>（二）教師播放真正騎在道路上時的影片。</p> <p><b>事故一瞬間：自行車防禦駕駛篇</b></p>  <p>影片來源：臺北市政府交通局 <a href="https://www.youtube.com/watch?v=ZonL8PT1yRA">https://www.youtube.com/watch?v=ZonL8PT1yRA</a></p> <p>影片時間：0:00~0:46</p> <p>（三）教師以「4F 引導思考法」提問，請學生針對以下問題進行討論與回答。</p> <ol style="list-style-type: none"> <li>1.Facts 事實：影片中你看到什麼？</li> <li>2Feelings 感受：你對影片內容有什麼感受？</li> <li>3.Fidings 發現：在影片中，你發現什麼？</li> <li>4.Future 未來：你是否經歷過類似的情形？你會提醒 <u>小志</u>班上的同學注意哪些事項？</li> </ol>	<p>口語評量： 說出對發生車禍的感受，以及正確的做法。</p>	

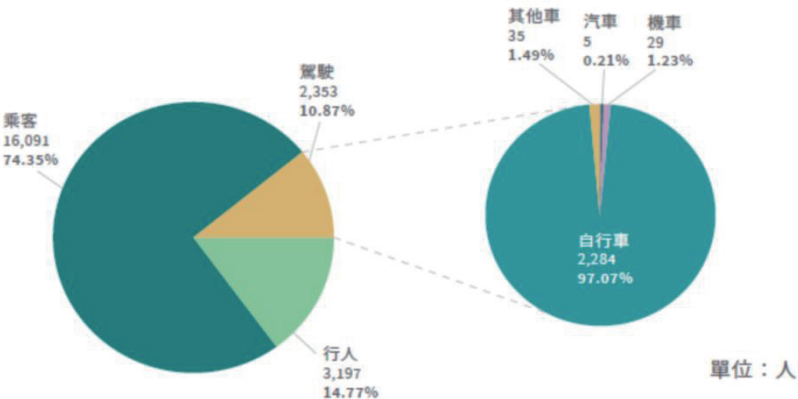
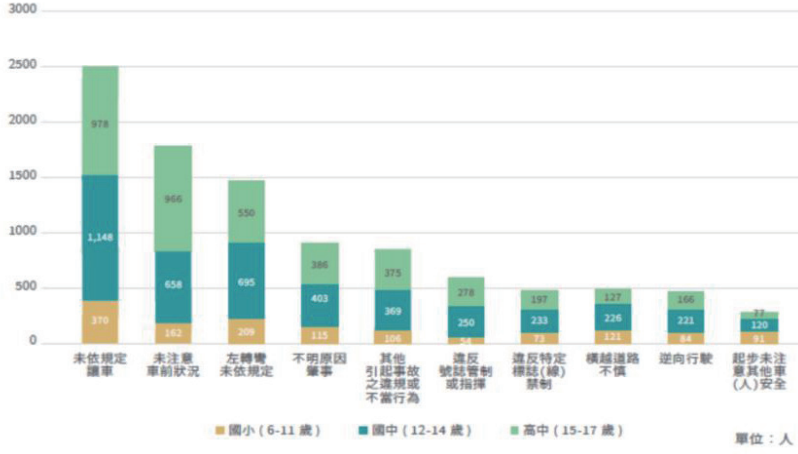
學習活動（含時間）	評量方式	備註
<p>(四) 教師呈現「104-108 年兒童及少年交通事故當事人類別死傷人數（國小）」圓形圖（附件 III-13）讓學生了解我國的真實情況，並請學生讀圖後發表意見。</p>  <p>單位：人</p> <p>1. 從圓形圖中，你看到了哪些數據？  （左圖顯示乘客是國小學生在交通事故死傷人數最多的類別，占 74.35%；右圖顯示騎乘自行車是國小學生駕駛車輛死傷最多人數的交通工具，計 2,284 人，占 97.07%）</p> <p>2. 從這些數據推測它的原因可能是什麼？  （自行車是國小學生駕駛車輛死傷的最主要交通工具，因為自行車是國小學生最先學習的交通工具）</p> <p>(五) 教師呈現「104-108 年兒童及少年作為自行車騎士第一當事人主要個別肇事原因」長條圖（附件 III-13）學生了解我國兒童及少年騎自行車肇事的真實原因，並請學生閱讀後發表意見。</p>  <p>單位：人</p>	<p>口語評量： 說出交通事故最高的死傷類別與百分比，及其原因。</p> <p>口語評量： 說出自行車的主要肇事原因及其因素。</p>	

學習活動（含時間）	評量方式	備註												
<p>1. 前三大肇事原因分別是什麼？ （未依規定讓車、未注意車前狀況、左轉彎未依規定）</p> <p>2. 你認為造成這些肇事原因的可能因素是什麼？ （教師說明第一個肇事原因「未依規定讓車」可能是因為自行車騎士對於路口的用路先後順序觀念不清楚；第二、三個肇事原因「未注意車前狀況」、「左轉彎未依規定」可能是因為自行車騎士在直行、變換車道、轉彎時與他車互動有所疏忽或違規，其中「左轉彎未依規定」，包括：未依規定兩段式左轉、未先駛入車道內側或內側車道而直接自外側左轉等；另外，在劃有機車兩段式左轉標誌的路口，自行車也一律要兩段式左轉）</p>	<p>實作評量：討論並發表騎乘自行車的各項注意事項及其選取理由或注意方式。</p>													
<p><b>發展活動</b></p> <p><b>活動二 遵守自行車交通規則（30 分鐘）</b></p> <p>（一）教師針對學生的騎車經驗，複習並提問：在道路上騎乘自行車時，可以騎乘在哪些地方？ （自行車專用道、慢車道、最外側車道、人車共道）</p> <p>（二）教師提問：小志班上的同學如果在道路上遇到下列各個情境時，應該要如何選擇才是正確的？</p> <p>（三）教師展示「騎乘自行車」情境圖（附件 III-14），並隨機配給每組學生其中兩個情境，請各組針對這兩個情境加以模擬與討論後，將答案和選取理由或注意方式以「T 表」呈現在海報紙或白板上。</p> <table border="1" data-bbox="212 1603 1018 1966"> <thead> <tr> <th colspan="2">騎乘自行車常遇到的情境</th> </tr> </thead> <tbody> <tr> <td>第一個情境</td> <td></td> </tr> <tr> <td>答案</td> <td></td> </tr> <tr> <td>選取理由或注意方式</td> <td></td> </tr> <tr> <td>第二個情境</td> <td></td> </tr> <tr> <td>答案</td> <td></td> </tr> <tr> <td>選取理由或注意方式</td> <td></td> </tr> </tbody> </table>		騎乘自行車常遇到的情境		第一個情境		答案		選取理由或注意方式		第二個情境		答案		選取理由或注意方式
騎乘自行車常遇到的情境														
第一個情境														
答案														
選取理由或注意方式														
第二個情境														
答案														
選取理由或注意方式														

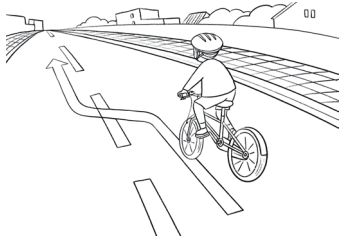
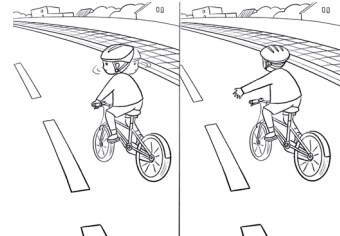
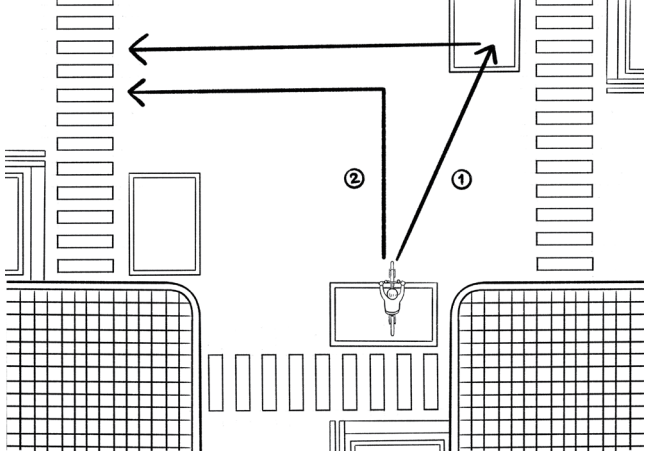
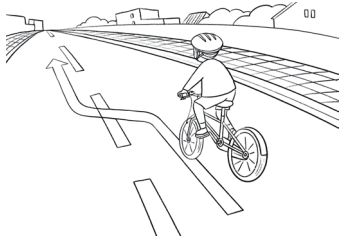
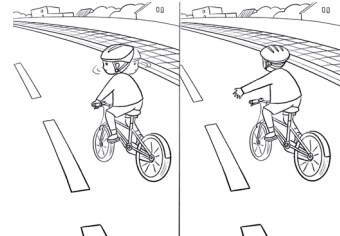
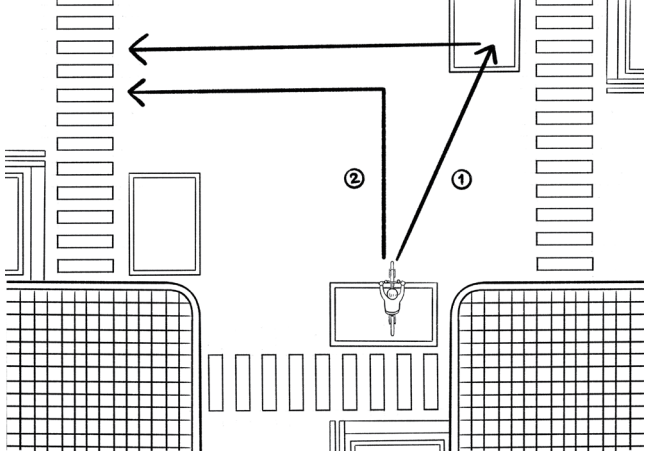
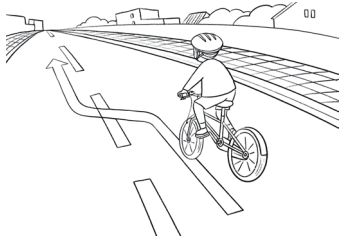
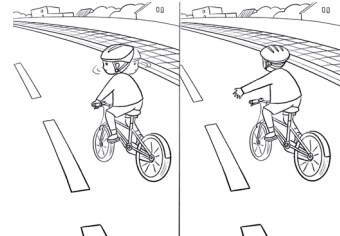
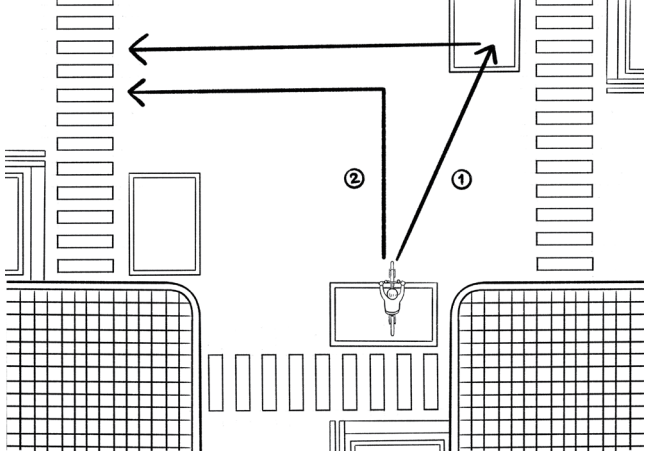
學習活動（含時間）	評量方式	備註								
<p>1. 騎乘自行車轉彎或變換車道前，下列哪一個是正確的做法呢？為什麼？</p> <table border="1" data-bbox="204 423 1018 779"> <tr> <td data-bbox="204 423 608 521">(1) 直接轉彎或變換車道。</td> <td data-bbox="608 423 1018 521">(2) 擺頭察看左右，舉起控制前輪煞車的手來做轉彎手勢。</td> </tr> <tr> <td data-bbox="204 521 608 779">  </td> <td data-bbox="608 521 1018 779">  </td> </tr> </table> <p>(教師說明單獨以前輪煞車的危險性，因此應以控制前輪煞車的手來做轉彎手勢，並保持後輪煞車的手在煞車拉桿上，以便緊急時可以後輪煞車，同時也要擺頭確認後方無來車。)</p> <p>2. 騎乘自行車通過路口左轉時，採用哪一種方式比較安全呢？為什麼？</p> <table border="1" data-bbox="204 1111 1018 1641"> <tr> <td data-bbox="204 1111 608 1167">(1) 兩段式左轉。</td> <td data-bbox="608 1111 1018 1167">(2) 直接左轉。</td> </tr> <tr> <td colspan="2" data-bbox="204 1167 1018 1641">  </td> </tr> </table> <p>(教師說明最好採用兩段式左轉。主要是因為路口車流多且行向複雜，且自行車在路段行駛時，依規定應行駛在外側。因此自行車如果直接左轉，容易和同向直行車輛或對向直行車輛發生碰撞。)</p>	(1) 直接轉彎或變換車道。	(2) 擺頭察看左右，舉起控制前輪煞車的手來做轉彎手勢。			(1) 兩段式左轉。	(2) 直接左轉。				
(1) 直接轉彎或變換車道。	(2) 擺頭察看左右，舉起控制前輪煞車的手來做轉彎手勢。									
										
(1) 兩段式左轉。	(2) 直接左轉。									
										

學習活動 (含時間)	評量方式	備註								
<p>3. 騎乘自行車通過路口右轉時，要注意也將右轉的大型車輛的什麼狀況呢？為什麼？</p> <table border="1" data-bbox="210 421 1026 730"> <tr> <td data-bbox="210 421 616 472">(1) 載貨物品。</td> <td data-bbox="616 421 1026 472">(2) 視野死角和內輪差。</td> </tr> <tr> <td data-bbox="210 472 616 730">  </td> <td data-bbox="616 472 1026 730">  </td> </tr> </table> <p>(教師說明騎乘時要注意貨車狀況，部份貨車駕駛人，可能未確實綑綁並固定貨物，導致貨物鬆動。在路口右轉前，要特別注意同時也要右轉的大型車輛的視野死角與內輪差。教師可另外補充因應方式為，若騎在大型車後方或右側，建議讓大型車先行右轉；若騎在路口最前方，右轉時應該先靠右，並擺頭觀察後方來車動向，確認後方車輛與自己保持足夠的距離再轉彎，才能避免發生意外。)</p> <p>4. 有紅綠燈的路口應該遵守交通號誌通行。但在沒有紅綠燈，只有閃紅燈與閃黃燈的路口。應該是哪一邊的車輛優先通行呢？為什麼？</p> <table border="1" data-bbox="210 1290 1026 1814"> <tr> <td data-bbox="210 1290 616 1391">(1) 在閃紅燈路口的自行車優先通行。</td> <td data-bbox="616 1290 1026 1391">(2) 在閃黃燈路口的汽、機優先通行。</td> </tr> <tr> <td data-bbox="210 1391 616 1814">  </td> <td data-bbox="616 1391 1026 1814">  </td> </tr> </table> <p>(教師說明主要原因在於要判斷誰是「幹道」、誰是「支道」。閃黃燈的路口因為是「幹道」，車輛優先通行；閃紅燈路口因為是「支道」，車輛騎乘到此路口時要先停車察看，確認另一車道無車時再起步通行。)</p>	(1) 載貨物品。	(2) 視野死角和內輪差。			(1) 在閃紅燈路口的自行車優先通行。	(2) 在閃黃燈路口的汽、機優先通行。				
(1) 載貨物品。	(2) 視野死角和內輪差。									
										
(1) 在閃紅燈路口的自行車優先通行。	(2) 在閃黃燈路口的汽、機優先通行。									
										

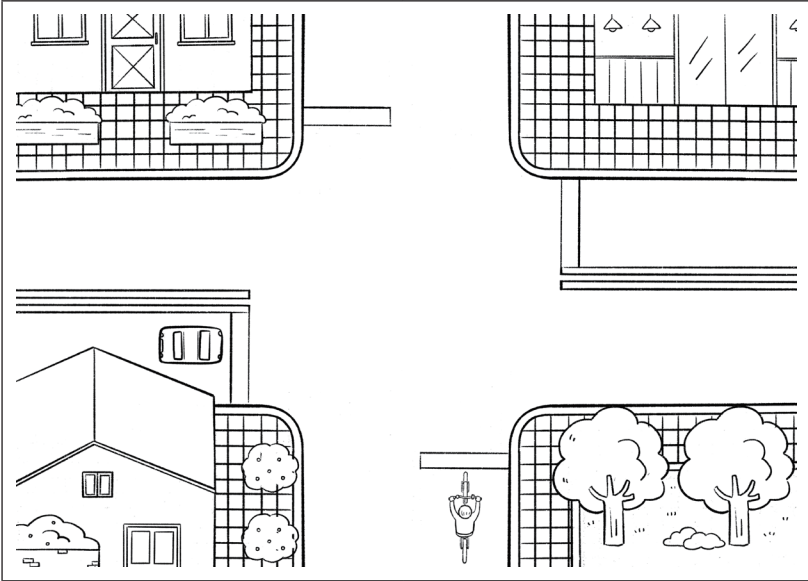

學習活動（含時間）	評量方式	備註		
<p data-bbox="293 318 1011 448">5. 在沒有紅綠燈的路口，一邊的路口有「停」的標誌，或「停」的標線，另一邊的路口則沒有此標誌或標線。應該是哪一邊的車輛優先通行呢？為什麼？</p> <table border="1" data-bbox="204 470 1018 616"> <tr> <td data-bbox="204 470 609 616">(1) 在有劃設「停」標誌，或「停」標線路口的汽車優先通行。</td> <td data-bbox="609 470 1018 616">(2) 在沒有「停」標誌，或「停」標線路口的自行車優先通行。</td> </tr> </table>  <p data-bbox="325 1214 1011 1489">（教師說明主要原因在於要判斷誰是「幹道」、誰是「支道」。有「讓」、「停」標誌，或「▽」、「停」標線的路口因為是「支道」，車輛騎乘到此路口時要先停車察看，確認另一車道無車時再起步通行，但在沒有上述標誌及標線的路口，自行車行經時也必須減速察看再通過。）</p>	(1) 在有劃設「停」標誌，或「停」標線路口的汽車優先通行。	(2) 在沒有「停」標誌，或「停」標線路口的自行車優先通行。		
(1) 在有劃設「停」標誌，或「停」標線路口的汽車優先通行。	(2) 在沒有「停」標誌，或「停」標線路口的自行車優先通行。			

學習活動（含時間）	評量方式	備註
<p>6. 在沒有紅綠燈，且沒有閃紅燈與閃黃燈，也沒有停、讓標誌或標線的路口，當一邊是兩個車道，另一邊是一個車道，應該是哪一邊的車輛優先通行呢？為什麼？</p>		
<p>(1) 在兩個車道的汽車優先通行。</p>		
<p>(2) 在一個車道的自行車優先通行。</p>		
		
<p>（教師說明主要原因在於要判斷誰是「幹道」、誰是「支道」。兩個車道的路口因車道較多是「幹道」，車輛優先通行；一個車道的路口因車道較少是「支道」，車輛騎乘到此路口時要先停車察看，確認幹道上無車時再起步通行。）</p>		

學習活動（含時間）	評量方式	備註				
<p data-bbox="295 320 1010 499">7. 在沒有紅綠燈、閃光號誌及停、讓標誌或標線，車道數也沒有差異，當兩輛車在路口，一輛車要直行，另一輛車要轉彎時，應該是哪一輛車優先通行？為什麼？</p> <div data-bbox="204 517 1018 1151"> <table border="1" style="width: 100%; border-collapse: collapse;"> <tr> <td style="width: 50%; padding: 5px;">(1) 直行的汽車優先通行。</td> <td style="width: 50%; padding: 5px;">(2) 轉彎的自行車優先通行。</td> </tr> <tr> <td colspan="2" style="text-align: center;">  </td> </tr> </table> <p data-bbox="327 1167 1010 1491">（教師說明在此路口時應由直行的車輛優先通行，也就是轉彎車輛應讓直行車輛優先通行。主要原因是轉彎車較慢，所以要讓直行車輛優先通行；另外，即使在有紅綠燈或有幹支道劃分的路口，若兩車在同一道路上，但行向不同（如兩車對向，一輛左轉一輛直行），也同樣依循轉彎車讓直行車先行的規則。）</p> </div>	(1) 直行的汽車優先通行。	(2) 轉彎的自行車優先通行。				
(1) 直行的汽車優先通行。	(2) 轉彎的自行車優先通行。					
						

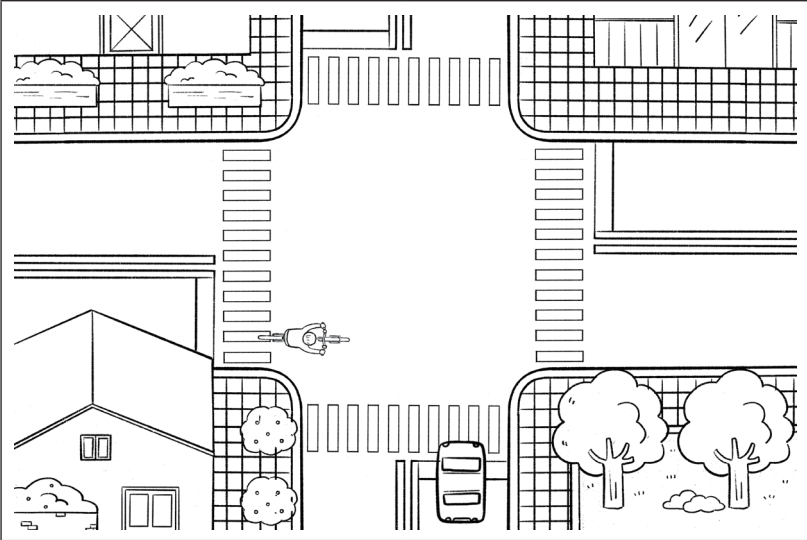
學習活動（含時間）	評量方式	備註
<p>8. 在沒有紅綠燈、閃光號誌及停、讓標誌或標線，車道數也沒有差異，當兩台車在路口相遇都要直行時，應該是哪一邊的車輛優先通行？為什麼？</p> <p>(1) 在右邊的汽車優先通行。 (2) 在左邊的自行車優先通行。</p>  <p>（教師說明在此路口時應由在右邊的車輛優先通行，也就是兩輛車相對位置的左邊車輛讓右邊車輛優先通行。主要原因是左方車的駕駛視野比較容易看到右方，因此較優勢的左方車要讓較弱勢的右方車優先通行。）</p> <p>（四）教師請各組學生將討論的結果張貼在黑板上台發表，並請其他組別提出回饋。</p>		

學習活動（含時間）	評量方式	備註
<p>(五) 教師播放「安全駕駛 - 安全用路及騎乘觀念」影片。接著進行上述各個情境的安全騎乘觀念與正確做法之澄清與歸納，並請各組將答案予以訂正。</p> <p><b>安全駕駛 - 安全用路及騎乘觀念</b></p>  <p>影片來源：熊平安  <a href="https://www.youtube.com/watch?v=YID7mT7aEuA">https://www.youtube.com/watch?v=YID7mT7aEuA</a>  影片時間：10:50</p> <p>(六) 除此之外，教師再針對影片內容，以及相關的騎乘注意事項加以複習和補充說明：</p> <ol style="list-style-type: none"> <li>1. 自行車車速慢且體積小，不易被發現，即使自己是在幹道有優先通行權，也要謹慎通行，避免被撞。</li> <li>2. 自行車跟在他車後方，應保持安全距離，才能有足夠的距離反應煞車。</li> <li>3. 兩輛以上自行車車隊行車時，應縱隊通行，不可並排騎乘。雖然法律沒有此限制，但自行車小不易被發現，並排騎乘非常危險。</li> <li>4. 自行車到達路口，應注意橫向靠邊行走而突然走出來的行人。</li> <li>5. 夜間騎乘時應開車燈，並注意前燈為白光，後燈為紅光。</li> </ol>		

學習活動（含時間）	評量方式	備註																								
<p>(七) 教師提問，除了上述各項需要注意的事項以外，你認為<u>小志</u>班上的同學還有哪些要注意的事項？</p> <p><b>活動三 避開危險（35 分鐘）</b></p> <p>(一) 教師提問：<u>小志</u>班上的同學如果在道路上遇到下列四個情境時，應該要如何因應？</p> <p>(二) 教師請各組學生選擇其中一種情境進行討論可能發生的危險和安全的做法（教師提醒不只一種），並將討論結果以「T 表」呈現在海報紙或白板上。</p> <table border="1" data-bbox="212 815 1019 972"> <thead> <tr> <th colspan="2">情境 1. 車道前有臨時停放的車輛時</th> </tr> </thead> <tbody> <tr> <td>可能發生的危險</td> <td></td> </tr> <tr> <td>安全的做法</td> <td></td> </tr> </tbody> </table> <table border="1" data-bbox="212 1025 1019 1182"> <thead> <tr> <th colspan="2">情境 2. 車道前有公車停靠時</th> </tr> </thead> <tbody> <tr> <td>可能發生的危險</td> <td></td> </tr> <tr> <td>安全的做法</td> <td></td> </tr> </tbody> </table> <table border="1" data-bbox="212 1236 1019 1393"> <thead> <tr> <th colspan="2">情境 3. 前方道路旁有小朋友時</th> </tr> </thead> <tbody> <tr> <td>可能發生的危險</td> <td></td> </tr> <tr> <td>安全的做法</td> <td></td> </tr> </tbody> </table> <table border="1" data-bbox="212 1447 1019 1603"> <thead> <tr> <th colspan="2">情境 4. 行經路口時</th> </tr> </thead> <tbody> <tr> <td>可能發生的危險</td> <td></td> </tr> <tr> <td>安全的做法</td> <td></td> </tr> </tbody> </table> <p>(三) 教師請各組學生將討論的結果張貼在黑板上台發表，並請其他組別提出回饋。</p>	情境 1. 車道前有臨時停放的車輛時		可能發生的危險		安全的做法		情境 2. 車道前有公車停靠時		可能發生的危險		安全的做法		情境 3. 前方道路旁有小朋友時		可能發生的危險		安全的做法		情境 4. 行經路口時		可能發生的危險		安全的做法			
情境 1. 車道前有臨時停放的車輛時																										
可能發生的危險																										
安全的做法																										
情境 2. 車道前有公車停靠時																										
可能發生的危險																										
安全的做法																										
情境 3. 前方道路旁有小朋友時																										
可能發生的危險																										
安全的做法																										
情境 4. 行經路口時																										
可能發生的危險																										
安全的做法																										

學習活動（含時間）	評量方式	備註
<p>(四) 教師播放「避開危險 - 危險預測及防禦駕駛」影片，並進行四個情境可能發生的危險，以及安全的做法之歸納與說明。</p> <p><b>避開危險 - 危險預測及防禦駕駛</b></p>  <p>影片來源：熊平安  <a href="https://www.youtube.com/watch?app=desktop&amp;v=bxB6rarAUrw">https://www.youtube.com/watch?app=desktop&amp;v=bxB6rarAUrw</a>  影片時間：6:28</p> <p>(五) 教師提問，除了上述的四個情境以外，<u>小志</u>班上的同學還可能遇到哪些危險的情境？他們應有的安全做法為何？</p> <p><b>統整活動</b></p> <p><b>活動四 歸納統整（5分鐘）</b></p> <p>教師歸納說明自行車在交通法規上屬於「車輛」，因此「自行車騎士」已經不是「行人」，而是「車輛駕駛人」的角色，所以必須遵守「車輛」的交通規則並禮讓行人，而且因自行車的速度比行人快，在改變行進路線時都必須讓自己的行為能被預測（如轉彎時的手勢、使用鈴聲），如此才不致引發交通事故。</p>		



學習活動（含時間）	評量方式	備註
<p><b>【第四節 快樂出發去】</b></p> <p><b>引起動機</b></p> <p><b>活動一 行前說明（3分鐘）</b></p> <p>（一）教師說明：在學會自行車的基本檢查、簡易維修，以及了解自行車的通規則與避開危險的方法之後，若是我們班也要來騎乘自行車進行戶外教育活動，接下來就要分組討論與規劃行程，將學校所學加以實踐體驗，並應用在生活之中。</p> <p>（二）教師提問：你知道學校或家裡附近有哪些自行車道，或能安全騎乘自行車的地方嗎？</p> <p><b>發展活動</b></p> <p><b>活動二 行前規劃與實踐體驗（35分鐘）</b></p> <p>（一）教師於行前規劃：</p> <ol style="list-style-type: none"> <li>1. 邀請家長擔任各組的愛心志工協助照顧學生的安全。</li> <li>2. 請學生自行準備、借用或租借自行車（都會地區學生家裡有自行車的比率不高，但部分地區已有共享單車可供租借）。</li> <li>3. 教師在校利用課餘時間或請家長在家協助指導還不會騎乘自行車的學生（活動當天若有學生仍不會騎乘自行車，可另行安排由家長協助搭乘其他交通工具前往）。</li> <li>4. 發下戶外教育家長同意書。</li> </ol> <p>（二）教師指導學生共同討論與規劃學校附近適合全班同學騎乘自行車的自行車道或安全路線之行程。</p> <p>（三）教師指導學生於行前複習自行車的基本檢查、簡易維修、騎乘注意事項、解決危險的方法等。</p>		<p>教師可依實際情形選擇適合的方式進行此活動</p>

學習活動（含時間）	評量方式	備註
<p>(四) 教師發下「快樂出發去檢核表」學習單（附件 III-15）論出發前檢查、出發前可能遇到的情境，並於出發前先撰寫第（一）題、第（二）題與第（三）題前半段。</p> <p>(五) 教師與家長共同帶領學生依規劃的行程進行戶外教育活動。</p> <p><b>統整活動</b></p> <p><b>活動三 歸納統整（2 分鐘）</b></p> <p>(一) 教師於活動結束後再指導學生撰寫學習單二的第（三）題後半段活動進行時實際遇到的情境，第（四）題此次活動實際遇到的危險狀況、解決危險狀況的方法，以及活動後的心得。</p> <p>(二) 教師統整在道路上騎乘自行車時，除了先做好行前檢查，也要遵守自行車的交規規則，並隨時注意周遭的情況、避開危險，以及做好保護自身安全的措施。</p>	<p>高層次紙筆評量：規劃行程與討論行前檢查、可能遇到的情境。</p> <p>高層次紙筆評量：針對遇到的危險狀況提出解決方法，並寫出心得。</p>	
<p><b>學習評量</b></p>	<p>一、口語評量</p> <p>二、實作評量</p> <p>三、紙筆評量</p>	





附件 III-13 104-108 年兒童及少年交通事故當事人類別死傷人數 (國小) 圓形圖

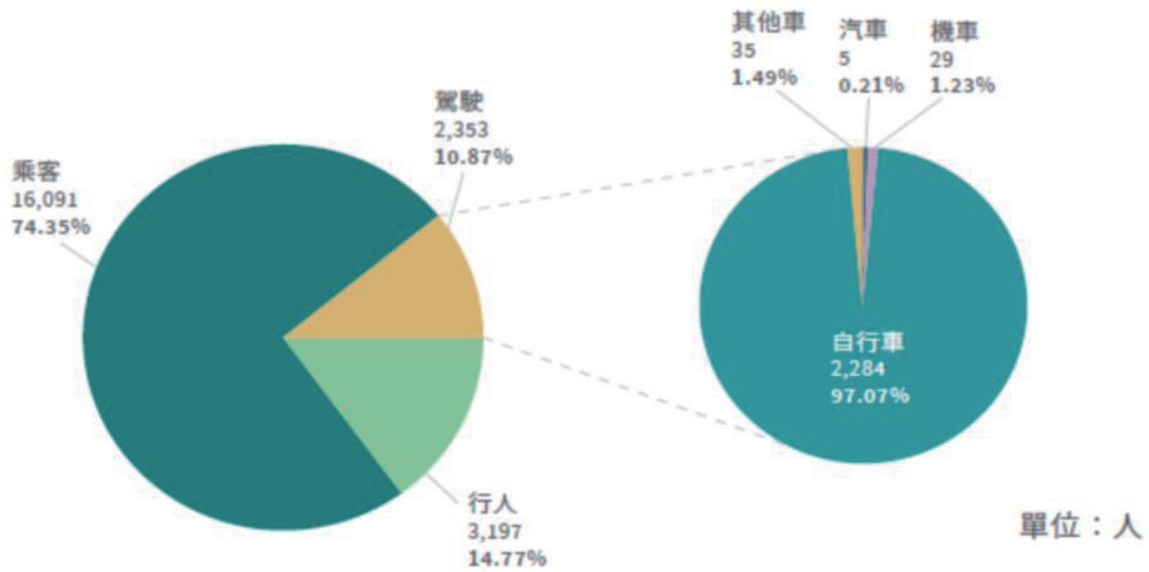

附件 III-13 104-108 年兒童及少年作為自行車騎士第一當事人主要個別肇事原因 長條圖

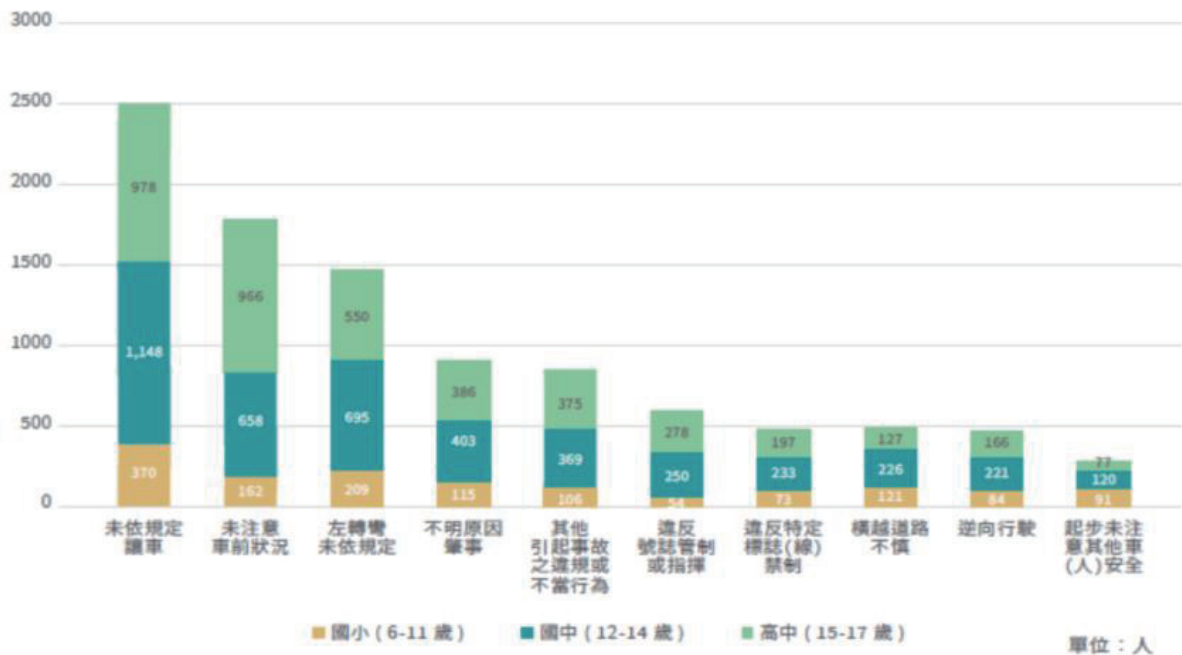

情境一

騎乘自行車轉彎或變換行進動線時，下列哪一個是正確的做法呢？為什麼？

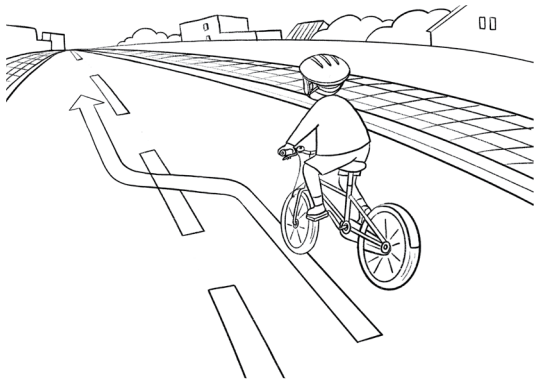

① 直接轉彎或變換車道。

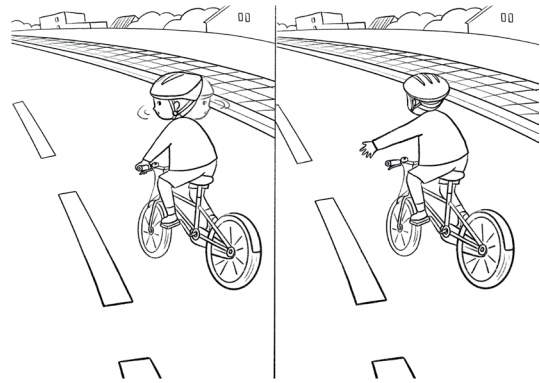

② 擺頭察看左右，舉起控制前輪煞車的手來做轉彎手勢。

情境二

騎乘自行車通過路口左轉時，採用哪一種方式比較安全呢？為什麼？

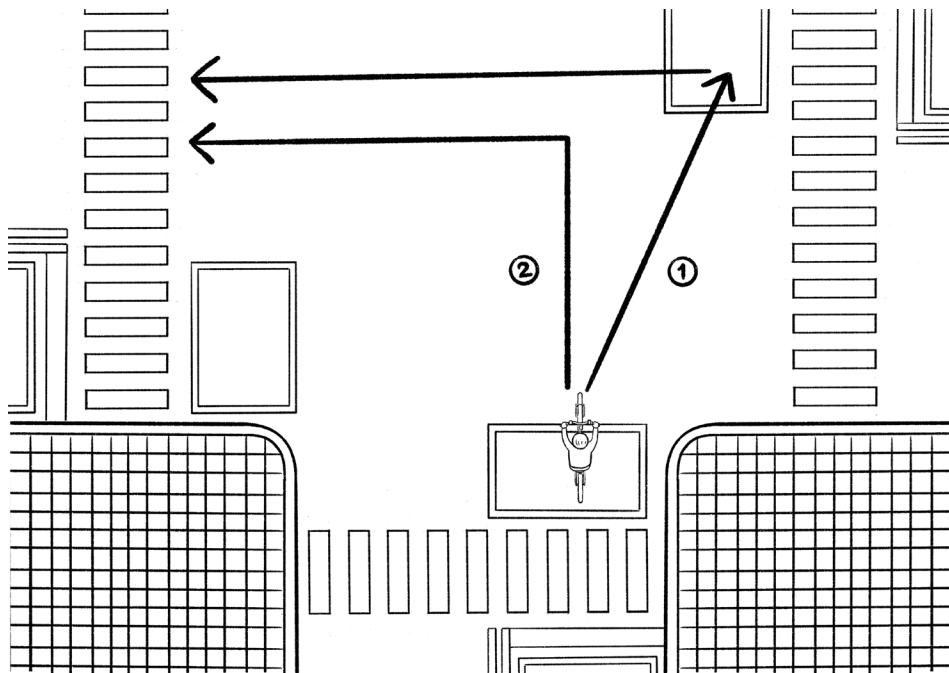

① 兩段式左轉。

② 直接左轉。

### 情境三

騎乘自行車通過路口右轉時，要注意也將右轉的大型車輛的什麼狀況呢？如何因應？

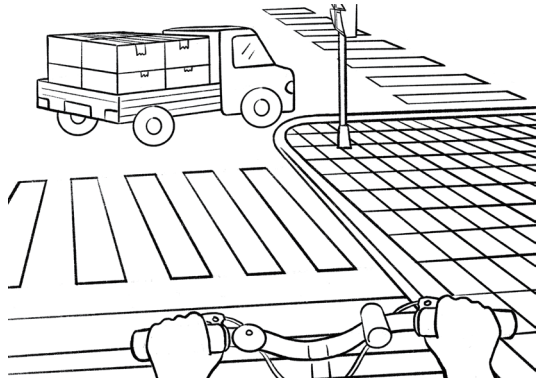

① 載貨物品。

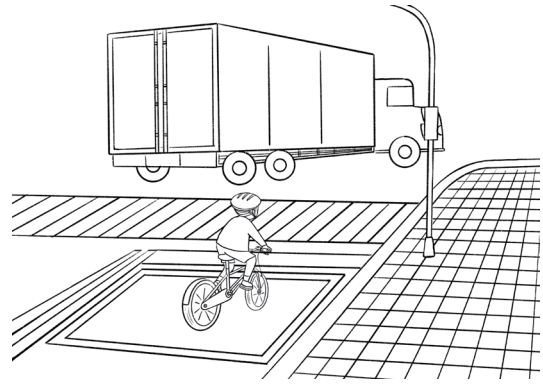

② 視野死角和內輪差。

### 情境四

在有紅綠燈的路口應該遵守交通號誌通行。但在沒有紅綠燈，只有閃紅燈與閃黃燈的路口。應該是哪一邊的車輛優先通行呢？為什麼？

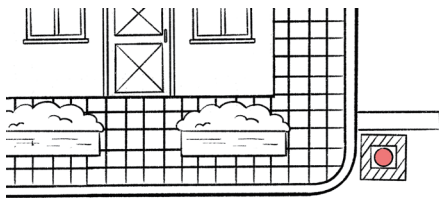

① 在閃紅燈路口的自行車優先通行。

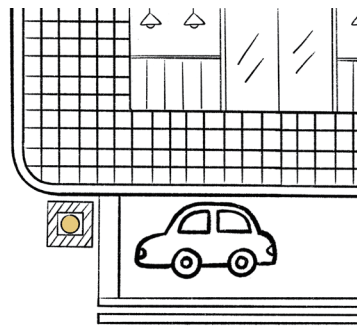

② 在閃黃燈路口的汽、機優先通行。

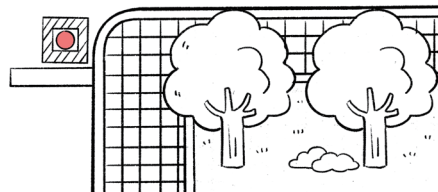



### 情境五

在沒有紅綠燈的路口，一邊的路口有「停」的標誌，或「停」的標線，另一邊的路口則沒有此標誌或標線。應該是哪一邊的車輛優先通行呢？為什麼？

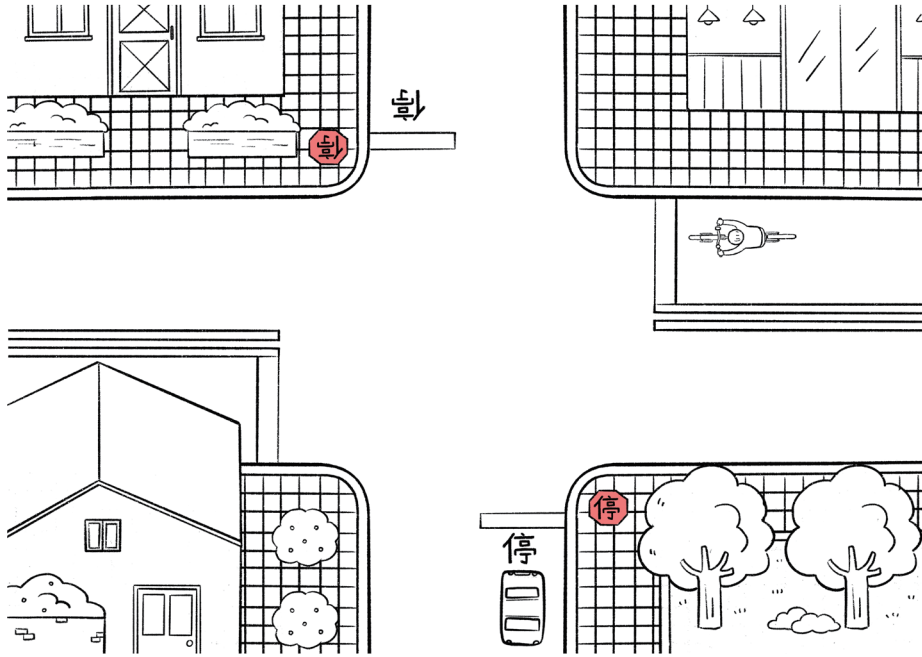

- 1 在有劃設「停」標誌，或「停」標線路口的汽車優先通行；
- 2 在沒有「停」標誌，或「停」標線路口的自行車優先通行。

### 情境六

在沒有紅綠燈，且沒有閃紅燈與閃黃燈，也沒有停讓標誌的路口，當一邊是兩個車道，另一邊是一個車道，應該是哪一邊的車輛優先通行呢？為什麼？

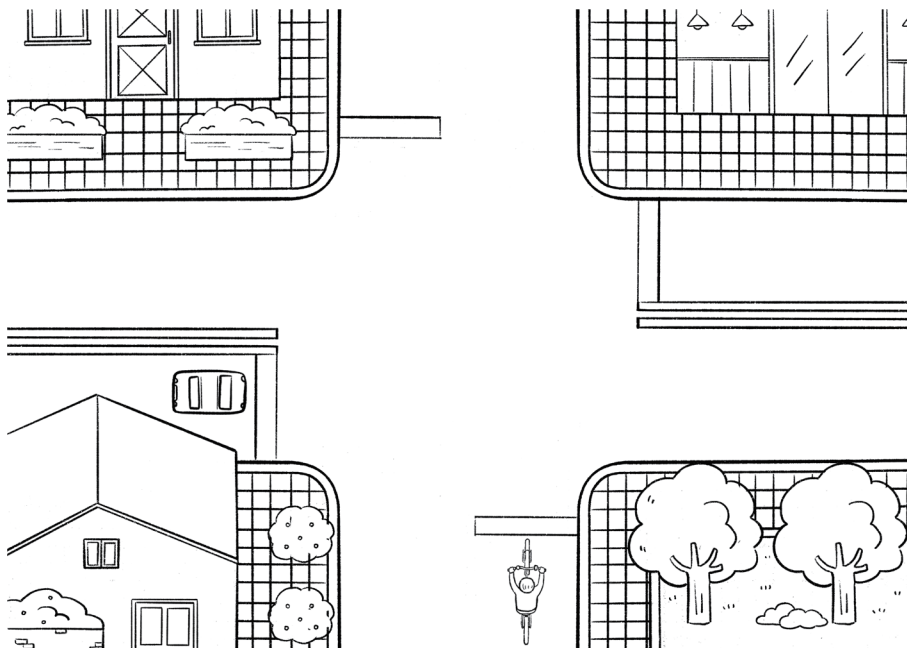

- 1 在兩個車道的汽車優先通行。
- 2 在一個車道的自行車優先通行。

### 情境七

在沒有紅綠燈、閃光號誌及停、讓標誌或標線，車道數也沒有差異，當兩輛車在路口，一輛車要直行，另一輛車要轉彎時，應該是哪一輛車優先通行？為什麼？

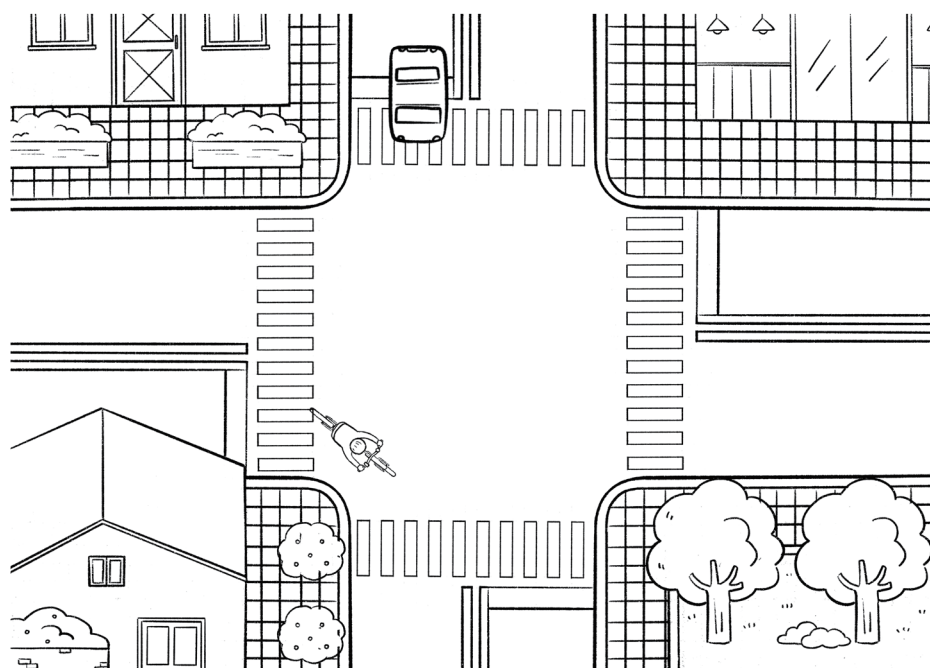

① 直行的汽車優先通行。

② 轉彎的自行車優先通行

### 情境八

在沒有紅綠燈、閃光號誌及停、讓標誌或標線，車道數也沒有差異，當兩台車在路口相遇都要直行時，應該是哪一邊的車輛優先通行？為什麼？

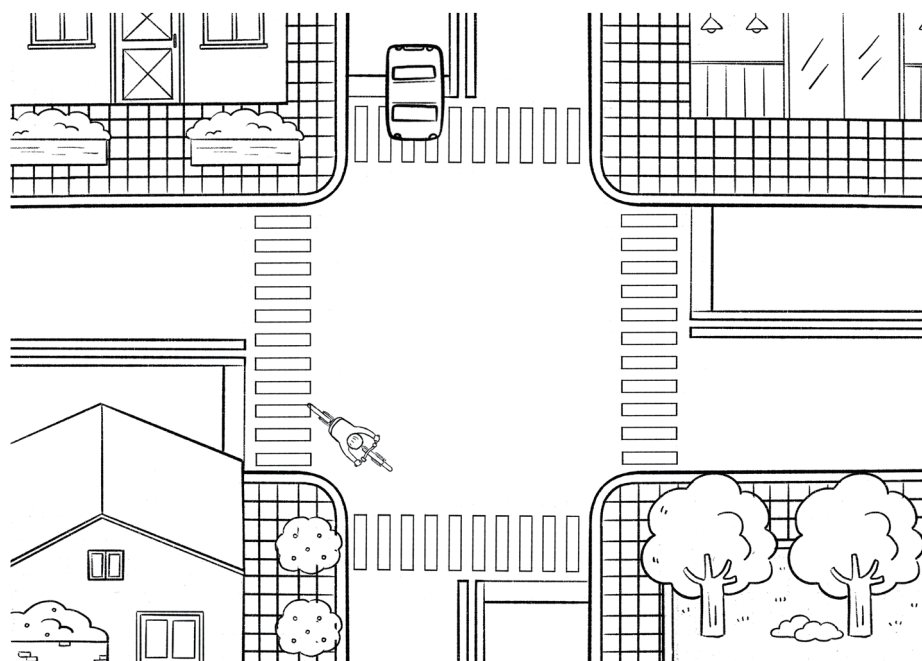

① 在右邊的汽車優先通行。

② 在左邊的自行車優先通行。

## 快樂出發去檢核表

學校： 國小 班級： 年 班 姓名：

小朋友，在學完騎乘自行車的課程後，即將進行自行車的戶外教育活動，請你將學校所學的知識和技能應用在此次的活動中，並把它記錄下來。

### (一) 出發前規劃：

時間

( ) 年 ( ) 月 ( ) 日 星期 ( )

路線與地點

① 出發地點： \_\_\_\_\_

② 主要經過地點： \_\_\_\_\_

③ 目的地： \_\_\_\_\_

同組 /  
同行的人

\_\_\_\_\_

### (二) 出發前檢查：

檢查項目	是否合格 (請勾選)		檢查項目	是否合格 (請勾選)	
	是	否		是	否
① 龍頭及把手			⑧ 踏板、曲柄及中軸		
② 煞車			⑨ 鏈條及齒輪		
③ 車燈			⑩ 變速器		
④ 鈴號			⑪ 立架		
⑤ 反光裝置			⑫ 安全帽		
⑥ 座墊			⑬ 服裝		
⑦ 車輪			⑭ 其他： ( )		

(三) 出發前與出發後遇到的情境：

情境項目	出發前判斷可能遇到的請打✓	活動進行時實際遇到的請打✓
① 變換車道		
② 通過路口左轉		
③ 遇到右轉的大型車輛		
④ 在路口和他車相遇		
⑤ 車道前有違規停放車輛		
⑥ 車道前有公車停靠		
⑦ 前方道路旁有小朋友		
⑧ 掉鏈條		
⑨ 其他：( )		
⑩ 其他：( )		

(四) 活動結束後的省思：

實際遇到的危險狀況	
解決危險狀況的方法	
心得	

# 研編團隊

## 總編輯

林月琴 財團法人靖娟兒童安全文教基金會執行長

## 編輯委員（按姓氏筆畫排序）

張新立 國立陽明交通大學運輸科技與管理學系教授

葉興華 臺北市立大學學習與媒材設計學系教授

吳木富 交通部道路交通安全督導委員會 執行秘書

謝銘鴻 交通部公關室 主任

湯儒彥 交通部道路交通安全督導委員會 組長

謝育芸 交通部道路交通安全督導委員會 技正

## 編輯小組成員

許雅荏 財團法人靖娟兒童安全文教基金會企劃宣導處處長

周金明 財團法人靖娟兒童安全文教基金會企劃宣導處教育  
宣導組組長

周鈺絜 財團法人靖娟兒童安全文教基金會企劃宣導處教育  
宣導組副組長

李庭羽 財團法人靖娟兒童安全文教基金會企劃宣導處教育  
宣導組社工員

## 教案編寫教師（依姓氏筆畫排序）

王雅奇 新竹縣竹北市興隆國民小學教師

李岩勳 新北市深坑區深坑國民小學教師

夏淑琴 新北市新莊區昌平國民小學教師

涂慶隆 新北市泰山區明志國民小學教師

彭麗琴 新北市三重區碧華國民小學教師

楊雅婷 臺北市士林區文昌國民小學教師

趙曉南 臺北市士林區文昌國民小學教師

# 交通安全教案手冊

國小篇

發行人：交通部、教育部

出版者：財團法人靖娟兒童安全文教基金會

地址：111 臺北市士林區承德路四段 222 號 3 樓之 1

電話：(02)2881-1200

總編輯：林月琴 執行長

執行編輯：許雅荳、周金明、周鈺絮、李庭羽

插畫設計：芳因

美術編輯：芳因

出版日期：2022 年 3 月

I S B N : (PDF)

